

平成21年度 第49回 東京都高等学校テニス選手権大会

出場数 男子 シングルス 1153名 ダブルス 836組
 女子 シングルス 1107名 ダブルス 799組

期 日 4月19日、26日、29日 5月3日、4日、5日、6日、9日、10日、23日

男子シングルス

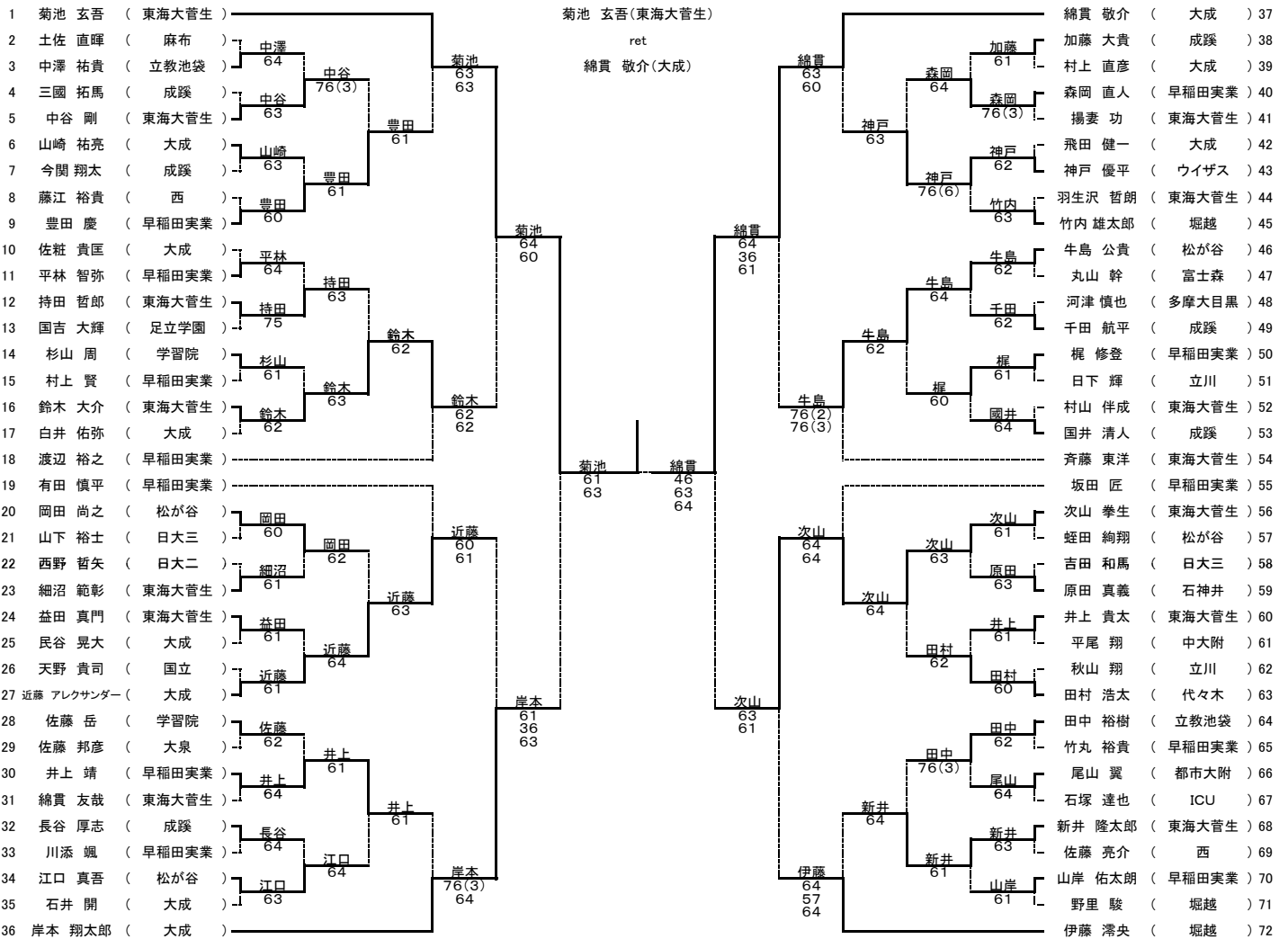

- | | |
|-----------------|-------------------|
| 1 菊池 玄吾 東海大菅生 | 9 佐 粧 貴 匡 大成院 |
| 2 伊 藤 滯 敬 堀越 | 10 穴 戸 公 聖 青山学院 |
| 3 綿 貫 敬 大成 | 11 牛 島 貴 松が谷 |
| 4 岸 本 翔 太 大成 | 12 近 藤 アレクサンダー 大成 |
| 5 有 田 慎 平 早稲田実業 | 13 佐 藤 岳 学習院 |
| 6 斉 藤 東 洋 東海大菅生 | 14 竹 内 雄 太 堀越 |
| 7 坂 田 匠 早稲田実業 | 15 中 裕 樹 立教池袋 |
| 8 渡 辺 裕 之 早稲田実業 | 16 豊 中 裕 慶 早稲田実業 |

男子ダブルス

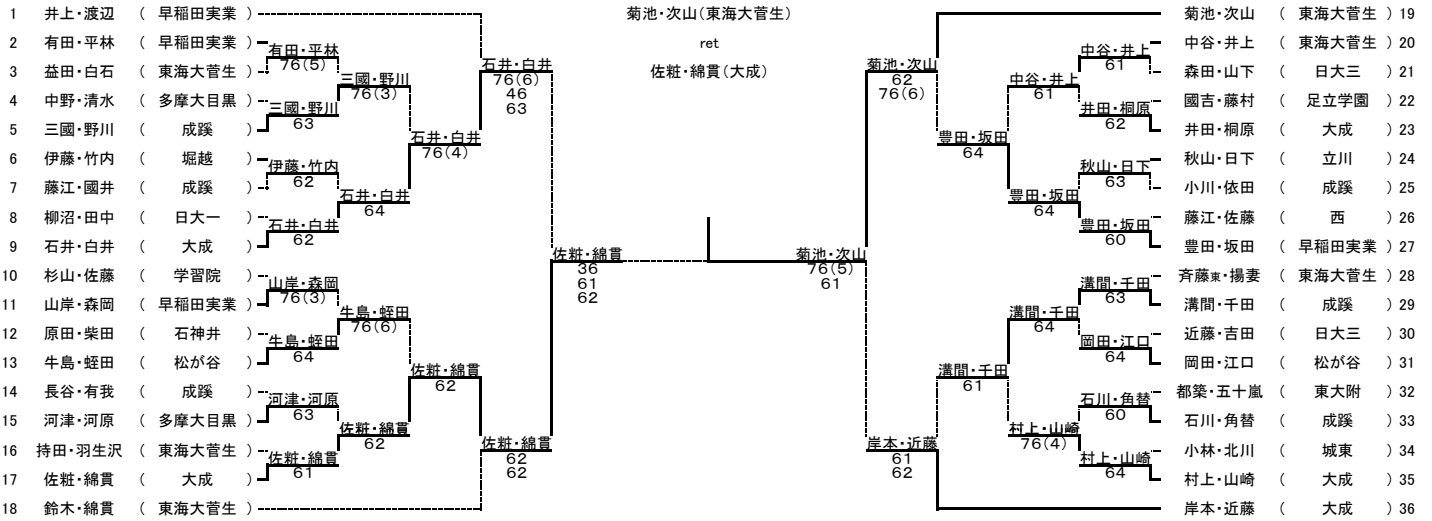

- | | |
|-------------------|---------------------|
| 1 井 上 ・ 渡 辺 早稲田実業 | 5 杉 山 ・ 佐 藤 学習院 |
| 2 岸 本 ・ 近 藤 大成 | 6 豊 田 ・ 坂 田 早稲田実業 |
| 3 菊 池 ・ 次 山 東海大菅生 | 7 斉 藤 東 ・ 揚 妻 東海大菅生 |
| 4 鈴 木 ・ 綿 貫 東海大菅生 | 8 石 井 ・ 白 井 大成 |

東京都高等学校体育連盟テニス専門部
 平成21年5月23日

平成21年度 第49回 東京都高等学校テニス選手権大会

出場数 男子 シングルス 1153名 ダブルス 836組
 女子 シングルス 1107名 ダブルス 799組

期 日 4月19日、26日、29日 5月3日、4日、5日、6日、9日、10日、23日

女子シングルス

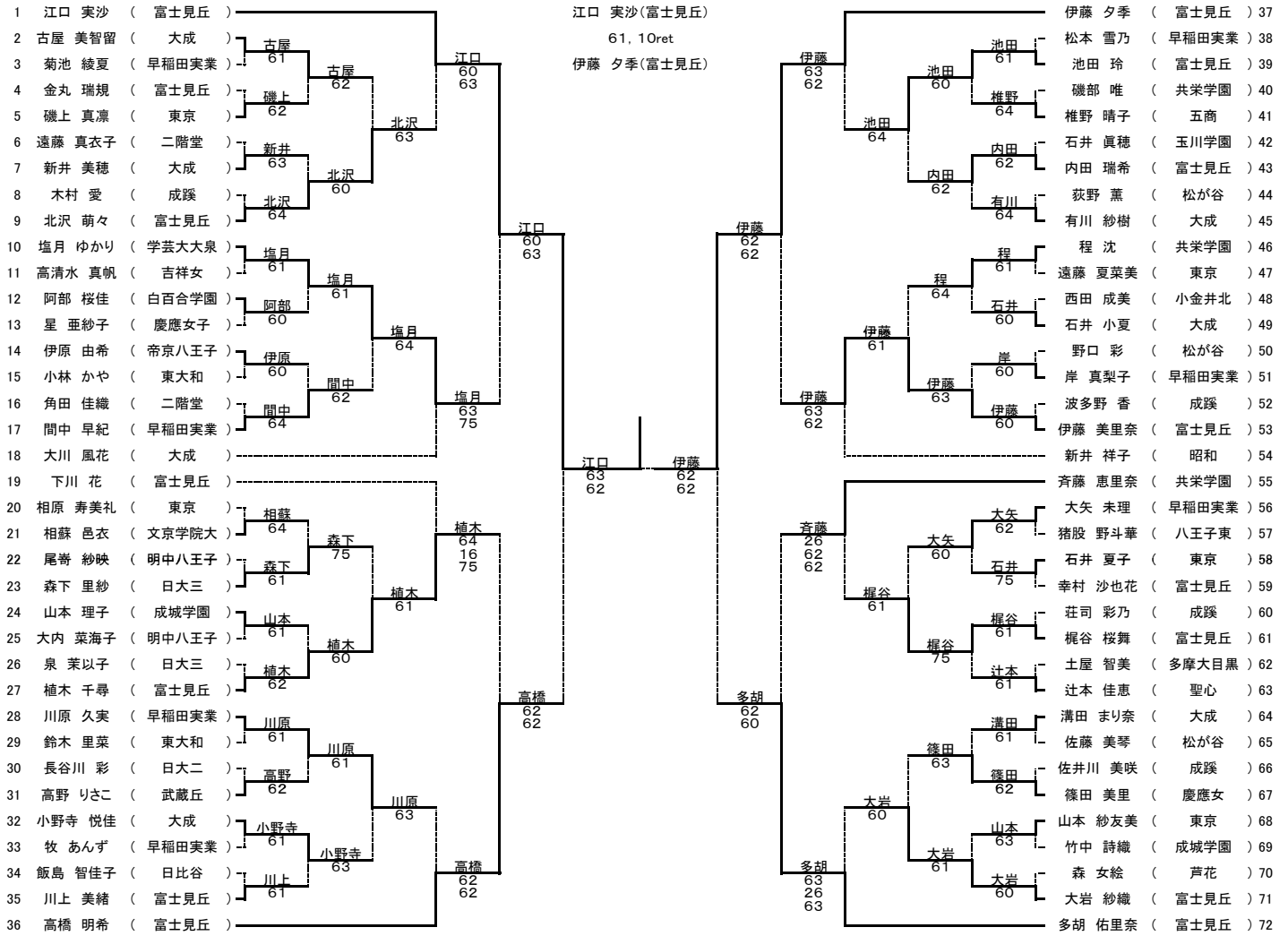

- | | | | | |
|----------|------|----|--------|-------|
| 1 江口 実沙 | 富士見丘 | 9 | 塩月 ゆかり | 学芸大大泉 |
| 2 多胡 佑里奈 | 富士見丘 | | 辻本 佳恵 | 聖心 |
| 3 伊藤 夕季 | 富士見丘 | | 程 沈 | 共栄学園 |
| 4 高橋 明希 | 富士見丘 | | 植木 千尋 | 富士見丘 |
| 5 下川 花 | 富士見丘 | | 早稲田実業 | 大成 |
| 6 新井 祥子 | 昭和 | | 有川 紗樹 | 大成 |
| 7 齊藤 恵里奈 | 共栄学園 | | 溝田 まり奈 | 大成 |
| 8 大川 風花 | 大成 | 16 | 北沢 萌々 | 富士見丘 |

女子ダブルス

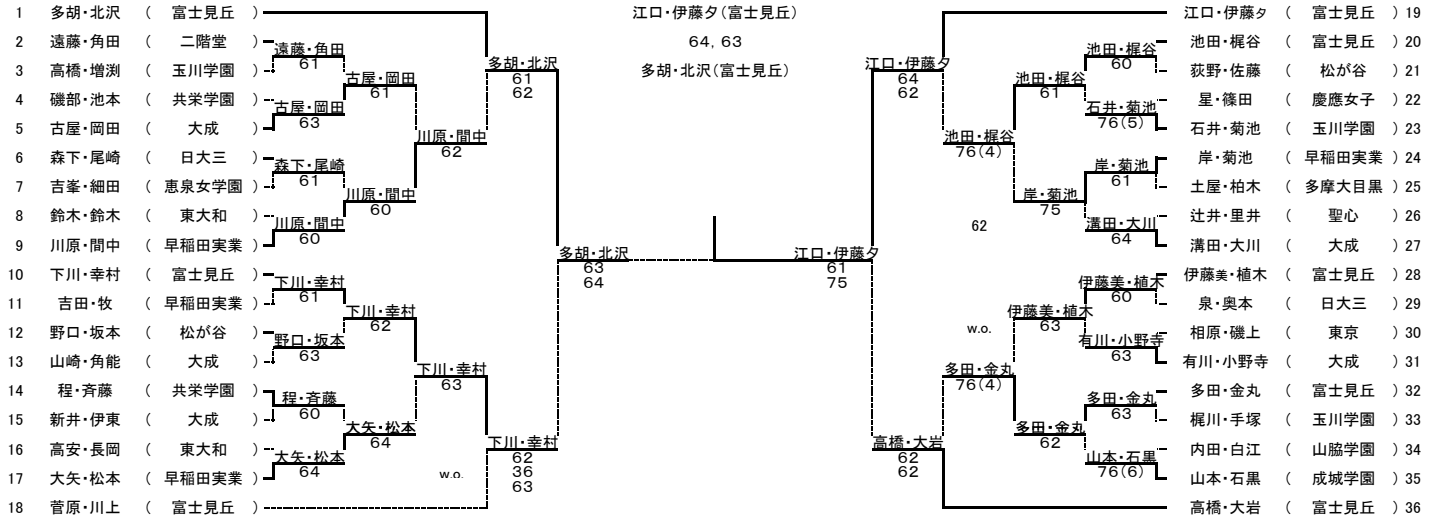

- | | | | |
|---------|------|----------|-------|
| 1 多胡・北沢 | 富士見丘 | 5 下川・幸村 | 富士見丘 |
| 2 高橋・大岩 | 富士見丘 | 6 溝田・大川 | 大成 |
| 3 江口・伊藤 | 富士見丘 | 7 伊藤美・植木 | 富士見丘 |
| 4 菅原・川上 | 富士見丘 | 8 川原・間中 | 早稲田実業 |

2009年度 東京都高等学校テニス選手権大会 団体の部 結果(準々決勝より)

5月17日
小金井公園

男子決勝

大成	③	-	1	東海大菅生
近藤アレクサンダー③	⑥	-	3	斉藤 東洋③
佐粒 貴匡③	⑥	-	0	綿貫 友哉②
		-		
綿貫 敬介①	⑥	-	1	菊池 玄吾③
	3	-	⑥	
	⑦		6(2)	
岸本 翔太郎③	1	-	⑥	次山 拳生②
	3	-	⑥	

三位決定戦

松が谷	②	-	0	早稲田実業
江口 真吾	⑥	-	1	豊田 慶
岡田 尚之				井上 靖
蛭田 絢翔	⑥	-	3	坂田 匠
西村 勇哉	打ち	-	切り	渡辺 裕之

準決勝

大成	②	-	0	松が谷
近藤アレクサンダー③	⑥	-	1	江口 真吾③
佐粒 貴匡③	⑥	-	2	西村 勇哉③
		-		
綿貫 敬介①	2	-	⑥	牛島 公貴③
	5	-	6	
岸本 翔太郎③	⑥	-	2	岡田 尚之③
	⑥	-	2	

東海大菅生	②	-	0	早稲田実業
斉藤 東洋③	⑦	-	5	豊田 慶②
綿貫 友哉②	⑥	-	3	井上 靖②
		-		
菊池 玄吾③	⑥	-	2	有田 慎平②
	⑥	-	2	
次山 拳生②	打ち	-	切り	渡辺 裕之②
		-		

準々決勝

大成	②	-	0	多摩大目黒
近藤アレクサンダー③	⑥	-	1	河津 慎也③
佐粒 貴匡③	⑥	-	1	河原 令宜③
岸本 翔太郎③	⑥	-	1	長谷川 玄②
石井 開②	打ち	-	切り	中野 加瑠奈③

松が谷	②	-	1	堀越
江口 真吾③	⑥	-	3	野里 駿①
西村 勇哉③	⑥	-	3	八巻 秀徳③
牛島 公貴③	2	-	⑥	伊藤 滯央②
岡田 尚之③	⑥	-	4	竹内 雄太郎②

早稲田実業	②	-	1	立教池袋
豊田 慶③	⑥	-	2	久保山 裕③
井上 靖②				高山 智祐③
有田 慎平②	2	-	⑥	田中 裕樹③
渡辺 裕之②	⑥	-	4	中澤 祐樹③

東海大菅生	②	-	0	学習院
綿貫 友哉	⑥	-	2	武井 良介③
揚妻 功②				大木 洋佑③
菊池 玄吾③	⑥	-	1	佐藤 岳③
次山 拳生②	打ち	-	切り	杉山 周③

五位決定戦

堀越	②	-	1	立教池袋
野里 駿①	5	-	⑦	久保山 裕③
八巻 秀徳③				高山 智祐③
伊藤 滯央②	⑥	-	1	田中 裕樹③
竹内 雄太郎②	⑥	-	1	中澤 祐樹③

堀越	②	-	1	多摩大目黒
野里 駿①	4	-	⑥	中野 加瑠奈③
八巻 秀徳③				清水 大貴③
伊藤 滯央②	⑥	-	3	河津 慎也③
竹内 雄太郎②	⑥	-	1	長谷川 玄②

立教池袋	②	-	1	学習院
久保山 裕③	⑥	-	2	武井 良介③
高山 智祐③				大木 洋佑③
田中 裕樹③	⑦	-	5	佐藤 岳③
中澤 祐樹③	2	-	⑥	杉山 周③

2009年度 東京都高等学校テニス選手権大会 団体の部 結果(準々決勝より)

女子決勝

富士見丘	②	-	1	早稲田実業
高橋 明希②	⑥	-	1	岸 真梨子①
大岩 紗織②	⑥	-	4	菊池 綾夏①
江口 実沙②	⑥	-	2	川原 久実②
	⑥	-	2	
多胡 佑里奈②	⑥	-	0	大矢 未理③
	3	-	0	
			ret	

三位決定戦

大成	②	-	0	共栄学園
溝田 まり奈③	⑥	-	0	磯部 唯③
有川 紗樹②	⑥	-	0	直井 望①
古屋 美智留①	⑥	-	0	斉藤 恵里奈③
小野寺 悦佳②	打ち	-	切り	程 沈①

準決勝

富士見丘	②	-	0	共栄学園
多胡 佑里奈②	⑥	-	1	磯部 唯③
高橋 明希②	⑥	-	1	直井 望①
江口 実沙②	⑥	-	1	斉藤 恵里奈③
	⑥	-	1	
伊藤 夕季①	打ち	-	切り	程 沈①

早稲田実業	②	-	1	大成
川原 久実②	⑥	-	2	溝田 まり奈③
菊池 綾夏①	3	-	⑥	有川 紗樹②
	⑥		1	
大矢 未理③	0		⑥	古屋 美智留①
	5	-	⑦	
松本 雪乃②	⑥	-	2	大川 風花②
	⑥	-	4	

準々決勝

富士見丘	②	-	0	成城学園
多胡 佑里奈②	⑥	-	1	竹中 詩織③
大岩 紗織②	⑥	-	0	石黒 信乃③
江口 実沙②	⑥	-	0	山本 理子③
高橋 明希②	打ち	-	切り	古川 まどか③

共栄学園	②	-	1	東京
磯部 唯③	0	-	⑥	相原 寿美礼③
池本 智佳③	⑥	-	4	磯上 真凜③
斉藤 恵里奈③	⑥	-	3	山本 紗友美③
程 沈①	⑥	-	3	石井 夏子②

大成	②	-	0	日大三
溝田 まり奈③	⑥	-	2	泉 菜々子②
有川 紗樹②	⑥	-	1	尾崎 梨紗③
古屋 美智留①	打ち	-	切り	森下 里紗③
大川 風花②	⑥	-	1	井上 沙紀①

早稲田実業	②	-	0	成蹊
川原 久実②	⑥	-	1	波多野 香②
菊池 綾夏①	⑥	-	2	生方 沙紀①
大矢 未理③	⑥	-	2	木村 愛②
松本 雪乃②	打ち	-	切り	荘司 彩乃③

五位決定戦

東京	②	-	1	日本大第三
磯上 真凜③	1	-	⑥	泉 菜々子②
遠藤 夏菜美②	⑥	-	4	尾崎 梨紗③
相原 寿美礼③	⑥	-	3	森下 里紗③
山本 紗友美③	⑥	-	3	井上 沙紀①

東京	②	-	0	成城学園
磯上 真凜③	⑦	-	5	竹中 詩織③
遠藤 夏菜美②	⑦	-	6(3)	安井 彩音②
相原 寿美礼③	⑦	-	6(3)	山本 理子③
山本 紗友美③	打ち	-	切り	石黒 信乃③

日本大第三	②	-	1	成蹊
泉 菜々子②	2	-	⑥	波多野 香②
井上 沙紀①	⑥	-	4	生方 沙紀②
森下 里紗③	⑥	-	0	木村 愛②
尾崎 梨紗③	⑥	-	0	荘司 彩乃③

平成21年度 第49回 東京都高等学校テニス選手権大会
団体の部

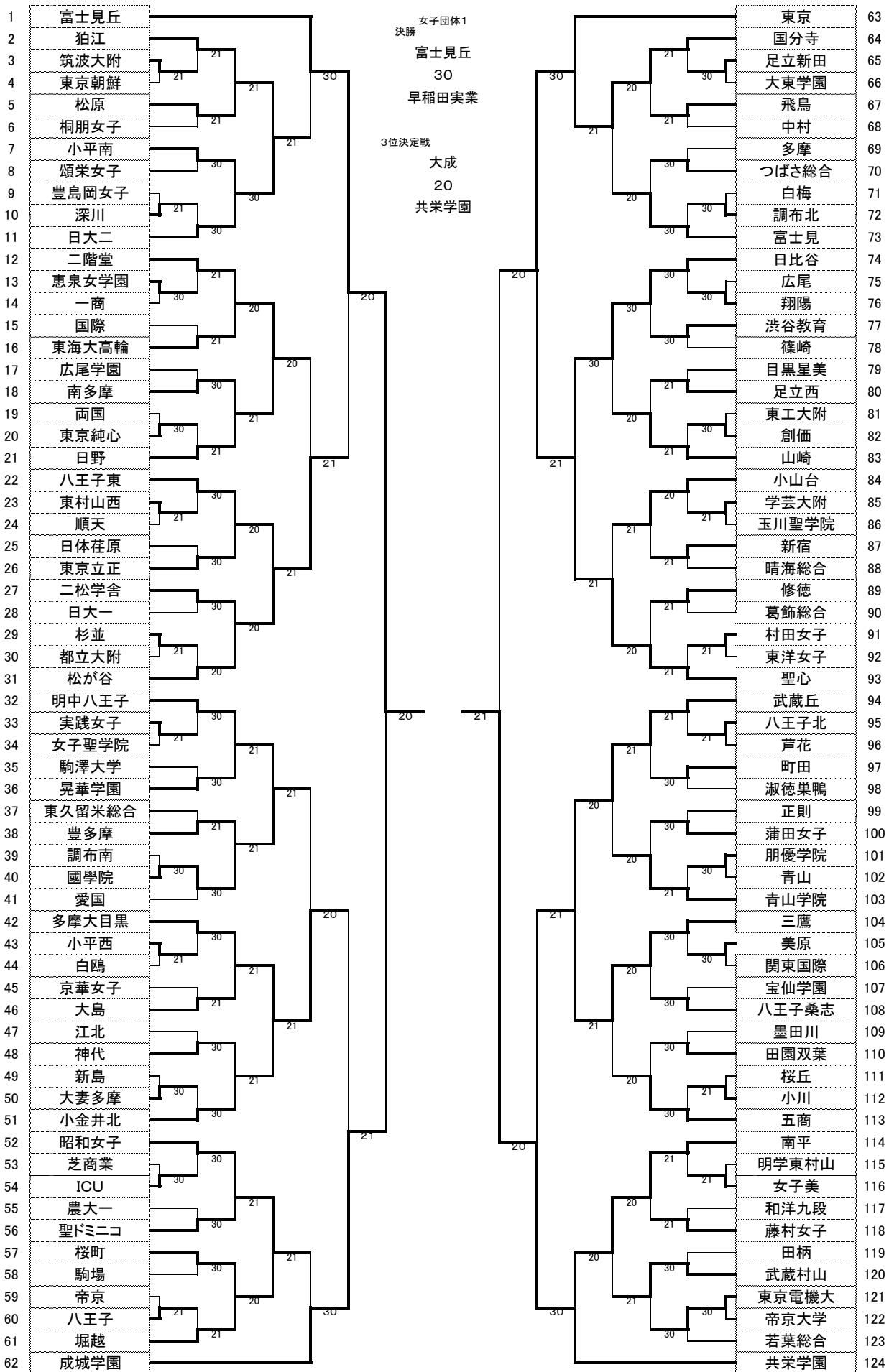

女子団体2

125	大成								成蹊	187
126	明星								品川女子学院	188
127	大東文化一			30					農芸	189
128	普連土		21			21			羽村	190
129	東京成徳								杉並総合	191
130	東亜学園			30					久留米西	192
131	関東一高						30		葛飾野	193
132	富士				30				淵江	194
133	十文字					20			江東商	195
134	鷺宮		30					21	小石川	196
135	山脇学園				30				西	197
136	帝京八王子								吉祥女	198
137	八王子拓真				21				板橋	199
138	板橋有徳			30				20	足立東	200
139	かえつ有明					20			京華商	201
140	江戸川					21			府中東	202
141	豊南						20		北多摩	203
142	(都)武蔵				30				東村山	204
143	錦城					21			千歳丘	205
144	武蔵野女子		21					20	中央大学	206
145	武蔵野北					21			拝島	207
146	大森								共立二	208
147	石神井				30				小野学園	209
148	東京女子学園		21					30	星美学園	210
149	東洋英和					20			お茶の水附	211
150	福生					21			目黒	212
151	中大杉並						30		戸山	213
152	永山				30				和光	214
153	東洋					20			八潮	215
154	八雲学園		30					20	城東	216
155	慶応女				30				東大和	217
156	昭和								学芸大泉	218
157	豊島				21				香蘭女学校	219
158	清瀬			30				20	都市大等々力	220
159	日大櫻丘					21			大妻中野	221
160	國學久我山						21		荒川商	222
161	東大和南							20	明大明治	223
162	東大附					21			紅葉川	224
163	立教女学院						21		日出	225
164	東京女子学院		21						青梅総合	226
165	上水				30				田園調布学	227
166	世田谷総合							20	四商	228
167	向丘					21			高島	229
168	大山			21					立川	230
169	自由学園						20		足立	231
170	多摩大聖ヶ丘					30			成立学園	232
171	府中西							20	聖徳学園	233
172	立川女子					21			杉並学院	234
173	国立						20		日野台	235
174	保谷		30					21	田無	236
175	玉川学園					21			文京学院大	237
176	大泉							30	富士森	238
177	雪谷								文教大附	239
178	啓明学園			30				21	桜修館	240
179	法政大学					20			竹台	241
180	小松川							21	中大附	242
181	駒込							30	日大鶴ヶ丘	243
182	田園調布					21			井草	244
183	学習院女子						21		明治学院	245
184	九段中等			30					桜美林	246
185	小平					21			東	247
186	日大三							30	早稲田実業	248