

# 平成21年度 第62回 千葉県高等学校総合体育大会テニス大会(団体の部) 男子団体

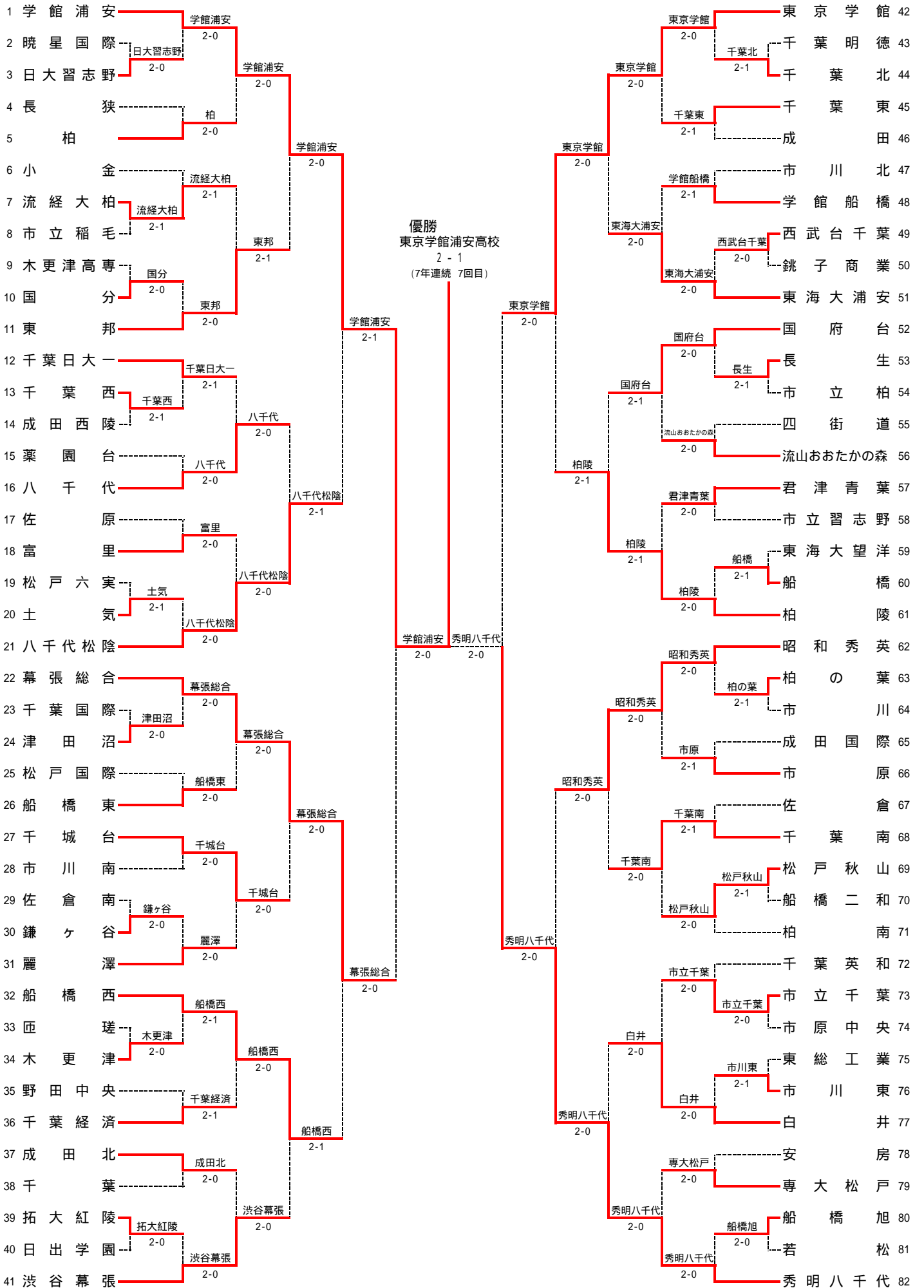

# 男子団体 対戦詳細

<b>4R1</b>	<b>1</b>	学館浦安	2-0	東邦	<b>11</b>
D		畑山優也③ 松森裕大②	6-0	饗庭暉人③ 中島 英③	
S1		神谷涼太③	6-0	守安 諒②	
S2		蜂谷翔希②		山崎慶介②	

<b>5R1</b>	<b>1</b>	学館浦安	2-1	八千代松陰	<b>21</b>
D		畑山優也③ 松森裕大②	6-3	野田将平③ 野崎 敦③	
S1		神谷涼太③	4-6	福島晴之①	
S2		蜂谷翔希②	6-4	大神丈虎②	

<b>4R2</b>	<b>21</b>	八千代松陰	2-1	八千代	<b>16</b>
D		野崎 敦③ 野崎 聡②	7-6(1)	大塚嘉彦② 太田俊賢②	
S1		野田将平③	5-7	三輪亮太②	
S2		福島晴之①	6-1	根本雄輝③	

<b>5R2</b>	<b>22</b>	幕張総合	2-0	船橋西	<b>32</b>
D		川合誠史③ 栗並 慧①	6-3	鍋木大輔② 木賊大志①	
S1		伊藤綜汰③	6-2	中島 快③	
S2		篠原 翼②	1-2	山本絢基③	

<b>4R3</b>	<b>22</b>	幕張総合	2-0	千城台	<b>27</b>
D		川合誠史③ 栗並 慧①	6-2	森下 寛③ 緑川雄太②	
S1		伊藤綜汰③	6-0	秋山 陽②	
S2		篠原 翼②		川畑光史③	

<b>5R3</b>	<b>42</b>	東京学館	2-0	柏陵	<b>61</b>
D		林 大智① 藤井 航②	6-3	住田稔典③ 堀上悠人①	
S1		一藤木良平②	6-1	堀上大地③	
S2		池田拓海③	2-2	植竹弘貴③	

<b>4R4</b>	<b>32</b>	船橋西	2-1	渋谷幕張	<b>41</b>
D		鍋木大輔② 木賊大志①	7-5	陶山 一② 松丸直也②	
S1		中島 快③	0-6	丹羽文太郎①	
S2		山本絢基③	6-3	古屋琳太郎①	

<b>5R4</b>	<b>82</b>	秀明八千代	2-0	昭和秀英	<b>62</b>
D		小林 烈② 嶋田壮馬②	6-0	青木悠平③ 樋口敬之③	
S1		志賀正人③	6-2	川出知行③	
S2		竹内遥丞②	2-0	齋藤陽介①	

<b>4R5</b>	<b>42</b>	東京学館	2-0	東海大浦安	<b>51</b>
D		林 大智① 工藤阿須加③	6-0	松浦元紀③ 村越岳大③	
S1		一藤木良平②	6-3	深山聖陽②	
S2		池田拓海③	2-2	中山慧太郎②	

<b>準決</b>	<b>1</b>	学館浦安	2-0	幕張総合	<b>22</b>
D		畑山優也③ 松森裕大②	6-1	川合誠史③ 栗並 慧①	
S1		神谷涼太③	4-3	伊藤綜汰③	
S2		蜂谷翔希②	6-2	篠原 翼②	

<b>4R6</b>	<b>61</b>	柏陵	2-1	国府台	<b>52</b>
D		住田稔典③ 堀上悠人①	4-6	高野順帆③ 小野田暁仁③	
S1		堀上大地③	6-0	井上達矢③	
S2		植竹弘貴③	6-0	田島広隆③	

<b>準決</b>	<b>82</b>	秀明八千代	2-0	東京学館	<b>42</b>
D		小林 烈② 田中宏典③	6-2	林 大智① 工藤阿須加③	
S1		志賀正人③	6-5	一藤木良平②	
S2		竹内遥丞②	6-2	池田拓海③	

<b>4R7</b>	<b>62</b>	昭和秀英	2-0	千葉南	<b>68</b>
D		青木悠平③ 樋口敬之③	6-0	山中重幸③ 梅澤政樹②	
S1		川出知行③	6-0	渡井 力③	
S2		齋藤陽介①		高山大介②	

<b>4R8</b>	<b>82</b>	秀明八千代	2-0	白井	<b>77</b>
D		田中宏典③ 嶋田壮馬②	6-0	稲葉 翼③ 宮崎亮輔③	
S1		竹内遥丞②	6-0	山本 哲③	
S2		小林 烈②		伊藤 綾③	

<b>決勝</b>	<b>1</b>	学館浦安	2-1	秀明八千代	<b>82</b>
D		畑山優也③ 松森裕大②	8-1	小林 烈② 田中宏典③	
S1		神谷涼太③	3-8	志賀正人③	
S2		蜂谷翔希②	8-6	竹内遥丞②	

# 平成21年度 第62回 千葉県高等学校総合体育大会テニス大会(団体の部) 女子団体

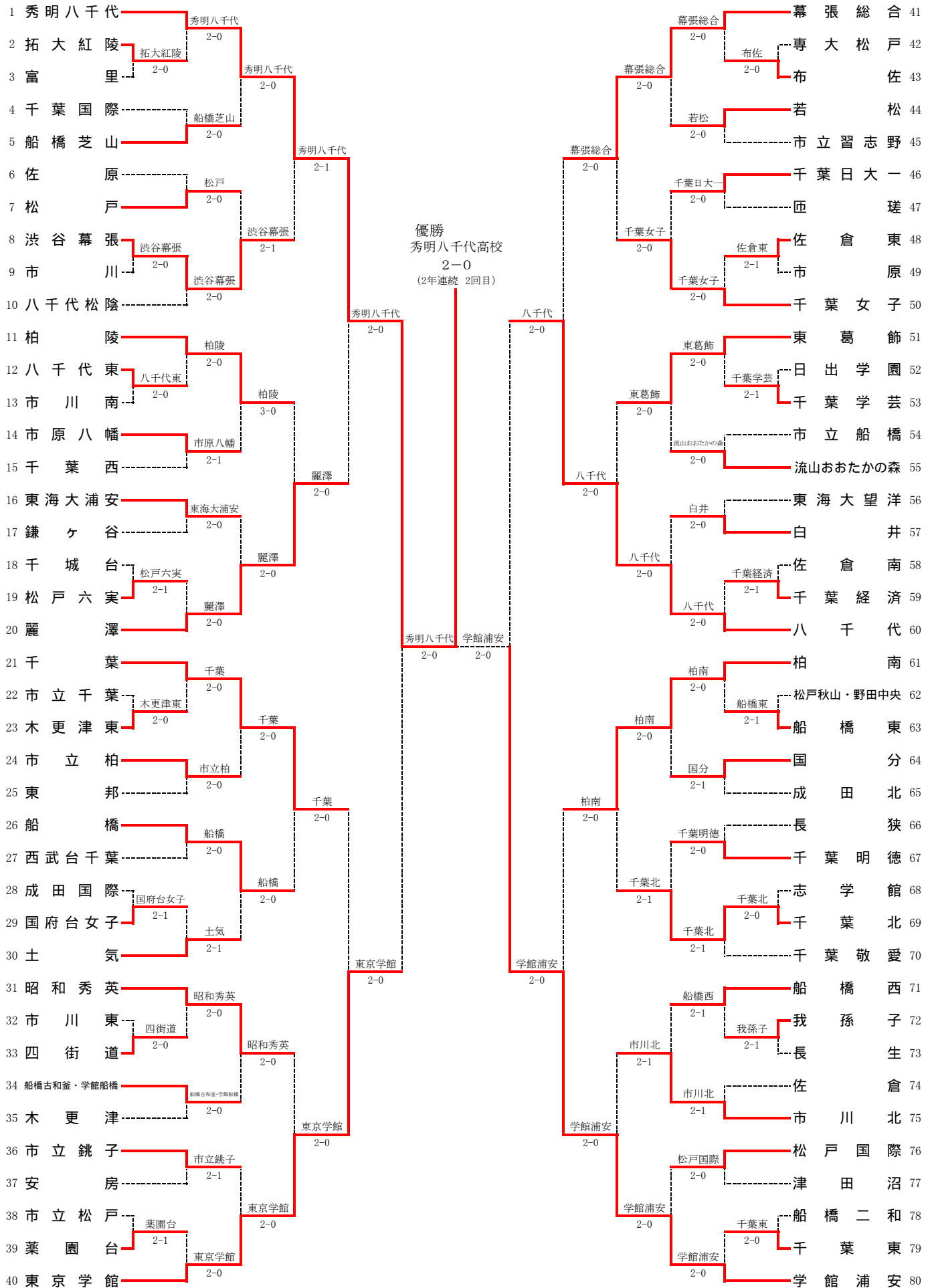

# 女子団体 対戦詳細

<b>4R1</b>	<b>1</b> 秀明八千代	2-1	渋谷幕張 <b>8</b>
D	佐藤三華② 後藤奏子②	6-2	長野麻耶② 和田万里子②
S1	金子真理子②	2-6	小和瀬麻帆③
S2	藤岡 希②	6-0	吉川愛美②

<b>5R1</b>	<b>1</b> 秀明八千代	2-0	麗澤 <b>20</b>
D	金子真理子② 後藤奏子②	6-1	茅根沙由佳③ 佐々木優衣②
S1	美濃越 舞②	6-2	村井さくら③
S2	佐藤三華②	4-1	島崎めぐみ③

<b>4R2</b>	<b>20</b> 麗澤	2-0	柏陵 <b>11</b>
D	茅根沙由佳③ 佐々木優衣②	6-4	杉山結香③ 千葉唯希乃③
S1	村井さくら③	6-3	中村琴美②
S2	島崎めぐみ③	2-2	高橋彩乃②

<b>5R2</b>	<b>40</b> 東京学館	2-0	千葉 <b>21</b>
D	濱野詩織② 名久井聖良①	6-2	富川古都② 宮内 優②
S1	鳩川 歩③	6-2	相田ひとみ②
S2	河野 瞳①	2-0	小暮菜穂③

<b>4R3</b>	<b>21</b> 千葉	2-0	船橋 <b>26</b>
D	富川古都② 小暮菜穂③	6-3	青木春菜② 杉岡紫朋③
S1	相田ひとみ②	5-3	服原令佳②
S2	宮内 優②	1-0	齋藤友未③

<b>5R3</b>	<b>60</b> 八千代	2-0	幕張総合 <b>41</b>
D	河原令奈③ 大塚桃子③	6-4	小原和夏① 中山美樹②
S1	千葉尚美③	6-3	松本千広①
S2	品澤里絵子②		柳川 咲①

<b>4R4</b>	<b>40</b> 東京学館	2-0	昭和秀英 <b>31</b>
D	鳩川 歩③ 名久井聖良①	6-4	大西里依香③ 高橋麻由子②
S1	濱野詩織②	6-1	市原杏花①
S2	日隈詩織①		郷間紫オン③

<b>5R4</b>	<b>80</b> 学館浦安	2-0	柏南 <b>61</b>
D	神谷棕子③ 青木美侑①	6-3	柳瀬有紀③ 細田祥加②
S1	石井優希①	6-0	増田詩織②
S2	三上緑彩③	2-1	野田桃代③

<b>4R5</b>	<b>41</b> 幕張総合	2-0	千葉女子 <b>50</b>
D	中山美樹② 柳川 咲①	6-0	町田千尋③ 坂本磨耶③
S1	小原和夏①	6-0	杉崎真理恵③
S2	松本千広①	2-0	島田麻梨②

<b>準決</b>	<b>1</b> 秀明八千代	2-0	東京学館 <b>40</b>
D	金子真理子② 後藤奏子②	4-3	名久井聖良① 河野 瞳①
S1	美濃越 舞②	6-1	鳩川 歩③
S2	藤岡 希②	6-0	濱野詩織②

<b>4R6</b>	<b>60</b> 八千代	2-0	東葛飾 <b>51</b>
D	河原令奈③ 大塚桃子③	6-1	石原菜祐花③ 藤澤奈弥③
S1	千葉尚美③	6-0	多田佳乃子①
S2	大作ふみ②		大田友羽佳③

<b>準決</b>	<b>80</b> 学館浦安	2-0	八千代 <b>60</b>
D	神谷棕子③ 宮崎秀美③	6-1	河原令奈③ 大塚桃子③
S1	石井優希①	3-5	千葉尚美③
S2	三上緑彩③	6-2	品澤里絵子②

<b>4R7</b>	<b>61</b> 柏南	2-0	千葉北 <b>69</b>
D	柳瀬有紀③ 細田祥加②	6-3	佐藤千奈津③ 武井千紘③
S1	増田詩織②	6-1	中山智美③
S2	野田桃代③	1-2	向井絵美③

<b>4R8</b>	<b>80</b> 学館浦安	2-0	市川北 <b>75</b>
D	神谷棕子③ 宮崎秀美③	6-0	戸井田奈々美③ 菅原はづき③
S1	石井優希①	6-1	長尾のぞみ③
S2	三上緑彩③		小川華奈②

<b>決勝</b>	<b>1</b> 秀明八千代	2-0	学館浦安 <b>80</b>
D	金子真理子② 後藤奏子②	6-4	神谷棕子③ 宮崎秀美③
S1	美濃越 舞②	8-1	石井優希①
S2	藤岡 希②	8-2	三上緑彩③

男子シングルス

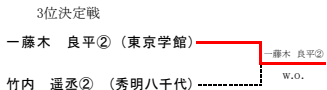
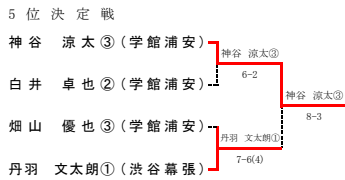
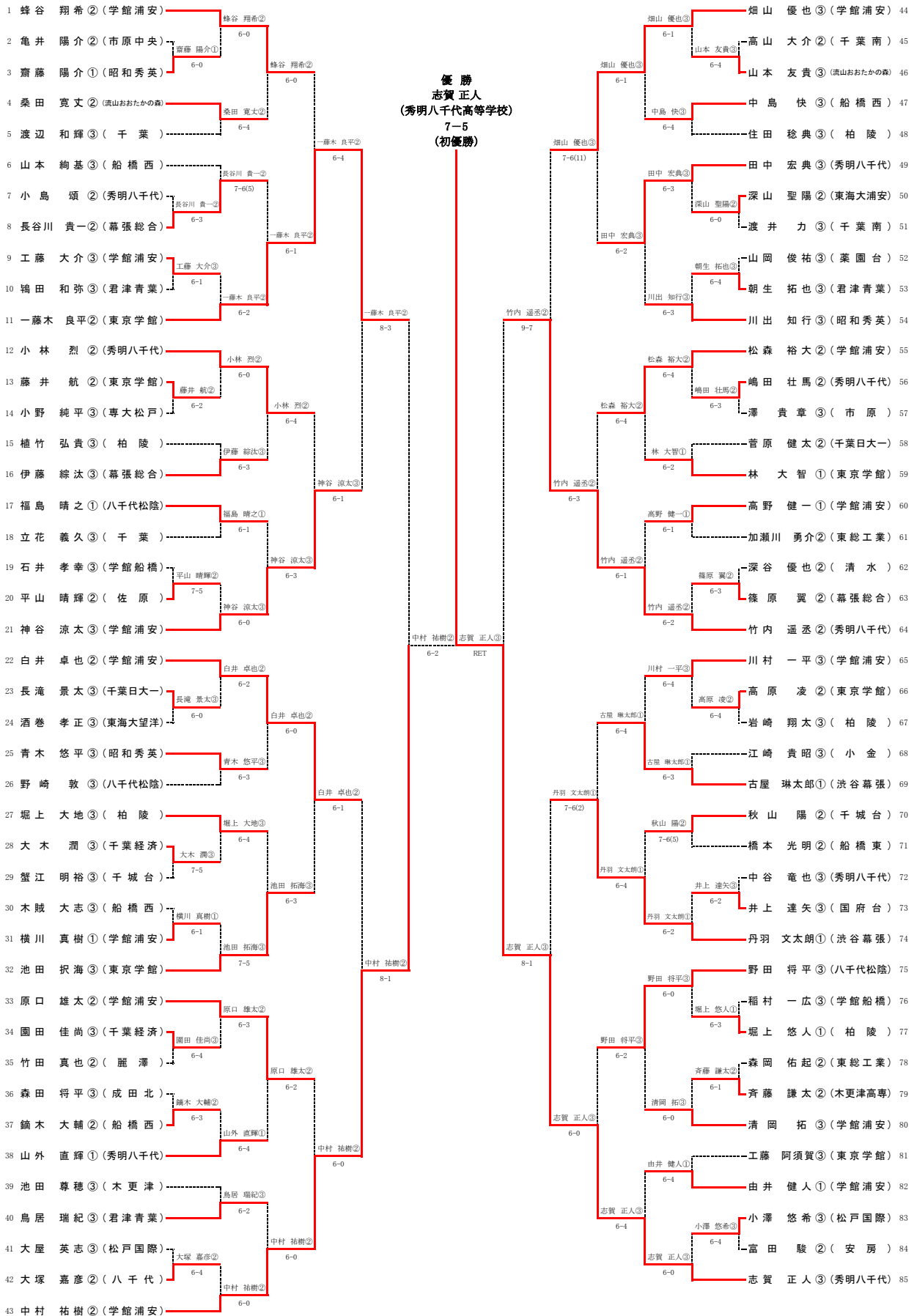

女子シングルス

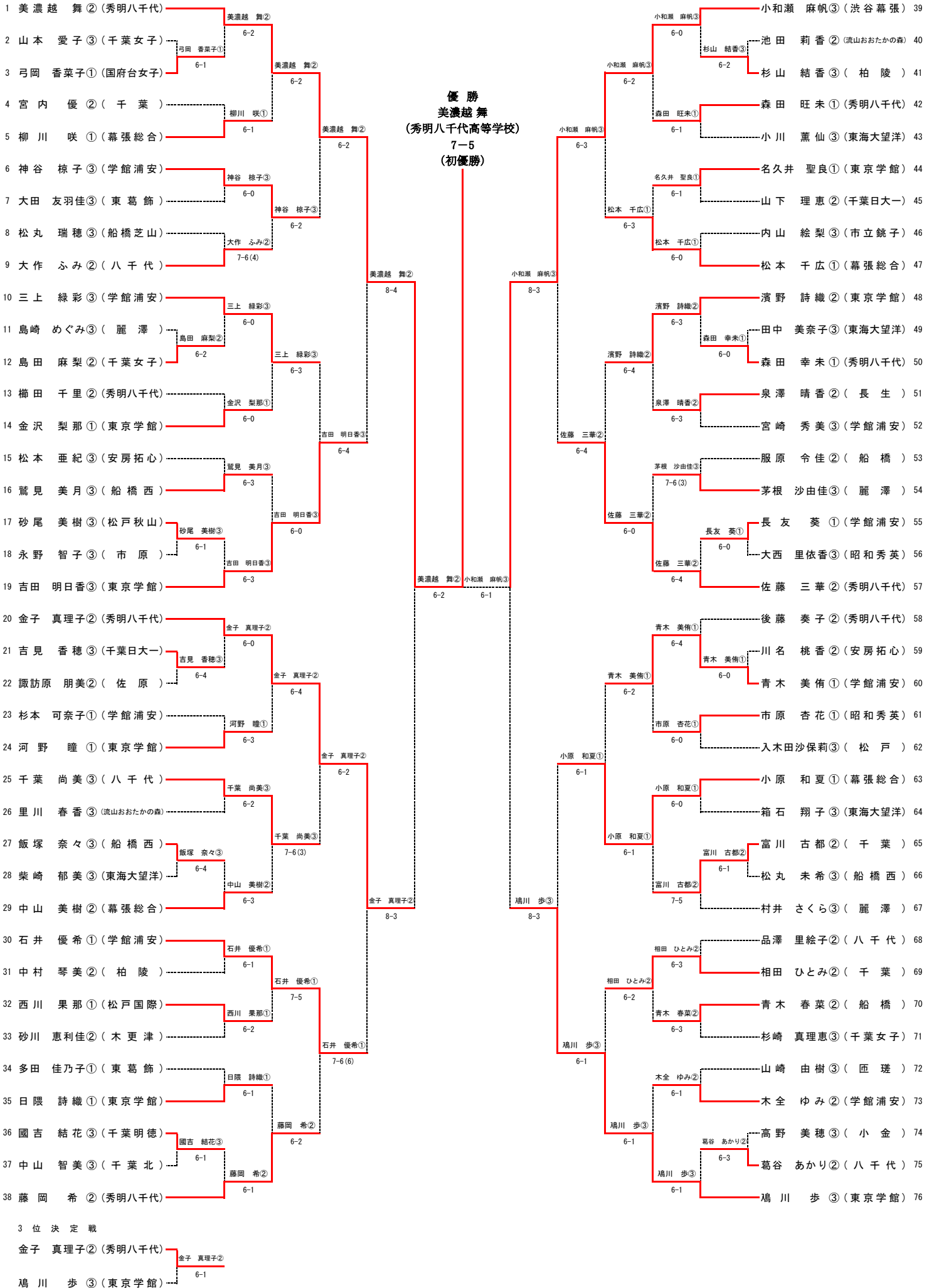

# 男子ダブルス

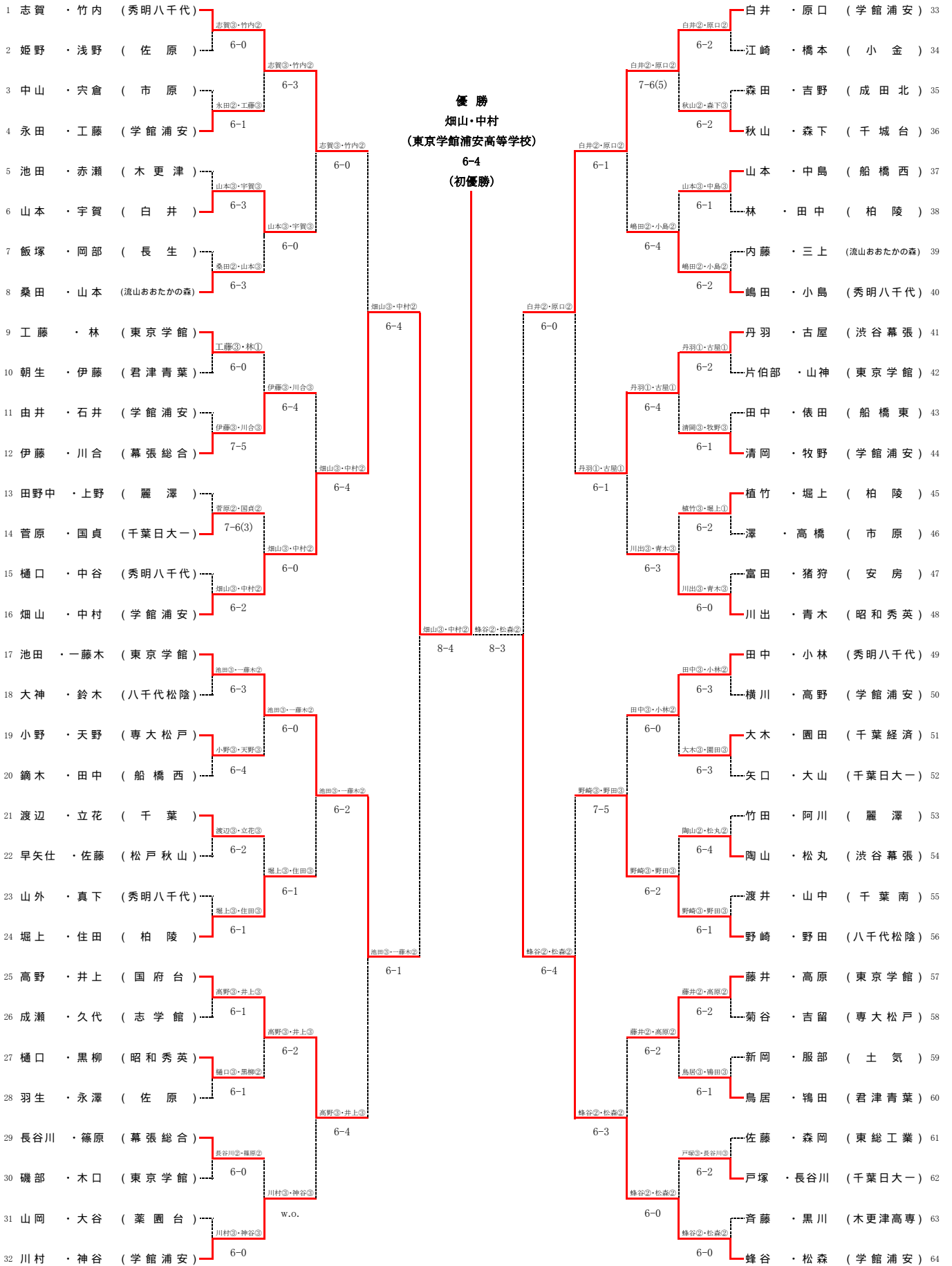

3位決定戦

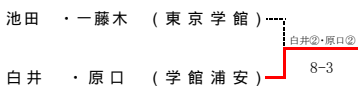

# 女子ダブルス

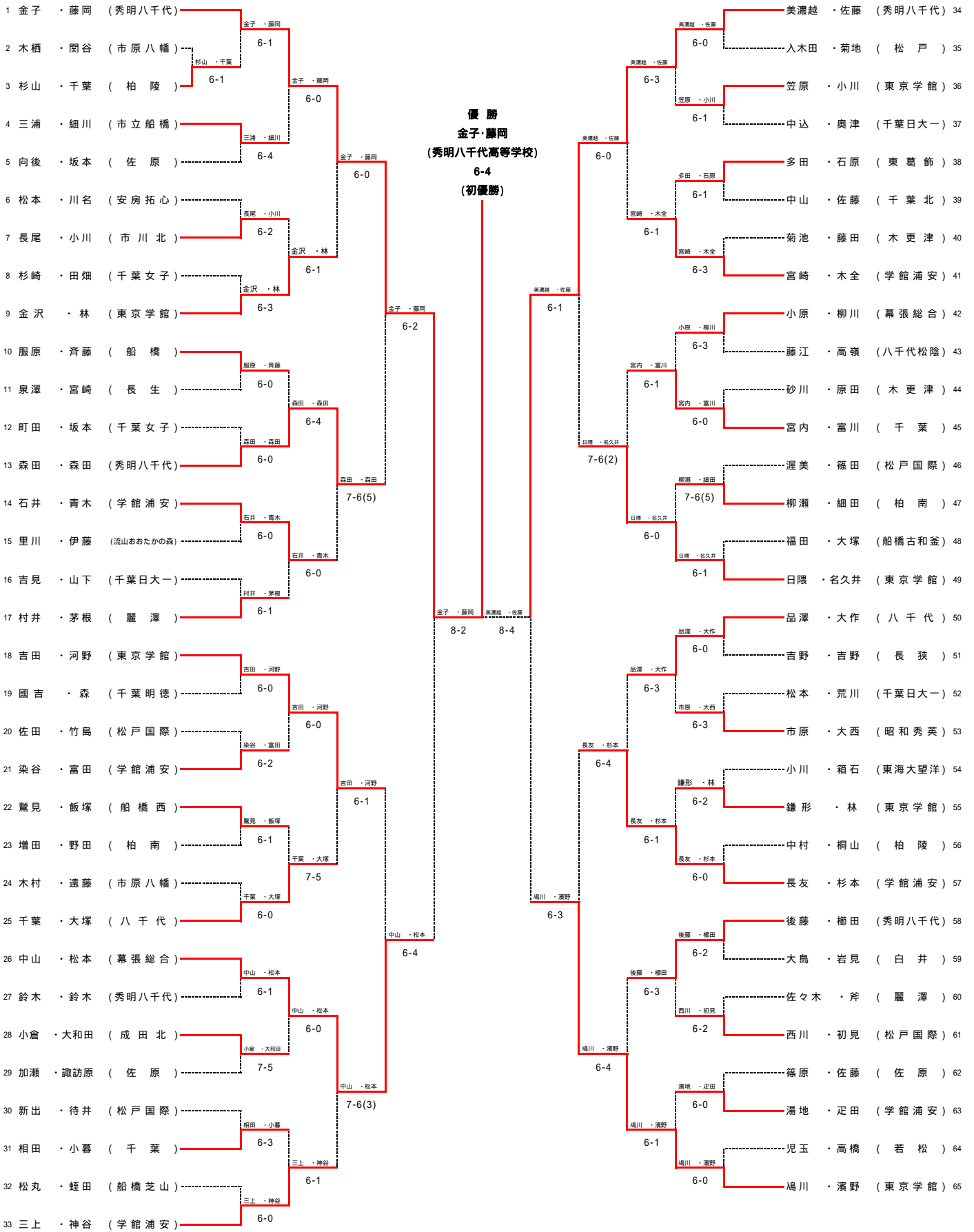

## 3位決定戦

