

男子団体戦

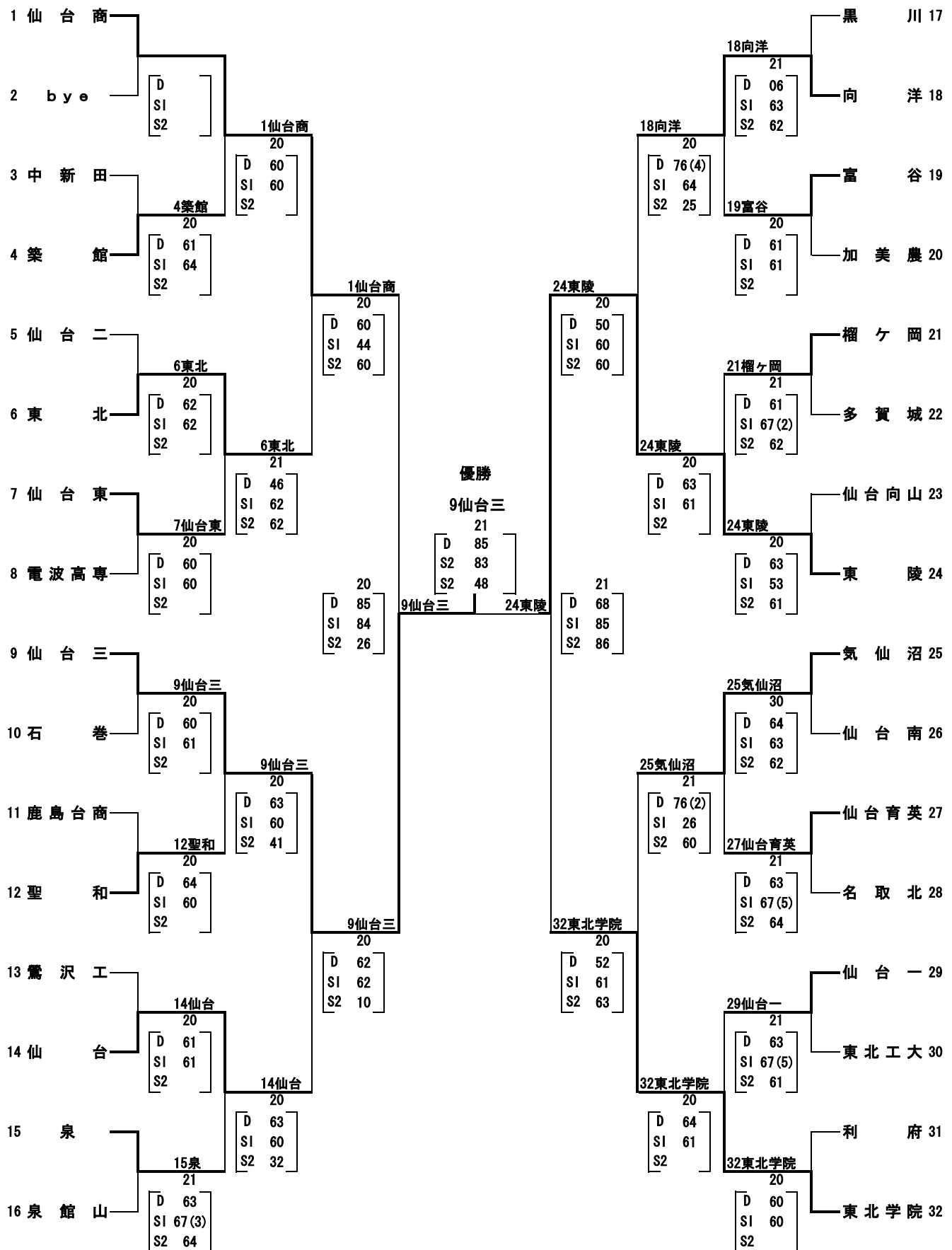

女子団体戦

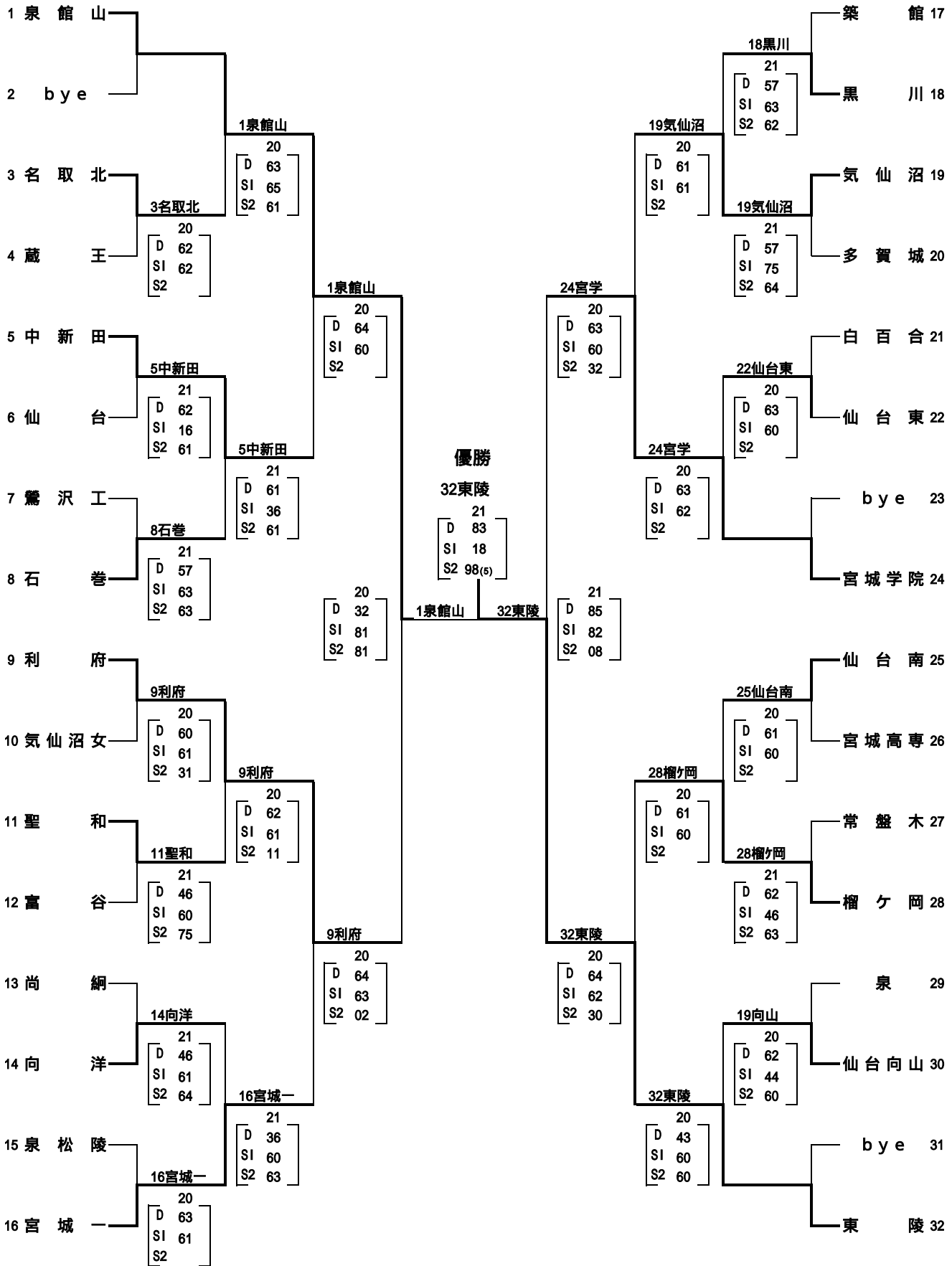

男子団体成績表

準決勝

No. 1 仙台商	0 - ②	No. 9 仙台第三	No. 24 東陵	② - 1	No. 32 東北学院
D 中山③・永作③	[5 - ⑧]	剣持③・大槻②	D 吉田③・三浦③	[6 - ⑧]	荒①・川又②
S 1 半谷 将大②	[4 - ⑧]	小林 勇貴③	S 1 越川 充①	[⑧ - 5]	千葉 久暢③
S 2 小林 浩貴①	[6 切 2]	佐々木 理峰②	S 2 梶原 悠矢③	[⑧ - 6]	大木 達彦②

決勝戦

No. 9 仙台第三	② - 1	No. 24 東陵
D 剣持③・大槻②	[⑧ - 5]	吉田③・三浦③
S 1 小林 勇貴③	[⑧ - 3]	越川 充①
S 2 佐々木 理峰②	[4 - ⑧]	梶原 悠矢③

女子団体成績表

準決勝

No. 1 泉館山	② - 0	No. 9 利府	No. 24 宮城学院	1 - ②	No. 32 東陵
D 日下③・高橋③	[3 切 2]	佐藤③・齋藤②	D 平田③・立田②	[5 - ⑧]	小野寺③・菊田③
S 1 和田 咲良③	[⑧ - 1]	西村 しおり①	S 1 佐藤 夏海③	[2 - ⑧]	善積 紗英子③
S 2 今野 麻未②	[⑧ - 1]	加藤 栞③	S 2 斎藤 梓③	[⑧ - 0]	高橋 永莉③

決勝戦

No. 1 泉館山	1 - ②	No. 32 東陵
D 日下③・高橋③	[3 - ⑧]	小野寺③・菊田③
S 1 和田 咲良③	[⑧ - 1]	善積 紗英子③
S 2 今野 麻未②	[8 (5) ⑨]	高橋 永莉③

男子シングルス(ベスト64以上)

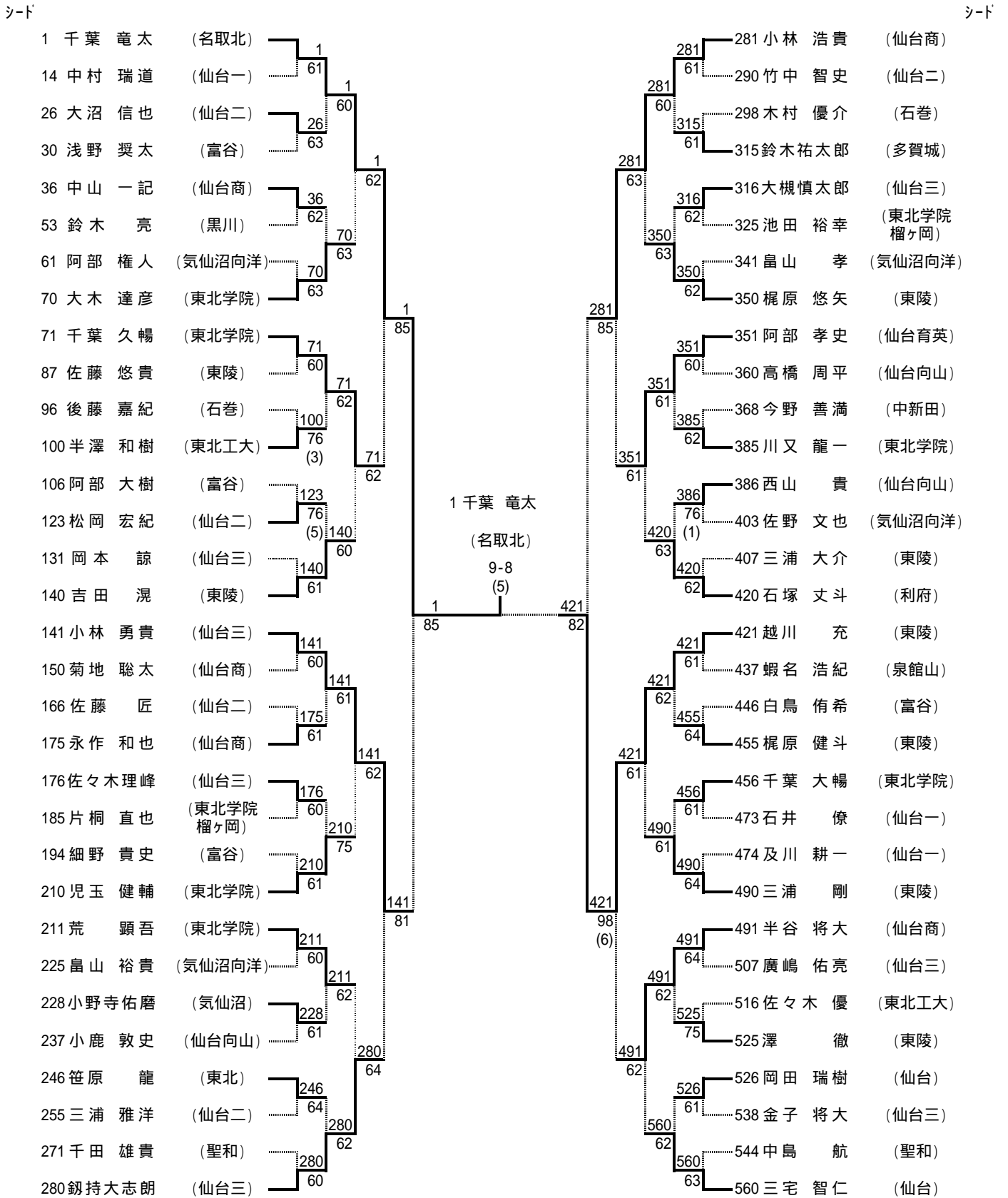

女子シングルス(ベスト64以上)

シード

シード

1 和田 咲良 (泉館山)	1	161 佐藤 夏海 (宮城学院)
10 日下 恵里香 (東陵)	60	170 川村 晶子 (東北学院 榴ヶ岡)
14 松本 愛美 (名取北)	20	171 村上 あずさ (気仙沼女)
20 立田 優実 (宮城学院)	60	176 遠藤 佳奈 (中新田)
25 高梨 晴香 (中新田)	25	181 高橋 永莉 (東陵)
26 春日 さくら (気仙沼向洋)	62	190 佐藤 綾 (利府)
31 瀬戸 香織 (黒川)	31	191 下道 稚菜 (尚綱)
40 小野 里海 (東陵)	64	200 齋藤 梓 (宮城学院)
41 菅野 千晶 (宮城一)	41	201 富樫 由依 (仙台)
50 加藤 栞 (利府)	61	206 佐々木 理花 (仙台東)
51 小泉 佳菜 (仙台南)	51	215 松澤 由貴子 (東北学院 榴ヶ岡)
60 大友 しおり (多賀城)	63	220 門馬 由佳 (聖和)
61 板橋 美幸 (宮城学院)	61	221 齋藤 麻季 (利府)
66 小野寺 望 (常盤木)	62	226 遠藤 愛 (気仙沼)
75 大木 千春 (泉館山)	80	231 中丸 史華 (宮城一)
80 山岡 里沙 (仙台育英)	63	240 太田 むつか (仙台二)
81 今野 麻未 (泉館山)	81	241 西村 しおり (利府)
88 齋藤 利奈 (東陵)	60	250 杉元 くるみ (石巻)
95 齋藤 澄香 (名取北)	81	255 平間 美津穂 (名取北)
100 志賀 友美 (宮城学院)	100	260 佐々木 睦実 (仙台東)
101 小原 綾 (多賀城)	62	261 鮫島 侑希 (常盤木)
107 武田 奈々 (泉館山)	101	266 藤橋 静佳 (仙台南)
111 針生 知実 (仙台南)	62	270 藤橋 静佳 (仙台南)
120 長井 麗央奈 (東北学院 榴ヶ岡)	120	275 米谷 はるか (仙台向山)
121 高橋 美琴 (名取北)	60	280 日下 絢香 (泉館山)
126 後藤 真理子 (常盤木)	121	281 善積 紗英子 (東陵)
131 鈴木 友理 (仙台)	63	286 久我 奈月 (東北学院 榴ヶ岡)
140 大沼 有里沙 (東北学院 榴ヶ岡)	140	295 泉 沙紀 (中新田)
141 早坂 有紀子 (宮城学院)	61	300 平田 綾美 (宮城学院)
146 長澤 今日子 (東北学院 榴ヶ岡)	141	301 佐々木 麻里 (仙台向山)
155 熊谷 英美 (気仙沼)	61	310 木村 佳奈 (宮城学院)
160 齋藤 あゆみ (東陵)	160	314 菅原 果歩 (泉松陵)
	62	320 小野寺 愛美 (東陵)

1 和田 咲良
(泉館山)
8-0

男子ダブルス(ベスト32以上)

シード

- 1 三浦 剛 (東陵)
- 16 小野寺 佑磨 (気仙沼)
- 21 藤田 浩樹 (仙台三)
- 高橋 圭太 (東北学院)
- 32 川又 龍一 (東北学院)
- 佐藤 悠也 (東北学院)
- 33 中山 一記 (仙台商)
- 永作 和也 (仙台二)
- 48 三浦 雅洋 (仙台二)
- モンテニョミツヒルイス
- 49 越川 充 (東陵)
- 佐藤 悠貴 (東陵)
- 64 千葉 竜太 (名取北)
- 渡邊 脩 (名取北)
- 65 岡田 瑞樹 (仙台)
- 三宅 智仁 (仙台)
- 73 鈴木 祐太郎 (多賀城)
- 濱野 友也 (多賀城)
- 87 阿部 隼斗 (仙台商)
- 渡部 拓海 (仙台商)
- 96 大槻 慎太郎 (仙台三)
- 佐々木 理峰 (仙台三)
- 97 伏見 大樹 (仙台三)
- 高橋 諒太 (仙台三)
- 108 熊谷 拓真 (仙台商)
- 吉田 裕太 (仙台商)
- 116 中野 祐也 (東陵)
- 鈴木 翔 (東陵)
- 128 千葉 久暢 (東北学院)
- 大木 達彦 (東北学院)

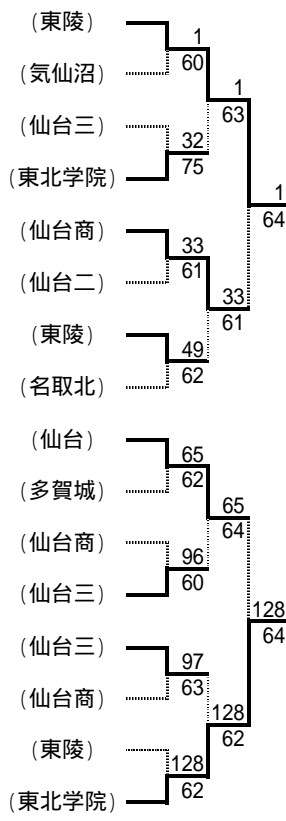

193
半谷 将大
小林 浩貴
(仙台商)
8-3

- 129 小林 勇貴 (仙台三)
- 大志 朗 (仙台三)
- 140 白鳥 侑希 (富谷)
- 坂光 希司 (富谷)
- 145 松岡 宏紀 (仙台二)
- 竹中 智史 (仙台二)
- 160 稲舟 基久 (仙台向山)
- 高橋 周平 (仙台向山)
- 161 澤 徹 (東陵)
- 星 拓磨 (東陵)
- 176 黒澤 聡 (富谷)
- 阿部 大樹 (富谷)
- 177 千田 大雄 (聖和)
- 佐藤 卓馬 (聖和)
- 192 梶原 悠斗 (東陵)
- 梶原 健斗 (東陵)
- 193 半谷 将大 (仙台商)
- 小林 浩貴 (仙台商)
- 208 狩野 慎吾 (築館)
- 氏家 連龍 (築館)
- 209 笹原 龍 (東北)
- 村上 俊介 (東北)
- 224 WO 小松 拓実 (東陵)
- 菊田 魁 (東陵)
- 225 阿部 孝史 (仙台育英)
- 池端 将人 (仙台育英)
- 240 石井 僚 (仙台一)
- 佐藤 大亮 (仙台一)
- 244 鈴木 亮 (黒川)
- 千坂 翔弥 (黒川)
- 256 荒野 顕吾 (東北学院)
- 児玉 健輔 (東北学院)

シード

女子ダブルス(ベスト32以上)

シード

- 1 和田 咲良 (泉館山)
- 今野 麻未 (泉館山)
- 10 佐藤 南 (利府)
- 佐藤 綾 (利府)
- 11 泉 沙紀 (中新田)
- 古内 千尋 (中新田)
- 17 小関 静 (多賀城)
- 大山 礼美 (多賀城)
- 23 大児 由美 (多賀城)
- 残間 なるみ (多賀城)
- 26 豊島 めぐみ (宮城一)
- 野村 未来 (宮城一)
- 31 春日 あかり (気仙沼向洋)
- 春日 さくら (気仙沼向洋)
- 40 日下 絢香 (泉館山)
- 高橋 かえで (泉館山)
- 45 鮫島 侑希 (常盤木)
- 小野 寺望 (常盤木)
- 50 門間 由佳 (聖和)
- 佐々木 彩瑛 (聖和)
- 54 千葉 由璃 (気仙沼)
- 遠藤 愛 (気仙沼)
- 60 川村 晶子 (東北学院)
- 久我 奈月 (東北学院)
- 61 山岡 里沙 (仙台育英)
- 佐藤 優希 (仙台育英)
- 70 平田 綾美 (宮城学院)
- 立田 優実 (宮城学院)
- 71 西村 しており (利府)
- 加藤 菜 (利府)
- 80 長井 麗央 (東北学院)
- 大沼 有里 (東北学院)

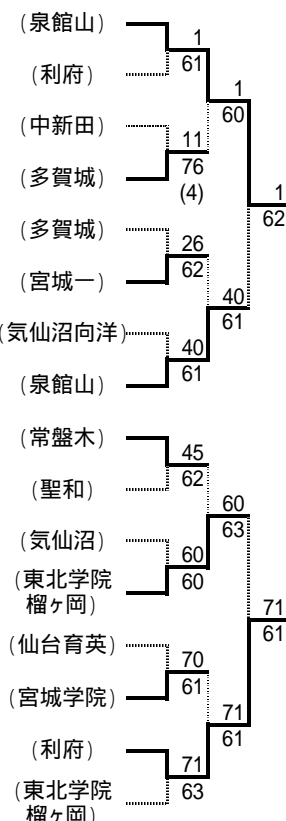

1
和田 咲良
今野 麻未
(泉館山)
8-3

- 81 善積 紗英子 (東陵)
- 高橋 永莉 (東陵)
- 88 國松 みゆき (多賀城)
- 森木 麻美 (多賀城)
- 91 木村 友梨香 (泉松陵)
- 菅原 果歩 (泉松陵)
- 100 富樫 由依 (仙台)
- 鈴木 友里 (仙台)
- 101 太田 むつか (仙台二)
- 荒井 理沙 (仙台二)
- 110 早坂 有紀子 (宮城学院)
- 及川 沙紀 (宮城学院)
- 115 日下 惠里香 (東陵)
- 齋藤 利奈 (東陵)
- 120 菅野 千晶 (宮城一)
- 中丸 史華 (宮城一)
- 121 佐藤 夏海 (宮城学院)
- 斎藤 梓 (宮城学院)
- 130 大友 理央 (仙台東)
- 加茂 世唯 (仙台東)
- 131 佐藤 愛実 (仙台南)
- 小泉 佳菜 (仙台南)
- 140 鈴木 未歩 (多賀城)
- 小原 綾 (多賀城)
- 141 佐々木 麻里 (仙台向山)
- 蓮田 陽香 (仙台向山)
- 146 相澤 美咲 (宮城学院)
- 菅原 佳帆 (宮城学院)
- 151 遠藤 佳奈 (中新田)
- 高梨 晴香 (中新田)
- 160 齋藤 あゆみ (東陵)
- 小野 里海 (東陵)

シード