

# 《 大会 結果 》

【 平成19年度 全国・東海選抜高校テニス大会三重県予選 兼 三重県高等学校新人大会 テニス競技の部 】

## ・期 日

「団 体」	平成19年9月22日(土)		
	男 子	1R ~ 2R	県営鈴鹿スポーツガーデン庭球場
	女 子	1R	桑名総合運動公園
	平成19年9月23日(日)		
	男 子	3R	県営鈴鹿スポーツガーデン庭球場
	女 子	2R ~ QF	県営鈴鹿スポーツガーデン庭球場
	平成19年9月24日(月)		
	女 子	SF~F・順位決定戦	県営鈴鹿スポーツガーデン庭球場
	平成19年10月14日(日)		
	男 子	SF~F・順位決定戦	桑名総合運動公園

## ・成 績

### 【男子団体】

1位	鈴 鹿
2位	四日市工業
3位	四日市南
4位	四日市西
5位	四日市
6位	桑 名
7位	久 居
8位	津 東

### 【女子団体】

1位	四日市商業
2位	鈴 鹿
3位	四 日 市
4位	名 張 西
5位	相 可
6位	四日市南
7位	川 越
8位	津

男女上位2校は11月17日(土)、18日(日)に三重県営鈴鹿スポーツガーデン庭球場で行われる  
第30回全国選抜高校テニス大会東海地区予選出場します。

【男子団体】

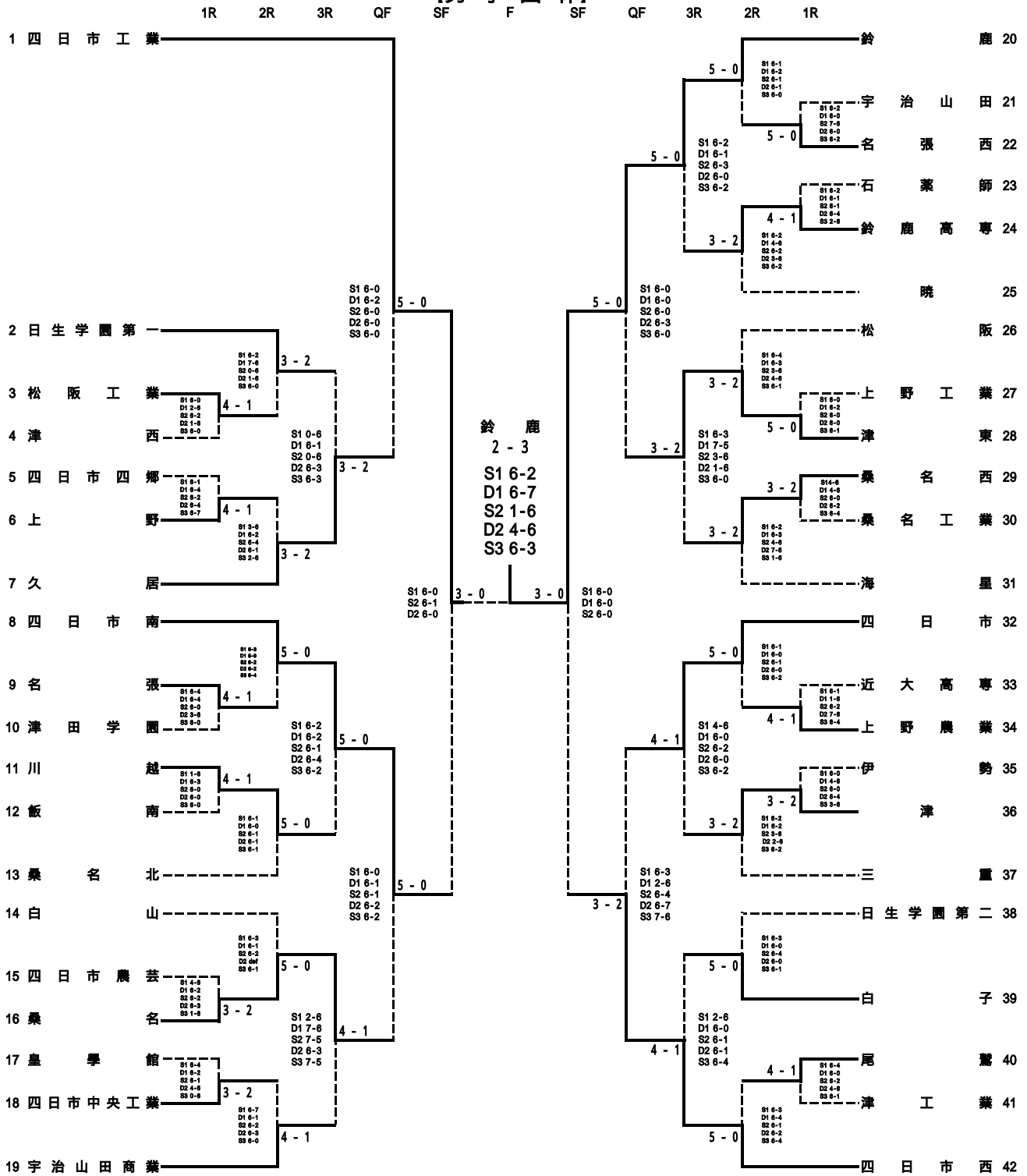

S1 6-0 D1 6-1 S2 6-3

S1 5-7 D1 6-4 S2 4-6 D2 4-6

S1 6-3 D1 1-6 S2 6-2 D2 1-6 S3 1-6

S1 0-6 D1 2-6 S2 1-6

S1 3-6 D1 6-2 S2 6-2 D2 7-6 S3 1-6

【女子団体】

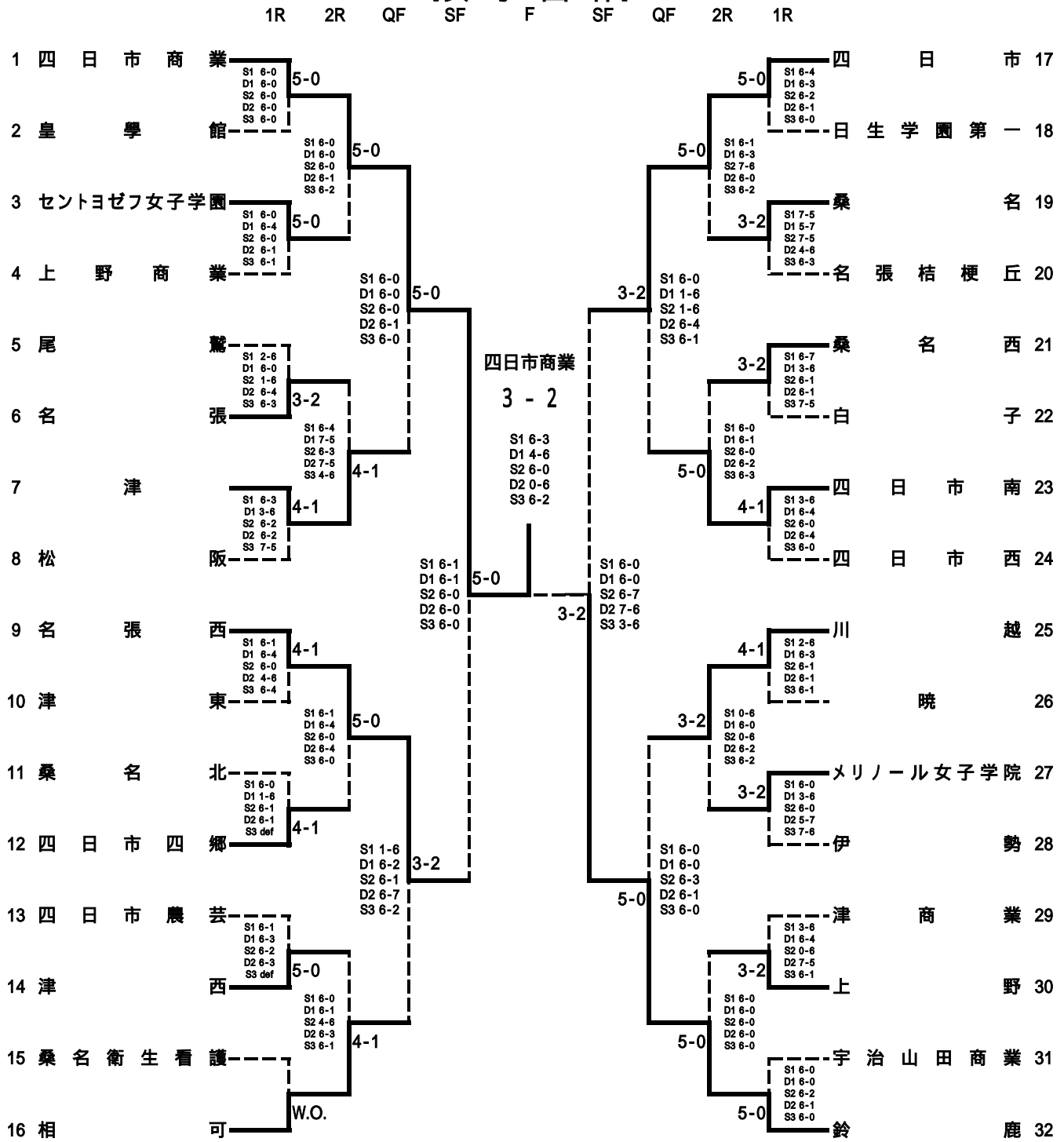

1R 2R QF SF F SF QF 2R 1R

3位決定戦  
 9 名張西 1-3 四日市 17  
 S1 0-6 D1 6-7 S2 3-6 D2 2-3 S3 0-6

5~8位決定戦  
 7 津 0-5 相可 16  
 S1 0-6 D1 3-6 S2 1-6 D2 3-6 S3 0-6  
 23 四日市南 4-1 川越 25  
 S1 0-6 D1 3-6 S2 1-6 D2 3-6 S3 0-6

5・6位決定戦  
 16 相可 3-1 四日市南 23  
 S1 7-5 D1 6-2 S2 2-6 D2 6-3 S3 2-3

7・8位決定戦  
 7 津 1-4 川越 25  
 S1 6-2 D1 3-6 S2 1-6 D2 4-6 S3 2-6

平成19年度全国・東海選抜高校テニス大会三重県予選 兼 三重県高等学校新人大会 テニス競技の部  
【男子団体】

準々決勝

	1 四日市工業	5 0	7 久 居
S1	遠藤 豪 (1)	6 0	若林 駿 (2)
D1	今村 友洋 (2)	6 2	赤塚 祥 (2)
	長岡 俊樹 (1)		吉村 誉仁 (2)
S2	内田 幸介 (2)	6 0	大西 慎吾 (2)
D2	服部 勇斗 (1)	6 0	和木 進太朗 (2)
	森ノ木 翔 (2)		後久 侑輝 (2)
S3	上杉 司 (2)	6 0	沖本 和也 (2)

	8 四日市南	5 0	16 桑 名
S1	金森 正樹 (2)	6 0	岡田 大輝 (2)
D1	丸山 洋佑 (1)	6 1	寺西 一馬 (2)
	平野 拓馬 (2)		市川 智教 (2)
S2	堀内 基希 (2)	6 1	伊藤 圭志 (2)
D2	松本 卓也 (2)	6 2	梅枝 駿 (1)
	市川 和樹 (2)		伊東 学 (1)
S3	正木 秀平 (1)	6 2	清水 雄介 (2)

	20 鈴 鹿	5 0	28 津 東
S1	加藤 大地 (2)	6 0	森 慶孝 (2)
D1	岡崎 伸也 (2)	6 0	北口 裕也 (2)
	磯田 勇 (2)		天白 大貴 (2)
S2	柴山 紘輔 (2)	6 0	堀尾 健太 (1)
D2	吉川 翔太 (2)	6 3	小林 奨 (2)
	多田 雄紀 (1)		小林 昶 (2)
S3	加藤 悠馬 (2)	6 0	伊藤 伸康 (2)

	32 四日市	2 3	42 四日市西
S1	伊藤 也真人 (1)	3 6	杉本 卓哉 (2)
D1	高木 駿太 (1)	6 2	楠本 浩継 (2)
	辻野 恭平 (1)		吉田 草太 (2)
S2	増田 啓祐 (1)	4 6	須藤 泰輝 (2)
D2	三橋 範久 (2)	7 6	室田 大介 (2)
	浅井 大貴 (1)		細川 貴大 (2)
S3	小林 俊博 (2)	6 7	辻 昭太 (1)

準決勝

	1 四日市工業	3 0	8 四日市南
S1	遠藤 豪 (1)	6 0	金森 正樹 (2)
D1	今村 友洋 (2)		丸山 洋佑 (1)
	長岡 俊樹 (1)		平野 拓馬 (2)
S2	内田 幸介 (2)	6 1	堀内 基希 (2)
D2	服部 勇斗 (1)	6 0	松本 卓也 (2)
	森ノ木 翔 (2)		市川 和樹 (2)
S3	上杉 司 (2)		正木 秀平 (1)

	20 鈴 鹿	3 0	42 四日市西
S1	加藤 大地 (2)	6 0	杉本 卓哉 (2)
D1	岡崎 伸也 (2)	6 0	楠本 浩継 (2)
	磯田 勇 (2)		吉田 草太 (2)
S2	柴山 紘輔 (2)	6 0	須藤 泰輝 (2)
D2	瀧澤 隆雅 (1)		室田 大介 (2)
	花井 佑哉 (1)		細川 貴大 (2)
S3	加藤 悠馬 (2)		辻 昭太 (1)

決勝戦

	1 四日市工業	2 3	20 鈴 鹿
S1	遠藤 豪 (1)	6 2	加藤 大地 (2)
D1	今村 友洋 (2)	6 7	岡崎 伸也 (2)
	長岡 俊樹 (1)		磯田 勇 (2)
S2	内田 幸介 (2)	1 6	柴山 紘輔 (2)
D2	服部 勇斗 (1)	4 6	吉川 翔太 (2)
	森ノ木 翔 (2)		多田 雄紀 (1)
S3	上杉 司 (2)	6 3	加藤 悠馬 (2)

三位決定戦

	8 四日市南	3 0	42 四日市西
S1	金森 正樹 (2)	6 0	杉本 卓哉 (2)
D1	正木 秀平 (1)	6 1	楠本 浩継 (2)
	小粥 聡史 (1)		田代 翔太 (1)
S2	堀内 基希 (2)	6 3	須藤 泰輝 (2)
D2	丸山 洋佑 (1)		室田 大介 (2)
	平野 拓馬 (2)		細川 貴大 (2)
S3	市川 和樹 (2)		辻 昭太 (1)

平成19年度全国・東海選抜高校テニス大会三重県予選 兼 三重県高等学校新人大会 テニス競技の部  
【女子団体】

準々決勝

	1 四日市商業	5 0	7 津
S1	山口 真唯 (2)	6 0	大川 世令奈 (2)
D1	浅野 朋恵 (2)	6 0	富島 万理香 (2)
	山口 智妃呂 (1)		金谷 美賀子 (2)
S2	山田 実希 (1)	6 0	近藤 紗季 (2)
D2	長谷川 絵美 (2)	6 1	片山 侑 (2)
	堀田 唯 (2)		古川 由佳 (2)
S3	中井 久美子 (2)	6 0	大田 恵理 (2)

	9 名張西	3 2	16 相可
S1	後藤 真結 (1)	1 6	鈴木 亜華里 (2)
D1	富山 亜弥 (2)	6 2	福田 麗那 (2)
	福嶋 彩 (2)		奥出 千穂 (1)
S2	小路 智菜美 (2)	6 1	宮本 美紀 (2)
D2	福永 美和 (1)	6 7	上田 真弓 (2)
	西谷 渚 (1)		奥出 江里加 (2)
S3	本谷 彩乃 (2)	6 2	北山 美香 (2)

	17 四日市	3 2	23 四日市南
S1	近藤 麗 (2)	6 0	堀田 真麻 (2)
D1	藤本 由奈 (2)	1 6	田中 理恵 (2)
	千種 杏奈 (2)		小泉 佳乃子 (2)
S2	乾 紗矢香 (2)	1 6	西田 優里恵 (1)
D2	三輪 容子 (2)	6 4	伊藤 理恵 (2)
	伊藤 麻衣 (2)		坂下 智香 (1)
S3	竹森 文香 (2)	6 1	遠藤 友紀 (1)

	25 川越	0 5	32 鈴鹿
S1	西田 真梨恵 (2)	0 6	大庭 彩 (2)
D1	伊藤 圭奈恵 (2)	0 6	太田 美紀 (2)
	木下 友華 (1)		早川 采伽 (2)
S2	大野 夏海 (2)	3 6	柴山 葵 (1)
D2	長野 亜沙子 (2)	1 6	伊藤 祐衣 (1)
	中村 涼香 (2)		中村 瑠夏 (1)
S3	水谷 汀希 (2)	0 6	小竹 裕加里 (2)

準決勝

	1 四日市商業	5 0	9 名張西
S1	山口 真唯 (2)	6 1	小路 智菜美 (2)
D1	浅野 朋恵 (2)	6 1	富山 亜弥 (2)
	山口 智妃呂 (1)		福嶋 彩 (2)
S2	山田 実希 (1)	6 0	本谷 彩乃 (2)
D2	長谷川 絵美 (2)	6 0	後藤 真結 (1)
	堀田 唯 (2)		福永 美和 (1)
S3	中井 久美子 (2)	6 0	西谷 渚 (1)

	17 四日市	2 3	32 鈴鹿
S1	伊藤 亜紀 (2)	0 6	大庭 彩 (2)
D1	藤本 由奈 (2)	0 6	太田 美紀 (2)
	千種 杏奈 (2)		早川 采伽 (2)
S2	近藤 麗 (2)	7 6	柴山 葵 (1)
D2	乾 紗矢香 (2)	6 7	伊藤 祐衣 (1)
	伊藤 麻衣 (2)		中村 瑠夏 (1)
S3	竹森 文香 (2)	6 3	小竹 裕加里 (2)

決勝戦

	1 四日市商業	3 2	32 鈴鹿
S1	山口 真唯 (2)	6 3	大庭 彩 (2)
D1	浅野 朋恵 (2)	4 6	太田 美紀 (2)
	山口 智妃呂 (1)		早川 采伽 (2)
S2	山田 実希 (1)	6 0	柴山 葵 (1)
D2	長谷川 絵美 (2)	0 6	伊藤 祐衣 (1)
	堀田 唯 (2)		中村 瑠夏 (1)
S3	中井 久美子 (2)	6 2	小竹 裕加里 (2)

三位決定戦

	9 名張西	1 3	17 四日市
S1	小路 智菜美 (2)	6 0	伊藤 亜紀 (2)
D1	富山 亜弥 (2)	6 7	藤本 由奈 (2)
	福嶋 彩 (2)		千種 杏奈 (2)
S2	本谷 彩乃 (2)	3 6	近藤 麗 (2)
D2	後藤 真結 (1)	2 3	乾 紗矢香 (2)
	福永 美和 (1)		伊藤 麻衣 (2)
S3	西谷 渚 (1)	0 6	竹森 文香 (2)