

平成19年度（第29回）

# 山形県高等学校新人テニス大会

兼東北選抜高校テニス大会山形県予選

**結 果**

平成19年10月6日（土）・7日（日）

山形県総合運動公園テニスコート

# 男子団体

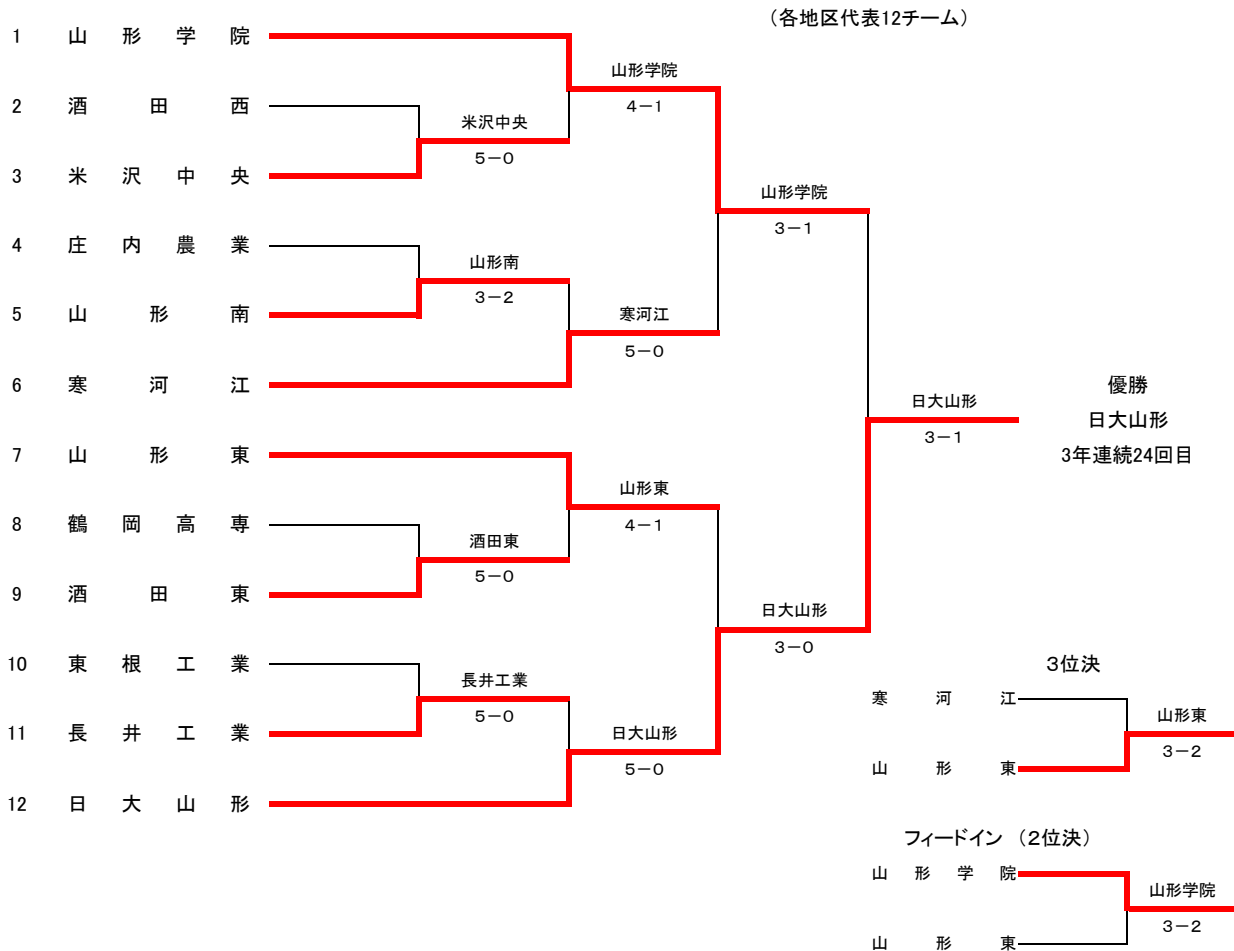

# 女子団体

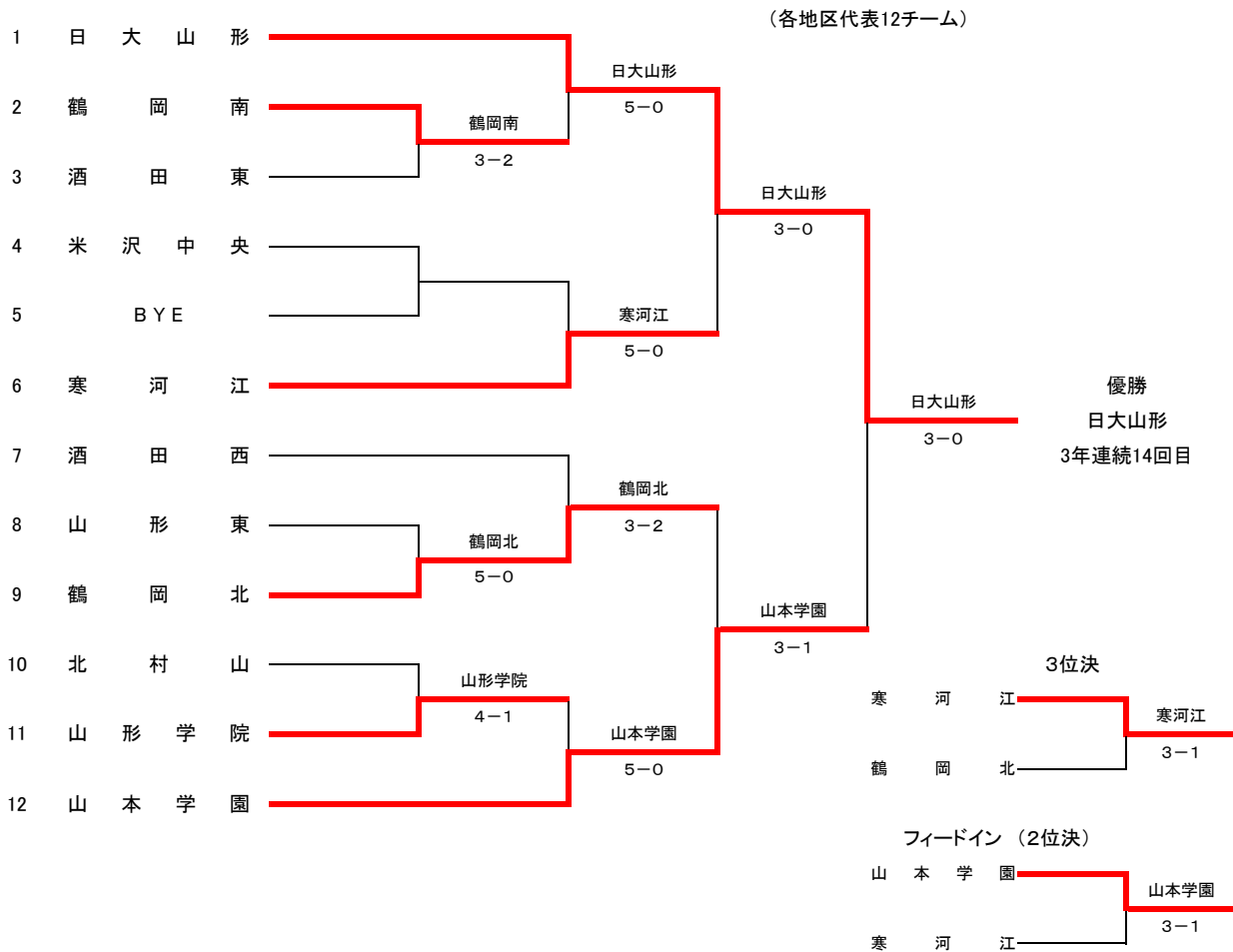

男子団体 試合結果詳細

1R	2	酒田西	0 - 5	米沢中央	3
S1		小野寺祐樹 2	0 - 6	栗野健太郎 2	
D1		阿部 友将 2 工藤 雅文 ②	1 - 6	堀 悠貴 ② 鈴木 孝浩 2	
S2		池田 泰熙 2	2 - 6	今井 翔太 1	
D2		遠田 善宣 2 小野寺史也 1	3 - 6	宮嶋 颯 2 後藤 恭兵 2	
S3		奥山 大介 1	6 - 7	鈴木 翔太 1	

1R	8	鶴岡高専	0 - 5	酒田東	9
S1		工藤 一樹 ②	2 - 6	松舎 晃希 ②	
D1		板垣 佑哉 1 工藤 匠 1	0 - 6	鈴木 洸太 1 佐藤 孝成 2	
S2		佐藤 隆紀 2	1 - 6	斉藤 稜史 2	
D2		土屋 勝彦 2 小川 裕也 2	1 - 6	池田 雄祐 2 樋田 剛 2	
S3		滝口 朝幾 2	1 - 6	永嶋 瞬 1	

2R	1	山形学院	4 - 1	米沢中央	3
S1		増子 拓弥 2	6 - 0	今井 翔太 1	
D1		伊藤 亮 ② 齋藤 勇氣 2	1 - 6	栗野健太郎 2 堀 悠貴 ②	
S2		今野 尚道 2	6 - 0	高橋 祐貴 2	
D2		高野 拓也 2 大泉 大輔 1	7 - 5	鈴木 孝浩 2 後藤 恭兵 2	
S3		高橋 涼 2	6 - 1	鈴木 翔太 1	

2R	7	山形東	4 - 1	酒田東	9
S1		小野瀬航祐 1	6 - 4	松舎 晃希 ②	
D1		羽角 勇紀 2 岡崎 真弥 ②	6 - 3	鈴木 洸太 1 佐藤 孝成 2	
S2		山口 大希 1	4 - 6	斉藤 稜史 2	
D2		安元 騰 1 斉藤 優輝 2	6 - 3	池田 雄祐 2 樋田 剛 2	
S3		堀 諭 1	6 - 0	永嶋 瞬 1	

SF	1	山形学院	3 - 1	寒河江	6
S1		増子 拓弥 2	7 - 5	渡邊 恭助 2	
D1		伊藤 亮 ② 齋藤 勇氣 2	6 - 1	高林 哲 1 佐藤 俊吾 1	
S2		今野 尚道 2	6 - 2	鈴木 優介 ②	
D2		高野 拓也 2 小関健太郎 1	1 - 6	日野 孝俊 2 大江 達也 1	
S3		高橋 涼 2	2 - 2	若林 雅貴 1	

F	1	山形学院	1 - 3	日大山形	12
S1		増子 拓弥 2	6 - 3	鈴木 裕也 ②	
D1		伊藤 亮 ② 齋藤 勇氣 2	2 - 6	多田 昂平 2 半田 昂 2	
S2		今野 尚道 2	5 - 7	田村 篤 2	
D2		高野 拓也 2 大泉 大輔 1	2 - 6	遠藤 諒 1 芦野 宏輝 1	
S3		高橋 涼 2	1 - 1	山崎 淳 2	

1R	4	庄内農業	2 - 3	山形南	5
S1		大津 幸人 1	6 - 3	清野祐太郎 ②	
D1		田中 淳也 1 相澤 湧稀 1	1 - 6	最上 俊貴 1 小川 大輔 2	
S2		齋藤 真 ②	4 - 6	新野 耀介 2	
D2		佐藤 広潤 1 佐藤 和成 2	4 - 6	秋葉 翔悟 2 吉田 健人 2	
S3		石川 達也 1	6 - 3	高橋 直希 2	

1R	10	東根工業	0 - 5	長井工業	11
S1		奈良岡友弥 ②	1 - 6	高橋 直也 2	
D1		新関 隆史 1 奥山 健 1	0 - 6	齋藤 智哉 2 柏谷 彰洋 2	
S2		鈴木 大樹 2	3 - 6	橋田 奨平 2	
D2		後藤 祐輔 2 東海林祐太 2	0 - 6	児玉慎太郎 ② 金子 和也 2	
S3		国井 佑真 1	3 - 6	渡部 正人 2	

2R	5	山形南	0 - 5	寒河江	6
S1		清野祐太郎 ②	2 - 6	渡邊 恭助 2	
D1		最上 俊貴 1 小川 大輔 2	5 - 7	高林 哲 1 佐藤 俊吾 1	
S2		新野 耀介 2	0 - 6	鈴木 優介 ②	
D2		秋葉 翔悟 2 吉田 健人 2	1 - 6	日野 孝俊 2 大江 達也 1	
S3		高橋 直希 2	0 - 6	若林 雅貴 1	

2R	11	長井工業	0 - 5	日大山形	12
S1		高橋 直也 2	2 - 6	鈴木 裕也 ②	
D1		齋藤 智哉 2 柏谷 彰洋 2	2 - 6	多田 昂平 2 半田 昂 2	
S2		橋田 奨平 2	0 - 6	田村 篤 2	
D2		児玉慎太郎 ② 金子 和也 2	2 - 6	遠藤 諒 1 芦野 宏輝 1	
S3		渡部 正人 2	1 - 6	山崎 淳 2	

SF	7	山形東	0 - 3	日大山形	12
S1		小野瀬航祐 1	2 - 5	鈴木 裕也 ②	
D1		羽角 勇紀 2 岡崎 真弥 ②	4 - 6	多田 昂平 2 半田 昂 2	
S2		山口 大希 1	0 - 6	田村 篤 2	
D2		安元 騰 1 渡部 遼太 1	1 - 6	遠藤 諒 1 芦野 宏輝 1	
S3		堀 諭 1	-	山崎 淳 2	

3決	6	寒河江	2 - 3	山形東	7
S1		渡邊 恭助 2	6 - 1	小野瀬航祐 1	
D1		高林 哲 1 佐藤 俊吾 1	3 - 6	羽角 勇紀 2 岡崎 真弥 ②	
S2		鈴木 優介 ②	0 - 6	山口 大希 1	
D2		日野 孝俊 2 大江 達也 1	6 - 2	安元 騰 1 斉藤 優輝 2	
S3		若林 雅貴 1	4 - 6	堀 諭 1	

2決	1	山形学院	3 - 2	山形東	7
S1		増子 拓弥 2	6 - 0	小野瀬航祐 1	
D1		伊藤 亮 ② 齋藤 勇氣 2	2 - 6	羽角 勇紀 2 岡崎 真弥 ②	
S2		今野 尚道 2	6 - 4	山口 大希 1	
D2		高野 拓也 2 大泉 大輔 1	6 - 7	安元 騰 1 斉藤 優輝 2	
S3		高橋 涼 2	6 - 1	堀 諭 1	

女子団体 試合結果詳細

1R	2 鶴岡南	3 - 2	酒田東 3
S1	中野亜季美 ②	7 - 5	荘司 綾加 1
D1	長谷川 絢 1 富樫 沙貴 1	7 - 5	佐藤 真織 1 池田 花菜 1
S2	佐藤はるひ 2	2 - 6	阿彦 利佳 1
D2	板垣 彩葉 1 上野 尚末 1	1 - 6	鈴木麻亜子 1 田澤 香織 1
S3	工藤 菜子 2	6 - 3	大場 美保 ②

1R	8 山形東	0 - 5	鶴岡北 9
S1	佐藤 幸 ②	1 - 6	佐藤 有香 ②
D1	秋保今日子 1 木村真梨奈 1	0 - 6	阿達 頌子 2 大沼 美雪 2
S2	鈴木 結貴 1	0 - 6	小野寺星子 2
D2	須貝 理佐 1 高橋 杏奈 1	0 - 6	佐々木彩佳理 1 駒林 加奈 1
S3	瀧山 慧 2	4 - 6	五十嵐仁美 2

2R	1 日大山形	5 - 0	鶴岡南 2
S1	長岡 千枝 2	6 - 0	中野亜季美 ②
D1	岩田友里花 ② 多田愛里紗 1	6 - 1	長谷川 絢 1 富樫 沙貴 1
S2	多田愛紗美 2	6 - 1	佐藤はるひ 2
D2	井上 晴香 1 櫻井祐希奈 1	6 - 0	板垣 彩葉 1 上野 尚末 1
S3	渡部 歩 1	6 - 2	工藤 菜子 2

2R	7 酒田西	2 - 3	鶴岡北 9
S1	加藤 静香 2	1 - 6	佐藤 有香 ②
D1	山木 歩 ② 尾形 奈々 2	6 - 3	阿達 頌子 2 大沼 美雪 2
S2	信夫奈美子 2	2 - 6	小野寺星子 2
D2	畠中 深雪 2 佐藤 千尋 2	6 - 1	佐々木彩佳理 1 駒林 加奈 1
S3	島貫 舞 1	4 - 6	五十嵐仁美 2

SF	1 日大山形	3 - 0	寒河江 6
S1	長岡 千枝 2	6 - 1	菊地絵里香 1
D1	岩田友里花 ② 渡部 歩 1	6 - 0	田中 美優 1 三上すみれ 1
S2	多田愛紗美 2	6 - 3	山田亜梨沙 1
D2	多田愛里紗 1 井上 晴香 1	-	佐藤 史奈 ② 長岡 由華 1
S3	櫻井祐希奈 1	-	森岡 弓恵 2

F	1 日大山形	3 - 0	山本学園 12
S1	長岡 千枝 2	6 - 1	大通 蘭織 2
D1	岩田友里花 ② 渡部 歩 1	6 - 3	松田恵里花 1 大清水有希 1
S2	多田愛紗美 2	6 - 3	中村 美聡 ②
D2	多田愛里紗 1 井上 晴香 1	0 - 3	齊藤絵里香 2 伊藤 由稀 2
S3	櫻井祐希奈 1	0 - 1	宇野あずさ 1

1R		-	
S1			
D1			
S2			
D2			
S3			

1R	10 北村山	1 - 4	山形学院 11
S1	大江 美夏 2	1 - 6	大山 知里 1
D1	工藤 寛子 ② 村岡 利紗 2	6 - 2	竹田 幸世 1 高橋 咲子 1
S2	森谷 紗希 2	1 - 6	齋野 智代 2
D2	片桐 彩花 2 安孫子尚実 2	1 - 6	村形 愛菜 ② 菅野万里子 2
S3	堀江 夏未 1	3 - 6	寺尾 美央 1

2R	4 米沢中央	0 - 5	寒河江 6
S1	関 彩夏 ②	0 - 6	菊地絵里香 1
D1	須賀 麻衣 2 我妻 志帆 1	4 - 6	佐藤 史奈 ② 森岡 弓恵 2
S2	小倉佳那子 2	0 - 6	山田亜梨沙 1
D2	金澤 碧依 1 齋藤 香菜 1	3 - 6	三上すみれ 1 長岡 由華 1
S3	佐藤 千尋 1	0 - 6	田中 美優 1

2R	11 山形学院	0 - 5	山本学園 12
S1	齋野 智代 2	1 - 6	大通 蘭織 2
D1	大山 知里 1 竹田 幸世 1	1 - 6	松田恵里花 1 大清水有希 1
S2	寺尾 美央 1	1 - 6	中村 美聡 ②
D2	菅野万里子 2 高橋 咲子 1	4 - 6	齊藤絵里香 2 伊藤 由稀 2
S3	宮阪 理沙 2	0 - 6	宇野あずさ 1

SF	9 鶴岡北	1 - 3	山本学園 12
S1	五十嵐仁美 2	1 - 6	大通 蘭織 2
D1	佐藤 有香 ② 小野寺星子 2	6 - 4	松田恵里花 1 大清水有希 1
S2	佐々木彩佳理 1	0 - 6	中村 美聡 ②
D2	阿達 頌子 2 大沼 美雪 2	4 - 6	齊藤絵里香 2 伊藤 由稀 2
S3	駒林 加奈 1	2 - 4	宇野あずさ 1

3決	6 寒河江	3 - 1	鶴岡北 9
S1	菊地絵里香 1	6 - 2	佐藤 有香 ②
D1	佐藤 史奈 ② 森岡 弓恵 2	3 - 6	阿達 頌子 2 大沼 美雪 2
S2	山田亜梨沙 1	6 - 3	小野寺星子 2
D2	三上すみれ 1 長岡 由華 1	6 - 1	佐々木彩佳理 1 駒林 加奈 1
S3	田中 美優 1	5 - 2	五十嵐仁美 2

2決	6 寒河江	1 - 3	山本学園 12
S1	菊地絵里香 1	4 - 6	大通 蘭織 2
D1	佐藤 史奈 ② 森岡 弓恵 2	0 - 6	松田恵里花 1 大清水有希 1
S2	山田亜梨沙 1	4 - 5	中村 美聡 ②
D2	三上すみれ 1 長岡 由華 1	6 - 2	齊藤絵里香 2 伊藤 由稀 2
S3	田中 美優 1	1 - 6	宇野あずさ 1

## 男子登録選手一覧

学校名	1 山形学院	2 酒田西	3 米沢中央	4 庄内農業	5 山形南	6 寒河江
監督名	石垣 芳人	佐藤 喜紀	小林 敬二	荒井 伸哉	芳賀 幸司	木村 剛
選手1	増子 拓弥 2	小野寺祐樹 2	栗野健太郎 2	大津 幸人 1	清野祐太郎 ②	渡邊 恭助 2
選手2	伊藤 亮 ②	池田 泰熙 2	堀 悠貴 ②	齋藤 真 ②	新野 耀介 2	高林 哲 1
選手3	今野 尚道 2	阿部 友将 2	鈴木 孝浩 2	田中 淳也 1	高橋 直希 2	鈴木 優介 ②
選手4	齋藤 勇気 2	工藤 雅文 ②	今井 翔太 1	石川 達也 1	最上 俊貴 1	若林 雅貴 1
選手5	高橋 涼 2	遠田 善宣 2	高橋 祐貴 2	相澤 湧稀 1	小川 大輔 2	佐藤 俊吾 1
選手6	高野 拓也 2	奥山 大介 1	宮嶋 颯 2	佐藤 広潤 1	秋葉 翔悟 2	高林 駿 2
選手7	小関健太郎 1	小野寺史也 1	後藤 恭兵 2	日向 智幸 2	吉田 健人 2	日野 孝俊 2
選手8	大泉 大輔 1	畠山 祐 1	鈴木 翔太 1	佐藤 侑 1	石川 敬 2	鈴木 碧 2
選手9	伊東 真一 1	大川 涼 1	我妻 裕斗 2	佐藤 和成 2	工藤 駿 2	大江 達也 1

学校名	7 山形東	8 鶴岡高専	9 酒田東	10 東根工業	11 長井工業	12 日大山形
監督名	小林 貴記	飯島 政雄	松木 正和	鈴木 裕之	五十嵐 聡	遠藤 啓一
選手1	小野瀬航祐 1	工藤 一樹 ②	松舎 晃希 ②	奈良岡友弥 ②	高橋 直也 2	鈴木 裕也 ②
選手2	山口 大希 1	佐藤 隆紀 2	斉藤 稜史 2	鈴木 大樹 2	橋田 奨平 2	田村 篤 2
選手3	羽角 勇紀 2	板垣 佑哉 1	鈴木 洸太 1	国井 佑真 1	齋藤 智哉 2	山崎 淳 2
選手4	岡崎 真弥 ②	土屋 勝彦 2	永嶋 瞬 1	新関 隆史 1	児玉慎太郎 ②	多田 昂平 2
選手5	堀 諭 1	小川 裕也 2	佐藤 孝成 2	後藤 祐輔 2	渡部 正人 2	吉川 敦志 2
選手6	安元 騰 1	工藤 匠 1	池田 雄祐 2	東海林祐太 2	柏谷 彰洋 2	半田 昂 2
選手7	渡部 遼太 1	滝口 朝幾 2	樋田 剛 2	奥山 健 1	金子 和也 2	堀 貴詞 2
選手8	斉藤 優輝 2	岡田 拓己 2	齋藤 卓馬 2	杉原 智也 2	小林 大介 2	遠藤 諒 1
選手9	大場 優人 2	結城 亮平 1	富樫 郁彦 1		四釜 康大 1	芦野 宏輝 1

## 女子登録選手一覧

学校名	1 日大山形	2 鶴岡南	3 酒田東	4 米沢中央	5 BYE	6 寒河江
監督名	野川 淳	嶋屋 道子	鏡 雄一	小林 敬二		海老名清二
選手1	長岡 千枝 2	中野亜季美 ②	荘司 綾加 1	須賀 麻衣 2		菊地絵里香 1
選手2	多田愛紗美 2	佐藤はるひ 2	阿彦 利佳 1	関 彩夏 ②		山田亜梨沙 1
選手3	岩田友里花 ②	工藤 菜子 2	大場 美保 ②	金澤 碧依 1		田中 美優 1
選手4	渡部 歩 1	長谷川 絢 1	佐藤 真織 1	我妻 志帆 1		佐藤 史奈 ②
選手5	多田愛里紗 1	丸山 舞 2	鈴木麻亜子 1	齋藤 香菜 1		三上すみれ 1
選手6	井上 晴香 1	板垣 彩葉 1	田澤 香織 1	小倉佳那子 2		長岡 由華 1
選手7	櫻井祐希奈 1	富樫 沙貴 1	池田 花菜 1	佐藤 千尋 1		森岡 弓恵 2
選手8	鏡 眞喜子 1	上野 尚未 1	杉山 千夏 2	神尾はるみ 1		
選手9	町田奈緒子 1	佐藤 はるか	堀 祥恵 1	桐澤 絵里 1		

学校名	7 酒田西	8 山形東	9 鶴岡北	10 北村山	11 山形学院	12 山本学園
監督名	齋藤 恵美	熊澤 和敏	早坂 尚子	楨 光典	奥山 光彦	安元 昭
選手1	山木 歩 ②	佐藤 幸 ②	佐藤 有香 ②	大江 美夏 2	大山 知里 1	大通 蘭織 2
選手2	尾形 奈々 2	鈴木 結貴 1	小野寺星子 2	森谷 紗希 2	齋野 智代 2	中村 美聡 ②
選手3	加藤 静香 2	瀧山 慧 2	阿達 頌子 2	堀江 夏未 1	寺尾 美央 1	齋藤絵里香 2
選手4	信夫奈美子 2	秋保今日子 1	五十嵐仁美 2	工藤 寛子 ②	竹田 幸世 1	松田恵里花 1
選手5	畠中 深雪 2	木村眞梨奈 1	佐々木彩佳理 1	村岡 利紗 2	村形 愛菜 ②	大清水有希 1
選手6	齋藤ことは 2	須貝 理佐 1	大沼 美雪 2	片桐 彩花 2	菅野万里子 2	宇野あずさ 1
選手7	後藤 麻子 2	高橋 杏奈 1	駒林 加奈 1	安孫子尚実 2	高橋 咲子 1	伊藤 由稀 2
選手8	佐藤 千尋 2	黒木 香菜 1	難波 朋子 2		宮阪 理沙 2	松田みず季 1
選手9	島貫 舞 1		成澤 琴子 1			森谷 夏樹 1

# 男子シングルス

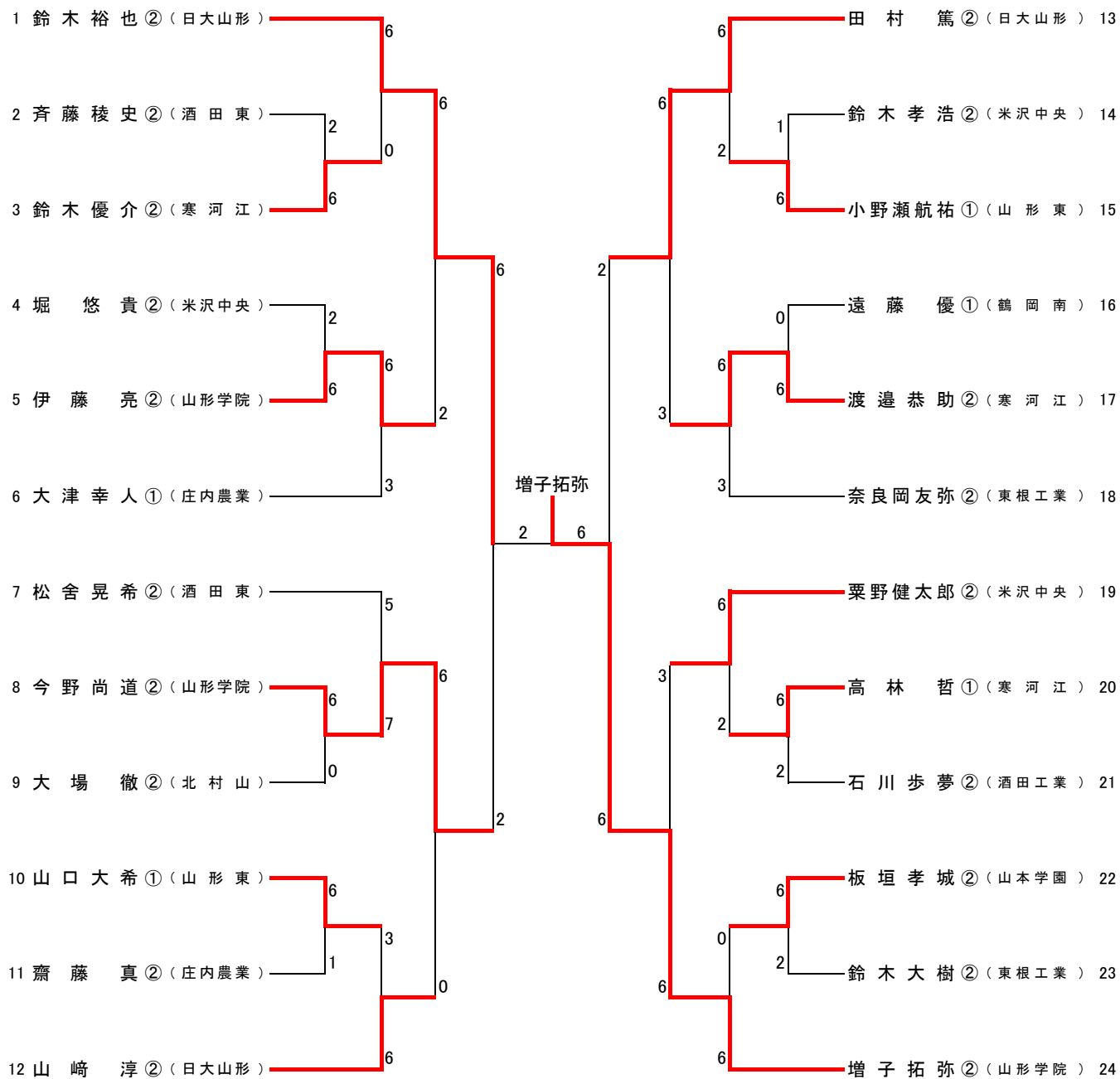

## 3位決定戦

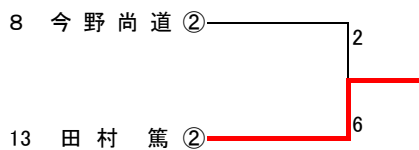

# 女子シングルス

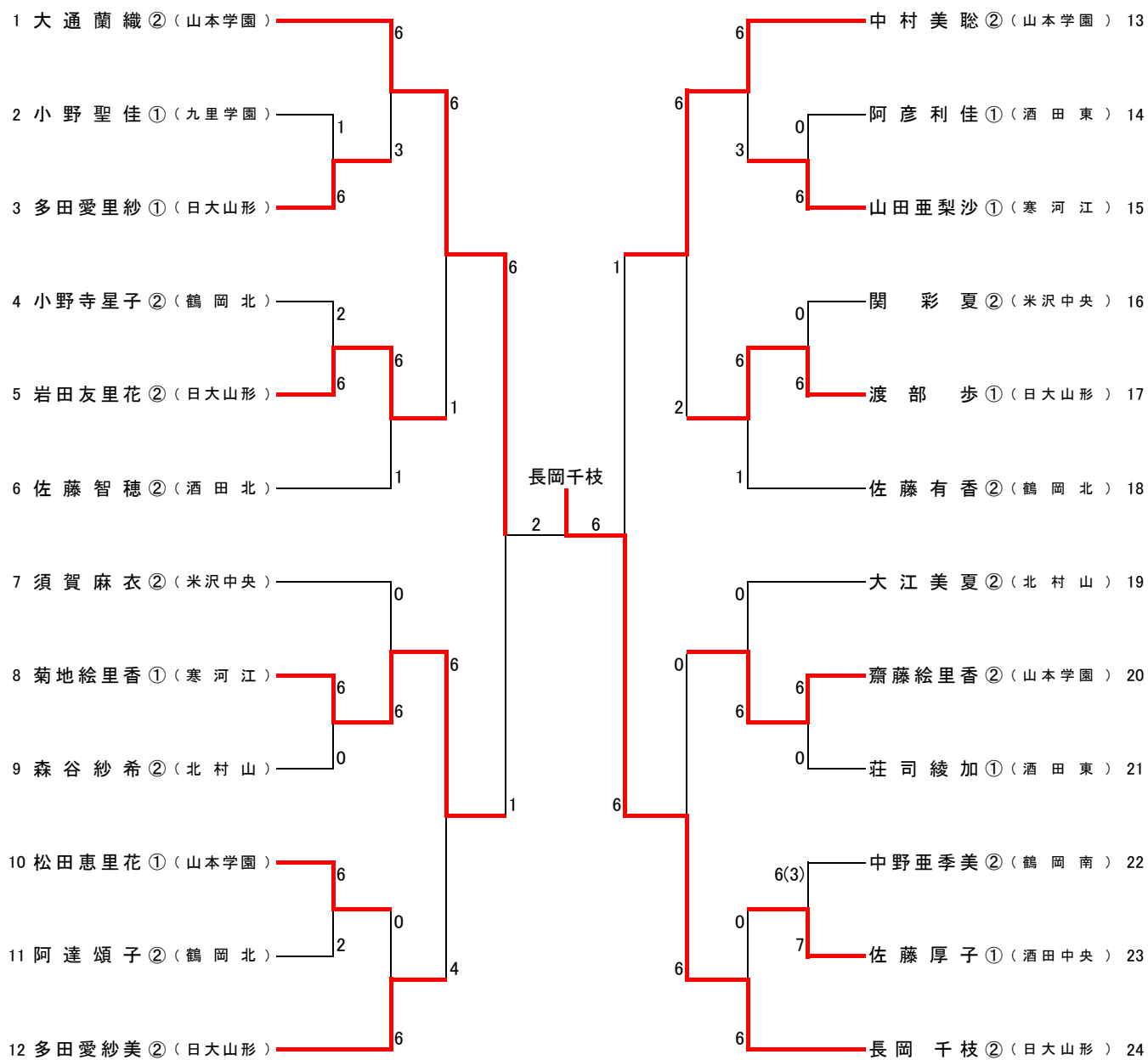

## 3位決定戦

