

平成19年度
秋田県高等学校新人大会
テニス競技

平成19年10月12日(金)～10月14日(日)
大仙市総合公園テニスコート

【男子団体】

〔予選トーナメント〕

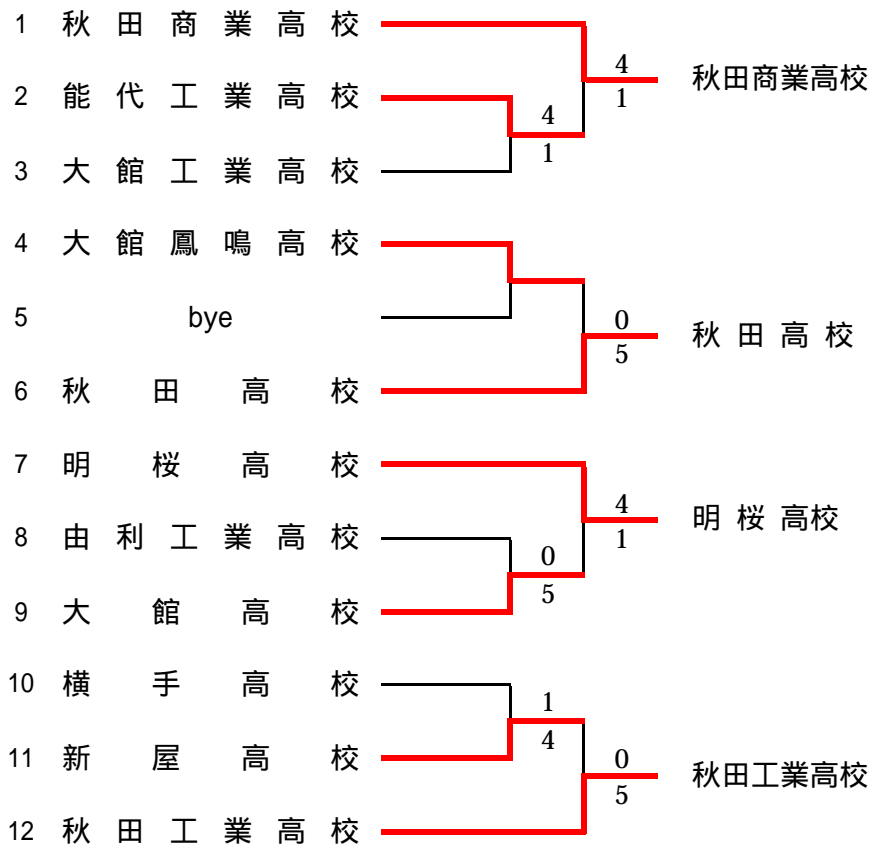

〔決勝リーグ〕

	1 秋田商業	2 秋 田	3 明 桜	4 秋田工業
1 秋田商業	-	2 - 3 ×	2 - 3 ×	4 - 1
2 秋 田	3 - 2	-	3 - 2	4 - 1
3 明 桜	3 - 2	2 - 3 ×	-	2 - 3 ×
4 秋田工業	1 - 4 ×	1 - 4 ×	3 - 2	-
勝 数	2	0	2	2
順 位	3	4	2	1

勝数が同数のため、得ポイント率による

第1位 秋 田 工 業 高 校

第2位 明 桜 高 校

第3位 秋 田 商 業 高 校

第4位 秋 田 高 校

【男子対戦表】

予選トーナメント

A	2	能代工業	4 - 1	大館工業	3	A	1	秋田商業	4 - 1	能代工業	2
S1	No1	佐々木 健	1 - 6	富樫 洋介 No1	S1	No1	板橋 諒	7 - 6	佐々木 健 No1		
D1	No3	若狭 芳明	6 - 1	木村 勇太 No4	D1	No3	木内 大介	6 - 1	若狭 芳明 No3		
	No4	佐藤 謙二		篠村 清矢 No6		No5	嵯峨 彩人		佐藤 謙二 No4		
S2	No2	柏原 勇喜	6 - 2	武田 祐樹 No2	S2	No2	秋山 諒	6 - 2	柏原 勇喜 No2		
D2	No8	小林 真之	6 - 4	近藤 慶一 No5	D2	No4	佐々木 周	6 - 3	小林 真之 No8		
	No9	佐藤 孝紀		畠山 雄利 No7		No8	落合 綾人		佐藤 孝紀 No9		
S3	No5	佐々木 翔太	7 - 5	岩澤 健太 No3	S3	No6	加藤 大毅	3 - 6	佐々木 翔太 No5		
B	4	大館鳳鳴	0 - 5	秋田	6	C	8	由利工業	0 - 5	大館	9
S1	No2	奈良 正敬	3 - 6	佐々木 啓 No1	S1	No2	村井 祐太	3 - 6	田中 誉大 No4		
D1	No1	安保 英志	1 - 6	伊藤 紘成 No2	D1	No1	坂本 学	4 - 6	高橋 正紀 No1		
	No4	虻川 佑太		渡部 匠 No3		No3	山田 和史		藤田 天晃 No3		
S2	No3	武藤 拓人	5 - 7	小濱 孝仁 No6	S2	No5	佐々木雄太郎	5 - 7	高橋 匡平 No5		
D2	No5	畠山 嘉紀	0 - 6	佐京 允友 No4	D2	No6	横山 勇太	4 - 6	越後 上 No2		
	No6	上村 僚		熊谷 洋之 No5		No7	藤田 裕介		藤田 喜彦 No6		
S3	No8	奈良 俊輔	3 - 6	小山 洋介 No7	S3	No9	池田 洋	1 - 6	金田 悠 No7		
C	7	明桜	4 - 1	大館	9	D	10	横手	1 - 4	新屋	11
S1	No1	伊藤 貴之	6 - 0	田中 誉大 No4	S1	No1	佐藤 達也	1 - 6	佐藤 浩樹 No1		
D1	No3	川村 高広	6 - 4	高橋 正紀 No1	D1	No4	小森 広平	4 - 6	船木 皇輔 No3		
	No4	山田 一真		藤田 天晃 No3		No5	後藤 拓		佐々木 涼 No5		
S2	No2	畠山 洋輔	6 - 1	高橋 匡平 No5	S2	No2	小田嶋 潤平	2 - 6	渡辺 優樹 No2		
D2	No6	佐々木 克崇	(3) 6 - 7 (7)	越後 上 No2	D2	No6	菅谷 琢磨	1 - 6	岸 伸朗 No8		
	No7	佐々木 和久		藤田 喜彦 No6		No7	菅原 貴章		佐々木 直哉 No9		
S3	No5	安東 正人	6 - 0	金田 悠 No7	S3	No3	佐藤 一平	6 - 1	佐々木 遊 No6		
D	11	新屋	0 - 5	秋田工業	12						
S1	No1	佐藤 浩樹	2 - 6	佐藤 夕 No2							
D1	No3	船木 皇輔	2 - 6	佐藤 滉太 No1							
	No5	佐々木 涼		二木 浩太郎 No4							
S2	No2	渡辺 優樹	2 - 6	細井 健二 No3							
D2	No8	岸 伸朗	1 - 6	進藤 喬介 No7							
	No9	佐々木 直哉		熊谷 元陽 No9							
S3	No6	佐々木 遊	2 - 6	爪林 研人 No6							

決勝リーグ

	1	秋田商業	3 - 2	秋田	2		3	明桜	3 - 2	秋田工業	4
S1	No1	板橋 諒	3 - 6	佐々木 啓 No1	S1	No1	伊藤 貴之	3 - 6	佐藤 夕 No2		
D1	No3	木内 大介	6 - 4	佐京 允友 No4	D1	No3	川村 高広	6 - 4	佐藤 滉太 No1		
	No5	嵯峨 彩人		熊谷 洋之 No5		No4	山田 一真		二木 浩太郎 No4		
S2	No2	秋山 諒	6 - 4	伊藤 紘成 No2	S2	No2	畠山 洋輔	4 - 6	細井 健二 No3		
D2	No4	佐々木 周	6 - 0	小濱 孝仁 No6	D2	No6	佐々木 克崇	6 - 4	進藤 喬介 No7		
	No8	落合 綾人		小山 洋介 No7		No7	佐々木 和久		熊谷 元陽 No9		
S3	No6	加藤 大毅	1 - 6	渡部 匠 No3	S3	No5	安東 正人	6 - 4	爪林 研人 No6		
	1	秋田商業	3 - 2	明桜	3		2	秋田	1 - 4	秋田工業	4
S1	No1	板橋 諒	6 - 3	伊藤 貴之 No1	S1	No1	佐々木 啓	6 - 0	佐藤 夕 No2		
D1	No3	木内 大介	7 - 5	川村 高広 No3	D1	No2	伊藤 紘成	0 - 6	佐藤 滉太 No1		
	No5	嵯峨 彩人		山田 一真 No4		No3	渡部 匠		二木 浩太郎 No4		
S2	No2	秋山 諒	1 - 6	畠山 洋輔 No2	S2	No6	小濱 孝仁	2 - 6	細井 健二 No3		
D2	No4	佐々木 周	6 - 2	佐々木 克崇 No6	D2	No4	佐京 允友	2 - 6	進藤 喬介 No7		
	No8	落合 綾人		佐々木 和久 No7		No5	熊谷 洋之		熊谷 元陽 No9		
S3	No6	加藤 大毅	2 - 6	安東 正人 No5	S3	No7	小山 洋介	1 - 6	爪林 研人 No6		
	1	秋田商業	1 - 4	秋田工業	4		2	秋田	2 - 3	明桜	3
S1	No1	板橋 諒	6 - 2	佐藤 夕 No2	S1	No2	伊藤 紘成	6 - 3	伊藤 貴之 No1		
D1	No3	木内 大介	5 - 7	佐藤 滉太 No1	D1	No1	佐々木 啓	6 - 1	川村 高広 No3		
	No5	嵯峨 彩人		二木 浩太郎 No4		No5	熊谷 洋之		山田 一真 No4		
S2	No2	秋山 諒	3 - 6	細井 健二 No3	S2	No3	渡部 匠	(4) 6 - 7 (7)	畠山 洋輔 No2		
D2	No4	佐々木 周	(6) 6 - 7 (8)	進藤 喬介 No7	D2	No6	小濱 孝仁	5 - 7	佐々木 克崇 No6		
	No8	落合 綾人		熊谷 元陽 No9		No7	小山 洋介		佐々木 和久 No7		
S3	No6	加藤 大毅	(10) 6 - 7 (12)	爪林 研人 No6	S3	No4	佐京 允友	2 - 6	安東 正人 No5		

【女子団体】

〔予選リーグ〕

Aリーグ

	1 聖 霊	2 新 屋	3 小 坂
1 聖 霊		1 - 4 x	0 - 5 x
2 新 屋	4 - 1		0 - 5 x
3 小 坂	5 - 0	5 - 0	
勝 数	2	1	0
順 位	1	2	3

Bリーグ

	1 西 目	2 秋 田	3 横 手
1 西 目		3 - 2	0 - 5 x
2 秋 田	2 - 3 x		1 - 4 x
3 横 手	5 - 0	4 - 1	
勝 数	1	2	0
順 位	2	1	3

〔決勝トーナメント〕

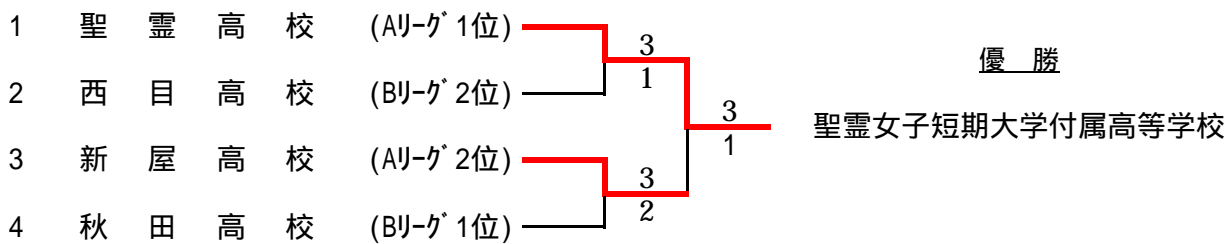

3位決定戦

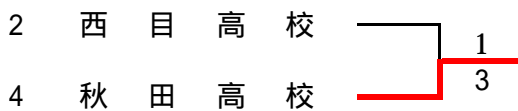

第1位 聖霊女子短期大学付属高等学校

第2位 新 屋 高 等 学 校

第3位 秋 田 高 等 学 校

第4位 西 目 高 等 学 校

【女子対戦表】

予選リーグ

Aリーグ				Bリーグ							
2 新屋		5 - 0		小坂 3		2 秋田		4 - 1		横手 3	
S1	No1 船木 絵里	6 - 1		仲澤 春奈 No1		S1	No1 佐々木 有希	6 - 3		加藤 汐織 No1	
D1	No4 佐藤 彩香	6 - 1		小舘 沙織 No3		D1	No4 藤原 ちさと	2 - 6		佐藤 静香 No4	
	No7 佐々木 瞳			大森 美香 No4			No7 高野 有望			高橋 茉里 No7	
S2	No2 三浦 沙紀	6 - 1		目時 尚子 No2		S2	No2 高岡 美生	6 - 2		高瀬 葵 No2	
D2	No5 長谷部 佑奈	6 - 1		岩根 詩織 No6		D2	No5 木田 千智	6 - 3		有坂 咲子 No5	
	No8 原田 千夏			村田 由衣 No7			No6 佐々木 美緒			福岡 尚思 No6	
S3	No3 船木 由香里	6 - 0		畠山 久美子 No5		S3	No3 畠山 理英	6 - 2		加藤 希未 No3	
1 聖 霊		4 - 1		新屋 2		1 西 目		2 - 3		秋 田 2	
S1	No1 山崎 遙	6 - 0		船木 絵里 No1		S1	No1 伊東 亜魅衣	2 - 6		佐々木 有希 No1	
D1	No3 濱田 愛	4 - 6		佐藤 彩香 No4		D1	No3 斎藤 ちなつ	6 - 1		藤原 ちさと No4	
	No7 佐藤 理沙			佐々木 瞳 No7			No4 佐藤 良菜			高野 有望 No7	
S2	No2 信田 怜奈	6 - 0		三浦 沙紀 No2		S2	No2 佐藤 奈緒美	1 - 6		高岡 美生 No2	
D2	No4 佐々木 舞	6 - 1		長谷部 佑奈 No5		D2	No8 渡辺 楓	6 - 4		木田 千智 No5	
	No6 戸井田 友恵			高橋 奈緒 No9			No9 須藤 栞			佐々木 美緒 No6	
S3	No9 大坂 知里	6 - 2		船木 由香里 No3		S3	No5 佐藤 絵里	1 - 6		畠山 理英 No3	
1 聖 霊		5 - 0		小坂 3		1 西 目		5 - 0		横手 3	
S1	No1 山崎 遙	6 - 0		仲澤 春奈 No1		S1	No5 佐藤 絵里	6 - 2		加藤 汐織 No1	
D1	No4 佐々木 舞	6 - 1		小舘 沙織 No3		D1	No1 伊東 亜魅衣	6 - 2		佐藤 静香 No4	
	No6 戸井田 友恵			大森 美香 No4			No2 佐藤 奈緒美			高橋 茉里 No7	
S2	No2 信田 怜奈	6 - 0		目時 尚子 No2		S2	No6 佐藤 昭絵	6 - 4		高瀬 葵 No2	
D2	No7 佐藤 理沙	6 - 0		岩根 詩織 No6		D2	No3 斎藤 ちなつ	6 - 3		有坂 咲子 No5	
	No8 後藤 絢美			村田 由衣 No7			No4 佐藤 良菜			福岡 尚思 No6	
S3	No9 大坂 知里	6 - 0		畠山 久美子 No5		S3	No7 本間 穂菜	7 - 5		加藤 希未 No3	

決勝トーナメント

準決勝				準決勝							
1 聖 霊		3 - 1		西 目 2		3 新屋		3 - 2		秋 田 4	
S1	No1 山崎 遙	6 - 0		伊東 亜魅衣 No1		S1	No1 船木 絵里	2 - 6		佐々木 有希 No1	
D1	No4 佐々木 舞	3 - 6		斎藤 ちなつ No3		D1	No4 佐藤 彩香	6 - 2		藤原 ちさと No4	
	No6 戸井田 友恵			佐藤 良菜 No4			No7 佐々木 瞳			高野 有望 No7	
S2	No2 信田 怜奈	6 - 1		佐藤 奈緒美 No2		S2	No2 三浦 沙紀	3 - 6		高岡 美生 No2	
D2	No3 濱田 愛	6 - 0		渡辺 楓 No8		D2	No5 長谷部 佑奈	6 - 4		木田 千智 No5	
	No8 後藤 絢美			須藤 栞 No9			No8 原田 千夏			佐々木 美緒 No6	
S3	No9 大坂 知里	(打4右-切1り)		佐藤 絵里 No5		S3	No3 船木 由香里	6 - 1		畠山 理英 No3	
1 聖 霊		3 - 1		新屋 3		2 西 目		1 - 3		秋 田 4	
S1	No1 山崎 遙	6 - 0		三浦 沙紀 No2		S1	No1 伊東 亜魅衣	2 - 6		佐々木 有希 No1	
D1	No4 佐々木 舞	(6) 6 - 7 (8)		船木 絵里 No1		D1	No3 斎藤 ちなつ	6 - 1		藤原 ちさと No4	
	No6 戸井田 友恵			船木 由香里 No3			No4 佐藤 良菜			高野 有望 No7	
S2	No2 信田 怜奈	6 - 1		長澤 菜摘 No6		S2	No2 佐藤 奈緒美	1 - 6		高岡 美生 No2	
D2	No3 濱田 愛	6 - 0		佐藤 彩香 No4		D2	No8 渡辺 楓	3 - 6		木田 千智 No5	
	No8 後藤 絢美			長谷部 佑奈 No5			No9 須藤 栞			佐々木 美緒 No6	
S3	No9 大坂 知里	(打ち-切り)		佐々木 瞳 No7		S3	No5 佐藤 絵里	(打2右-切2り)		畠山 理英 No3	

団体戦登録選手名簿

【男子】

	学校名	監督名	No1	No2	No3	No4	No5	No6	No7	No8	No9
1	大館鳳鳴	渡邊 政徳	安保 英志	奈良 正敬	武藤 拓人	虻川 佑太	畠山 嘉紀	上村 僚	篠村 僚一	奈良 俊輔	安保 巧
2	大館工業	加茂谷 糸恵	富樫 洋介	武田 祐樹	岩澤 健太	木村 勇太	近藤 慶一	篠村 清矢	畠山 雄利	羽澤 洋平	佐藤 広太
3	大館	木元 大輔	高橋 正紀	越後 上	藤田 天晃	田中 誉大	高橋 匡平	藤田 喜彦	金田 悠	中島 俊希	沢藤 裕
4	能代工業	速見 龍一	佐々木 健	柏原 勇喜	若狭 芳明	佐藤 謙二	佐々木 翔太	菊地 雄斗	渡辺 正人	小林 真之	佐藤 孝紀
5	秋田	桜庭 清彦	佐々木 啓	伊藤 紘成	渡部 匠	佐京 允友	熊谷 洋之	小濱 孝仁	小山 洋介	喜藤 寛文	荻原 駿
6	秋田工業	大関 健	佐藤 滉太	佐藤 夕	細井 健二	二木 浩太郎	渡部 貴大	爪林 研人	進藤 喬介	工藤 良太	熊谷 元陽
7	新屋	砂川 哲雄	佐藤 浩樹	渡辺 優樹	船木 皇輔	柳原 康利	佐々木 涼	佐々木 遊	中津川 大地	岸 伸朗	佐々木 直哉
8	秋田商業	佐藤 嘉彦	板橋 諒	秋山 諒	木内 大介	佐々木 周	嵯峨 彩人	加藤 大毅	赤井 一輝	落合 綾人	佐川 恭平
9	明桜	鈴木 健樹	伊藤 貴之	畠山 洋輔	川村 高広	山田 一真	安東 正人	佐々木 克崇	佐々木 和久	吉田 賢吾	酒井 源
10	由利工業	坂本 敦	坂本 学	村井 祐太	山田 和史	伊藤 映城	佐々木雄太郎	横山 勇太	藤田 裕介	石川 誠	池田 洋
11	横手	高木 厚	佐藤 達也	小田嶋 潤平	佐藤 一平	小森 広平	後藤 拓	菅谷 琢磨	菅原 貴章		

【女子】

	学校名	監督名	No1	No2	No3	No4	No5	No6	No7	No8	No9
1	小坂	武田 一成	仲澤 春奈	目時 尚子	小館 沙織	大森 美香	畠山 久美子	岩根 詩織	村田 由衣		
2	秋田	佐京 早苗	佐々木 有希	高岡 美生	畠山 理英	藤原 ちさと	木田 千智	佐々木 美緒	高野 有望	小国 香澄	佐々木 歩美
3	新屋	松本 守	船木 絵里	三浦 沙紀	船木 由香里	佐藤 彩香	長谷部 佑奈	長澤 菜摘	佐々木 瞳	原田 千夏	高橋 奈緒
4	聖霊	半田 隆志	山崎 遙	信田 怜奈	濱田 愛	佐々木 舞	土井 莉里子	戸井田 友恵	佐藤 理沙	後藤 絢美	大坂 知里
5	西目	照井 豊和	伊東 亜魅衣	佐藤 奈緒美	斎藤 ちなつ	佐藤 良菜	佐藤 絵里	佐藤 昭絵	本間 毬菜	渡辺 楓	須藤 菜
6	横手	高木 厚	加藤 汐織	高瀬 葵	加藤 希未	佐藤 静香	有坂 咲子	福岡 尚思	高橋 茉里		

【個人戦】

〔男子シングルス〕

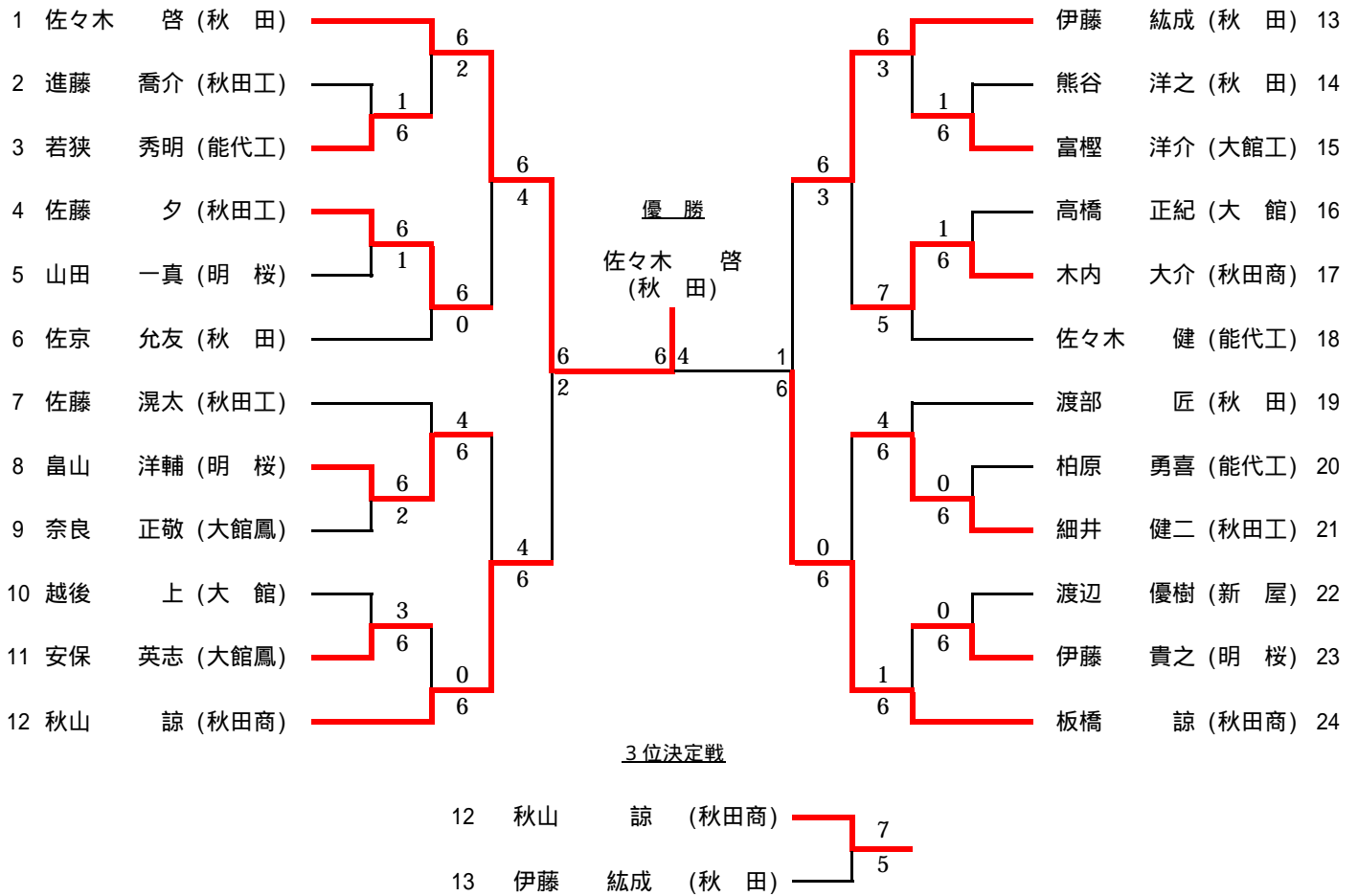

〔女子シングルス〕

