

# 平成19年度 群馬県高等学校新人テニス大会 団体戦

(兼 第30回全国選抜高校テニス大会関東地区大会群馬県予選会)

## 1 日程表

	10/20(土)	10/27(土)	11/3(土)
桐生市営相生 (クレ-8面)		男子Cブロック 木村・西岡	
桐生市営相生 (人工芝4面)	女子Bブロック 湯 浅		
あかぼり運動公園 (人工芝8面)	女子Dブロック 矢 澤		
前橋総合運動公園 (人工芝10面)		男子Aブロック (午前6面) 中村・阿部三・星野	
県総合スポーツ センター (人工芝16面)	男子B・Dブロック 井田・吉沢		男女決勝リーグ (8面+ナイター4面) 井田・中谷・中村
太田市営八幡 (クレ-8面)		女子A・Cブロック 齋 藤	

## 2 注意事項

メンバー変更については、初戦エントリー時に申し出てください。(2名まで認めます)

試合はすべて1セット(タイブレーク)マッチで行います。

コートインするときは試合のできるテニスウェアとします。

エントリー時刻は8時30分までとします。2Rからの学校は試合開始時刻の30分前までとします。

練習はサーブのみ8本とします。(ただし、決勝リーグ戦は練習時間をとることがあります)

試合は原則として1コート(あるいは2コート)で進行する予定ですが、天候や日没時間等の関係から3面以上の複数コートで行う場合もあります。

審判は対戦校で行い、決勝リーグ戦は対戦していない組み合わせの審判を行います。

ベンチコーチは1面につき1名(登録された監督・選手に限る)とし、監督のいないチームは試合没収とします。監督は当該校の校長が認める指導者とし、それが外部指導者の場合は傷害・賠償責任保険(スポーツ安全保険等)に必ず加入することが条件になっています。

セットブレークルールは採用していません。(試合進行には協力してください。)

今年度の使用球は、ウィルソンエクストラデュティー(男子)・レギュラーデュティー(女子)です。

ゴミは必ず持ち帰り、会場の美化に努めて下さい。

駐車場や道路での練習は禁止します。

試合会場への往復の交通には十分注意して下さい。なお、電車利用の場合には駅の駐輪場を正しく利用して下さい。(駐輪禁止区域への駐輪はしない)

他は「高体連大会への出場規定」・「高体連テニス大会への出場についての注意」に従ってください。

- ・ 応援については総会承認の方法に従ってください。
- ・ 染髪、装身具(ピアス・ネックレス等) ルーズソックス等は禁止です。

団体戦選手名簿の登録順位については新人大会個人戦の結果に基づいています。

平成19年度 群馬県高等学校新人テニス大会(男子団体戦)  
兼 全国選抜高校テニス大会関東地区大会群馬県予選会

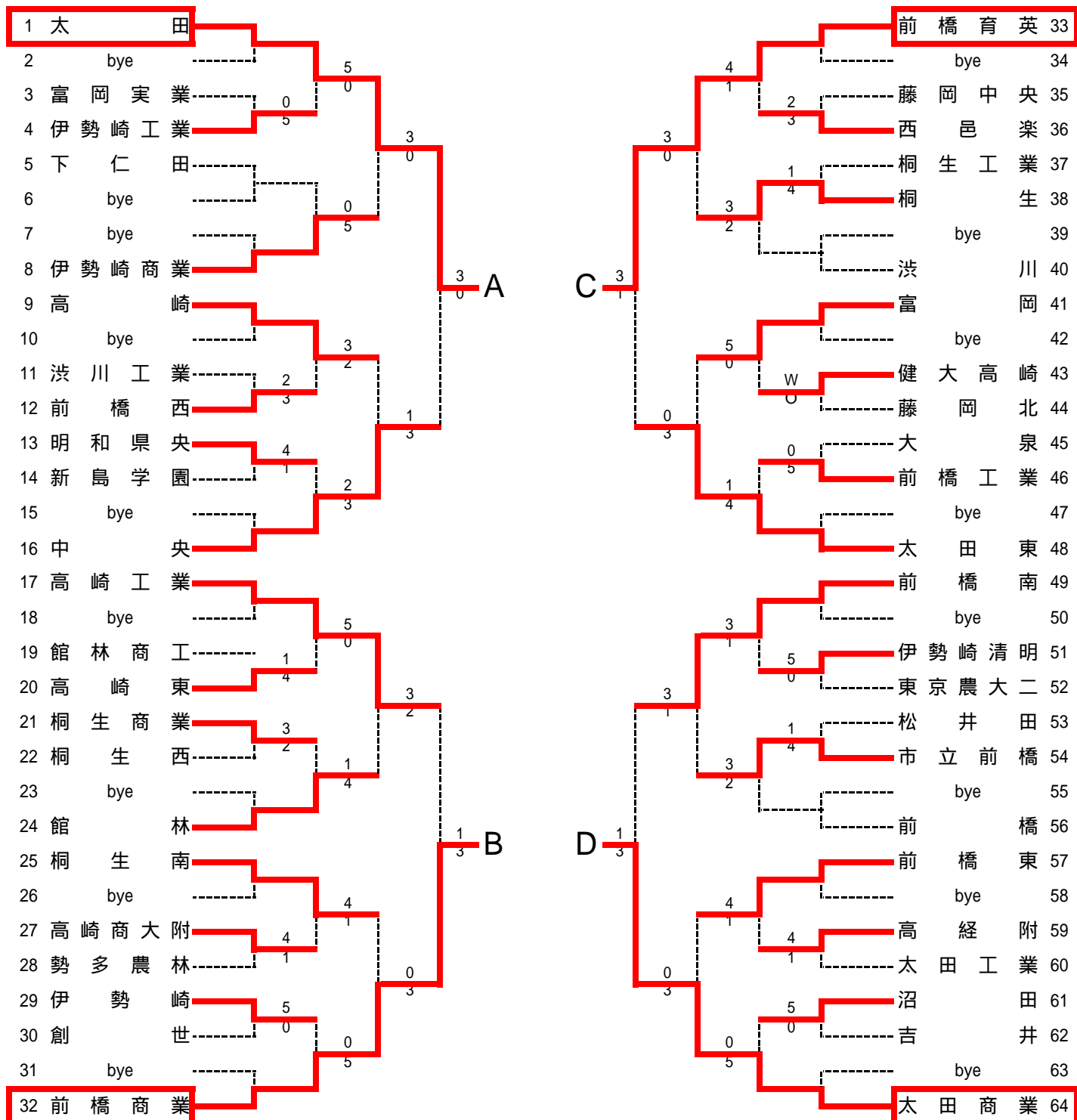

男子団体決勝リーグ

	太田	前橋商業	前橋育英	太田商業	順位
太田	-	5-0	5-0	3-2	1
前橋商業	0-5	-	2-3	2-3	4
前橋育英	0-5	3-2	-	3-2	2
太田商業	2-3	3-2	2-3	-	3

同勝率の場合は直接対決の結果による

試合順序 A - B C - D、A - C B - D、A - D B - C

	太田 高校	5 0	前橋商業 高校	
S 1	吉間慎一郎	6 0	小林 孝裕	S 1
D 1	久保田雅史 ・ 間々田憲哉	6 2	木暮 修人 ・ 鈴木祐太郎	D 1
S 2	松澤 貴幸	6 4	齋藤 良介	S 2
D 2	佐々木 駿 ・ 間仲 亮介	6 0	浅田 亮介 ・ 鎌塚 一也	D 2
S 3	船津 祥平	6 3	宮前 晃	S 3

	前橋育英 高校	3 2	太田商業 高校	
S 1	陶山 広二	6 3	塩原 祥平	S 1
D 1	北浦 亮 ・ 中澤 拓矢	6 3	テレス・ユキオ ・ 大木 徳之	D 1
S 2	九條 成紀	0 6	金井 亮太	S 2
D 2	根本洲太郎 ・ 矢崎 瑛祐	2 6	大塚 駿介 ・ 伊勢崎祥平	D 2
S 3	川田 一步	6 1	清水 亮昌	S 3

	太田 高校	5 0	前橋育英 高校	
S 1	吉間慎一郎	6 4	陶山 広二	S 1
D 1	久保田雅史 ・ 間々田憲哉	6 1	九條 成紀 ・ 北浦 亮	D 1
S 2	松澤 貴幸	7 5	川田 一步	S 2
D 2	原田 駿 ・ 佐々木 駿	6 0	根本洲太郎 ・ 矢崎 瑛祐	D 2
S 3	船津 祥平	6 3	中澤 拓矢	S 3

	前橋商業 高校	2 3	太田商業 高校	
S 1	小林 孝裕	2 6	塩原 祥平	S 1
D 1	木暮 修人 ・ 鈴木祐太郎	7 5	テレス・ユキオ ・ 大木 徳之	D 1
S 2	齋藤 良介	0 6	金井 亮太	S 2
D 2	浅田 亮介 ・ 鎌塚 一也	4 6	大塚 駿介 ・ 伊勢崎祥平	D 2
S 3	宮前 晃	6 1	清水 亮昌	S 3

	太田 高校	3 2	太田商業 高校	
S 1	吉間慎一郎	0 6	塩原 祥平	S 1
D 1	久保田雅史 ・ 間々田憲哉	6 3	テレス・ユキオ ・ 大木 徳之	D 1
S 2	松澤 貴幸	1 6	金井 亮太	S 2
D 2	佐々木 駿 ・ 高橋 俊介	6 1	大塚 駿介 ・ 伊勢崎祥平	D 2
S 3	船津 祥平	6 2	清水 亮昌	S 3

	前橋商業 高校	2 3	前橋育英 高校	
S 1	小林 孝裕	0 6	陶山 広二	S 1
D 1	木暮 修人 ・ 鈴木祐太郎	7 5	北浦 亮 ・ 中澤 拓矢	D 1
S 2	齋藤 良介	1 6	九條 成紀	S 2
D 2	浅田 亮介 ・ 鎌塚 一也	3 6	根本洲太郎 ・ 矢崎 瑛祐	D 2
S 3	宮前 晃	6 2	川田 一步	S 3

平成19年度 群馬県高等学校新人テニス大会(団体戦)  
兼 全国選抜高校テニス大会関東地区大会群馬県予選  
女子

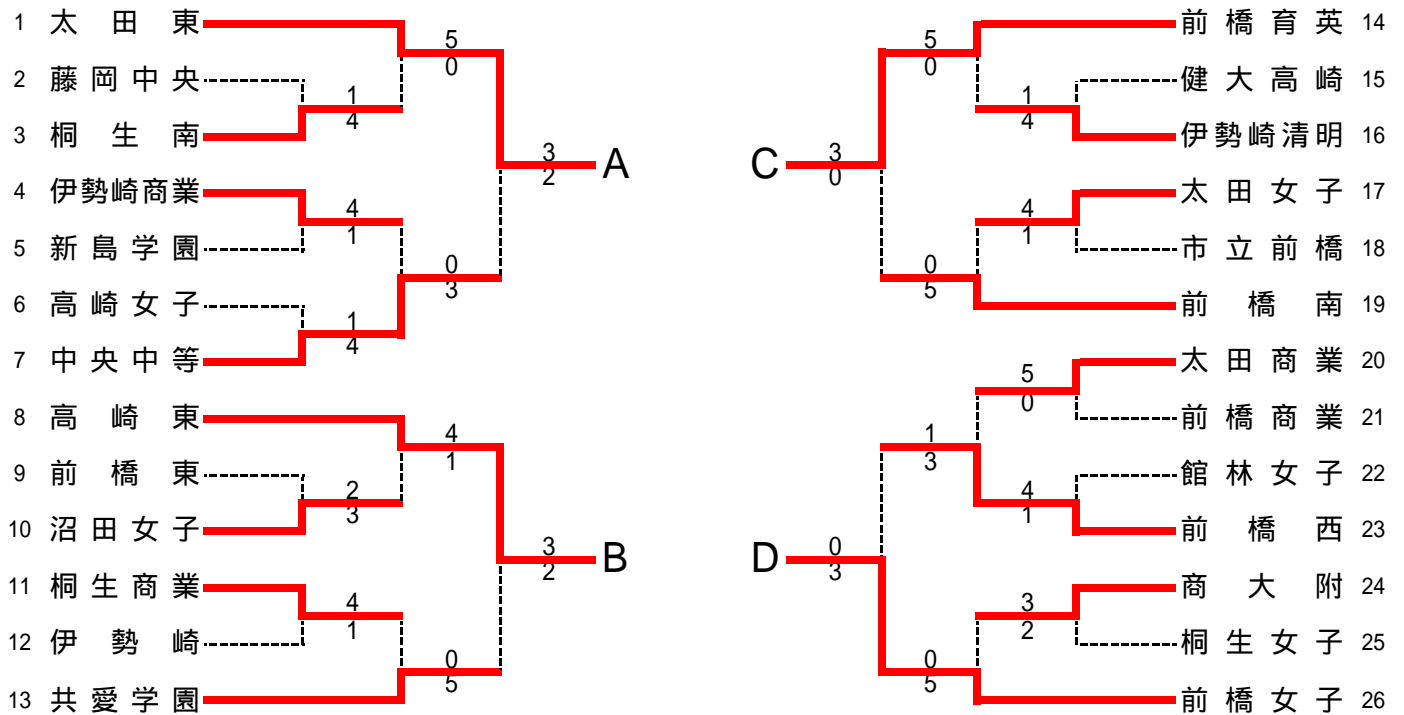

決勝リーグ

	太東	高東	育英	前女	順位
太田東		4-1	1-4	3-2	2
高崎東	1-4		1-4	1-4	4
前橋育英	4-1	4-1		3-2	1
前橋女子	2-3	4-1	2-3		3

同勝率の場合は直接対決の結果による

試合順 A - B C - D A - C B - D A - D B - C

	太田東 高校	4 1	高崎東 高校	
S 1	蓮見 悠	6 1	佐藤 未希	S 1
D 1	西村 綾乃 ・ 町田和香奈	0 6	新井 紗織 ・ 新井 梨恵	D 1
S 2	吉澤 亜衣	6 1	提箸 眸	S 2
D 2	堤 夏穂 ・ 三ツ橋亜里沙	7 5	清水 彩 ・ 岡田 奈緒	D 2
S 3	渡辺 真衣	6 4	長壁 里奈	S 3

	前橋育英 高校	3 2	前橋女子 高校	
S 1	茂木あずさ	3 6	大島 明子	S 1
D 1	飯塚ひとみ ・ 石原芽久美	6 1	中野 怜子 ・ 高野 紗和	D 1
S 2	佐藤 優	6 1	小林 知紗	S 2
D 2	松村 春果 ・ 荻野 麻美	0 6	松井 実咲 ・ 萩原真由子	D 2
S 3	坂井 麻耶	6 0	川村 紫乃	S 3

	太田東 高校	1 4	前橋育英 高校	
S 1	西村 綾乃	0 6	飯塚ひとみ	S 1
D 1	蓮見 悠 ・ 三ツ橋亜里沙	7 5	石原芽久美 ・ 星野由貴奈	D 1
S 2	吉澤 亜衣	1 6	茂木あずさ	S 2
D 2	堤 夏穂 ・ 川島 裕香	2 6	坂井 麻耶 ・ 小此木美紀	D 2
S 3	渡辺 真衣	4 6	佐藤 優	S 3

	高崎東 高校	1 4	前橋女子 高校	
S 1	佐藤 未希	4 6	大島 明子	S 1
D 1	新井 紗織 ・ 新井 梨恵	2 6	中野 怜子 ・ 高野 紗和	D 1
S 2	提箸 眸	2 6	小林 知紗	S 2
D 2	清水 彩 ・ 岡田 奈緒	4 6	松井 実咲 ・ 萩原真由子	D 2
S 3	長壁 里奈	6 1	町田 梨奈	S 3

	太田東 高校	3 2	前橋女子 高校	
S 1	西村 綾乃	1 6	大島 明子	S 1
D 1	蓮見 悠 ・ 三ツ橋亜里沙	7 6	中野 怜子 ・ 高野 紗和	D 1
S 2	吉澤 亜衣	6 4	小林 知紗	S 2
D 2	堤 夏穂 ・ 川島 裕香	3 6	松井 実咲 ・ 萩原真由子	D 2
S 3	渡辺 真衣	6 2	川村 紫乃	S 3

	高崎東 高校	1 4	前橋育英 高校	
S 1	提箸 眸	2 6	飯塚ひとみ	S 1
D 1	新井 紗織 ・ 新井 梨恵	6 2	石原芽久美 ・ 星野由貴奈	D 1
S 2	長壁 里奈	0 6	茂木あずさ	S 2
D 2	清水 彩 ・ 岡田 奈緒	3 6	坂井 麻耶 ・ 小此木美紀	D 2
S 3	永田 瑞紀	0 6	佐藤 優	S 3