

平成18年度 鳥取県高校総体テニス競技男子団体結果

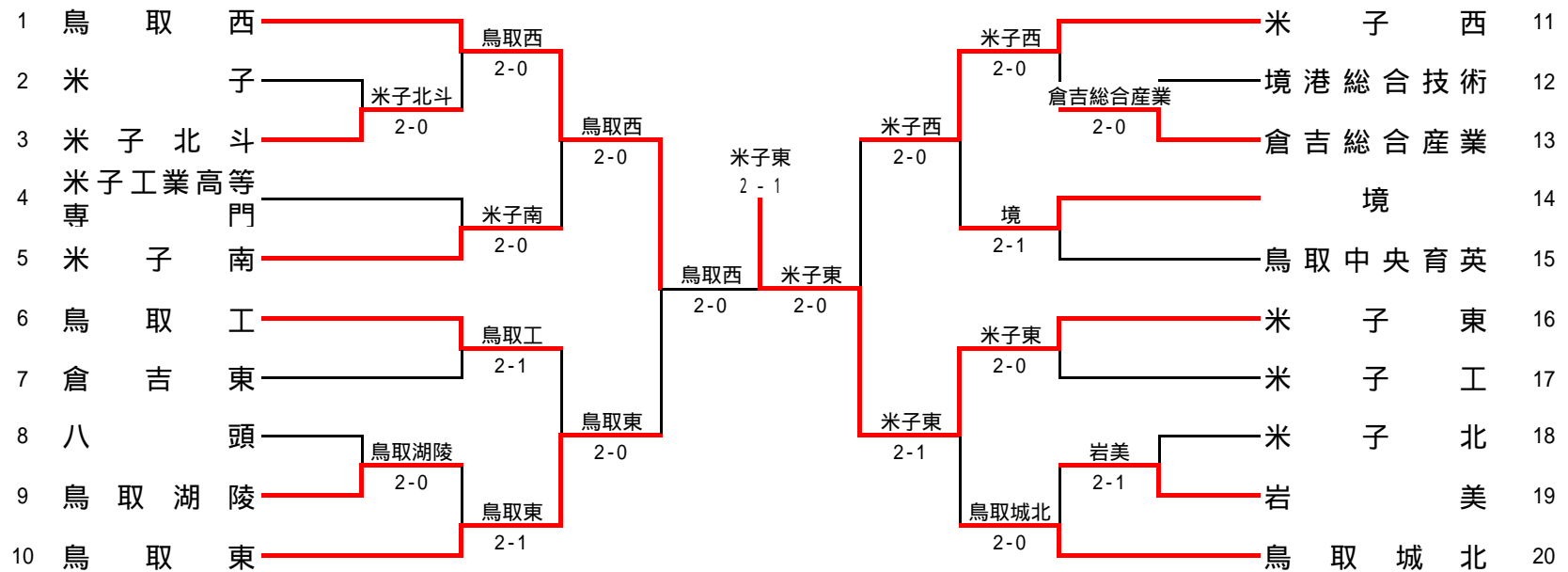

1R1	3	米子北斗	2-0	米子	2
D		金山 琢磨 石賀 慎	63	杉原 勇太 竹本 信哉	
S1		中村 隼人	62	安藤 涼	
S2		神納 康宏	43	頭本 翔太	

1R2	9	鳥取湖陵	2-0	八頭	8
D		井上 将志 田村 智和	62	田淵 元樹 金谷 昇拓	
S1		藤田 良介	63	山根 佑一	
S2		枝川 典央		藤原 幸彦	

1R3	13	倉吉総合産業	2-0	境港総合技術	12
D		岩本 勇祐 石原 俊	62	景山 義人 汐田 直樹	
S1		尾坂 和也	56	前田 靖仁	
S2		松本 友佑	63	宮内 一斗	

1R4	19	岩美	2-1	米子北	18
D		吹野 大輔 澤 佑磨	64	新路 祐也 坂本 達哉	
S1		馬場 和樹	26	加藤 真	
S2		鷹藁 和典	63	池田 誉志幸	

2R1	1	鳥取西	2-0	米子北斗	3
D		本多 勇輝 杉原 諒	60	金山 琢磨 石賀 慎	
S1		玉木 裕平	60	中村 隼人	
S2		林 大地	51	神納 康宏	

2R2	5	米子南	2-0	米子工業高等専門	4
D		岩坂 悠矢 齋木 雄太	61	渡部 周二 高林 昭治	
S1		松田 裕	62	竹本 博樹	
S2		中原 遼		小飯 健太	

2R3	6	鳥取工	2-1	倉吉東	7
D		入江 純一 国岡 泰	26	石亀 芳樹 渡辺 喬介	
S1		勝井 駿也	75	別所 大樹	
S2		西村 啓	64	梅津 欣喜	

2R4	10	鳥取東	2-1	鳥取湖陵	9
D		森田 涼介 中尾 亮	46	井上 将志 田村 智和	
S1		谷口 嘉隆	61	藤田 良介	
S2		稲垣 翔太	63	枝川 典央	

2R5	11	米子西	2-0	倉吉総合産業	13
D		前川 篤 種 裕史	63	岩本 勇祐 石原 俊	
S1		田後 裕基	61	尾坂 和也	
S2		松本辰之介	43	松本 友佑	

2R6	14	境	2-1	鳥取中央育英	15
D		井上 晴貴 佐々木耕太	64	小谷 真広 石川 和友	
S1		入江 宏樹	64	加嶋 弘治	
S2		松本 信一	06	山村 祐太郎	

2R7	16	米子東	2-0	米子工	17
D		諸遊 史哉 坪倉 剛平	61	西村 勇祐 齊木 亮介	
S1		相見 孝侑	54	宮平 大輔	
S2		谷口 大展	60	谷野 正太郎	

2R8	20	鳥取城北	2-0	岩美	19
D		西森 達也 森下 和馬	62	吹野 大輔 澤 佑磨	
S1		田中 陽介	60	馬場 和樹	
S2		福田 匠	22	鷹藁 和典	

3R1	1	鳥取西	2-0	米子南	5
D		本多 勇輝 杉原 諒	60	中原 遼 岩坂 悠矢	
S1		玉木 裕平	60	松田 裕	
S2		林 大地		齋木 雄太	

3R2	10	鳥取東	2-0	鳥取工	6
D		森田 涼介 中尾 亮	64	入江 純一 国岡 泰	
S1		谷口 嘉隆	66	勝井 駿也	
S2		稲垣 翔太	62	西村 啓	

3R3	11	米子西	2-0	境	14
D		大村 尚登 前川 篤	40	入江 宏樹 佐々木耕太	
S1		田後 裕基	60	井上 晴貴	
S2		松本辰之介	60	松本 信一	

3R4	16	米子東	2-1	鳥取城北	20
D		坪倉 剛平 牧野 周	61	西森 達也 森下 和馬	
S1		諸遊 史哉	26	田中 陽介	
S2		相見 孝侑	60	福田 匠	

4R1	1	鳥取西	2-0	鳥取東	10
D		本多 勇輝 杉原 諒	62	森田 涼介 中尾 亮	
S1		玉木 裕平	60	谷口 嘉隆	
S2		林 大地	22	稲垣 翔太	

4R2	16	米子東	2-0	米子西	11
D		坪倉 剛平 牧野 周	60	大村 尚登 前川 篤	
S1		諸遊 史哉	63	田後 裕基	
S2		相見 孝侑	44	松本辰之介	

5R1	16	米子東	2-1	鳥取西	1
D		坪倉 剛平 牧野 周	64	本多 勇輝 杉原 諒	
S1		諸遊 史哉	06	玉木 裕平	
S2		相見 孝侑	63	林 大地	

平成18年度鳥取県高校総体テニス競技 女子団体戦結果

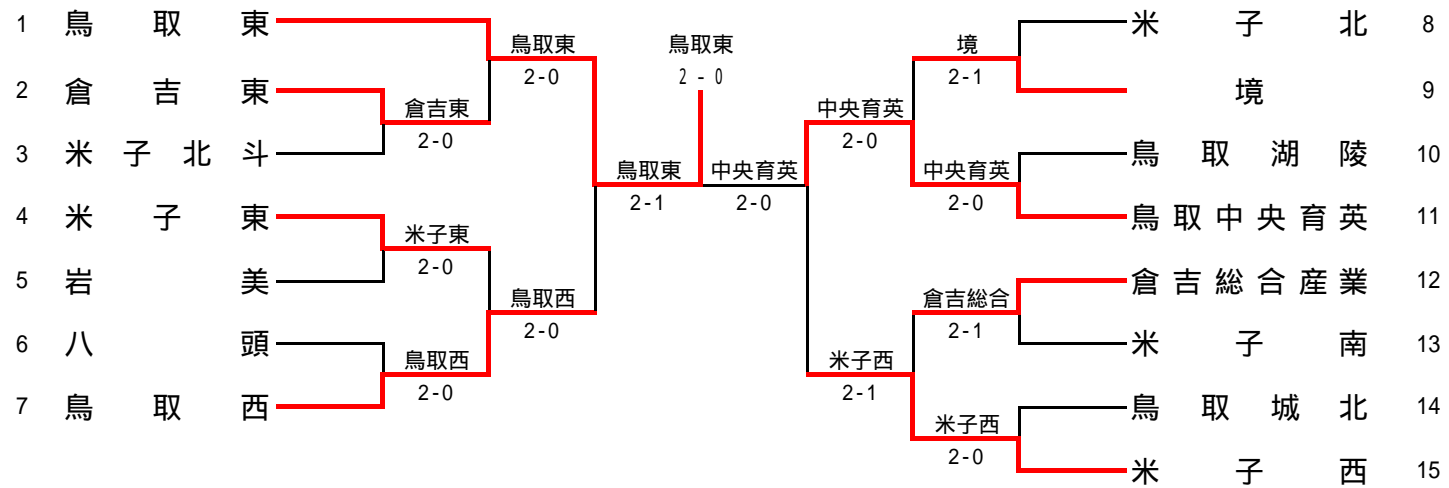

1R1	2	倉吉東	2-0	米子北斗	3
D		藤井菜津子 九鬼 法子	6-1	安食由布子 大葎 真央	
S1		布 倫子	6-4	落合 彩加	
S2		児島 希和	3-1	組藤加奈子	

1R2	4	米子東	2-0	岩美	5
D		石割奈緒子 岸田 彩加	6-0	坂本 里美 山本 唯	
S1		大村 佳菜	6-0	木村 優美	
S2		辻川 和沙		田中 さゆみ	

1R3	7	鳥取西	2-0	八頭	6
D		国森 彩花 西村ちひろ	6-0	谷口 由香 大川 このみ	
S1		住川 東子	6-0	岸本 梨江	
S2		山崎 彩		山本 唯	

1R4	9	境	2-1	米子北	8
D		石倉 奈恵 井上 寛子	6-2	井上 也実 福田 真美	
S1		星原 美咲	1-6	楠瀬 優樹	
S2		遠藤 由唯	6-1	岡本 早紀	

1R5	11	鳥取中央育英	2-0	鳥取湖陵	10
D		吉田 尚子 山根真由子	6-1	奥村 祐美 古田 あゆみ	
S1		松田 望実	6-0	米澤 晴菜	
S2		太田 杏里		岩田 華奈	

1R6	12	倉吉総合産業	2-1	米子南	13
D		手嶋沙也香 谷本 萌美	6-1	池上 千波 平井絵梨香	
S1		政田 史絵	3-6	木村 えり	
S2		前田 悠里	7-5	野口 悠	

1R7	15	米子西	2-0	鳥取城北	14
D		岡嶋沙耶香 杉山奈往美	6-0	小鳥 愛美 三上由紀子	
S1		松本加奈絵	7-5	小竹原千尋	
S2		小林 望美	4-0	有田 美穂	

2R1	1	鳥取東	2-0	倉吉東	2
D		麻木 真耶 田中真理奈	6-1	九鬼 法子 児島 希和	
S1		大麻七菜子	6-0	藤井菜津子	
S2		大麻 桃子		布 倫子	

2R2	0-2	鳥取西		米子東	4
D		濱下 依里 山崎 彩	6-0	辻川 和沙 川淵 暢子	
S1		住川 東子	6-3	大村 佳菜	
S2		西村 ちひろ	2-3	石割奈緒子	

2R3	11	鳥取中央育英	2-0	境	9
D		吉田 尚子 山根真由子	6-0	石倉 奈恵 井上 寛子	
S1		松田 望実	6-2	星原 美咲	
S2		太田 杏里		遠藤 由唯	

2R4	15	米子西	2-1	倉吉総合産業	12
D		岡嶋沙耶香 杉山奈往美	6-4	手嶋沙也香 谷本 萌美	
S1		松本加奈絵	3-6	政田 史絵	
S2		小林 望美	6-2	前田 悠里	

3R1	1	鳥取東	2-1	鳥取西	7
D		麻木 真耶 田中真理奈	6-1	西村ちひろ 濱下 依里	
S1		大麻七菜子	4-6	住川 東子	
S2		大麻 桃子	6-1	国森 彩花	

3R2	11	鳥取中央育英	2-0	米子西	15
D		吉田 尚子 山根真由子	6-4	岡嶋沙耶香 杉山奈往美	
S1		松田 望実	6-0	松本加奈絵	
S2		太田 杏里	1-4	小林 望美	

4R1	1	鳥取東	2-0	鳥取中央育英	11
D		麻木 真耶 田中真理奈	6-0	吉田 尚子 山根真由子	
S1		大麻七菜子	7-5	松田 望実	
S2		大麻 桃子	2-1	太田 杏里	

平成18年度高校総体男子シングルス対戦表

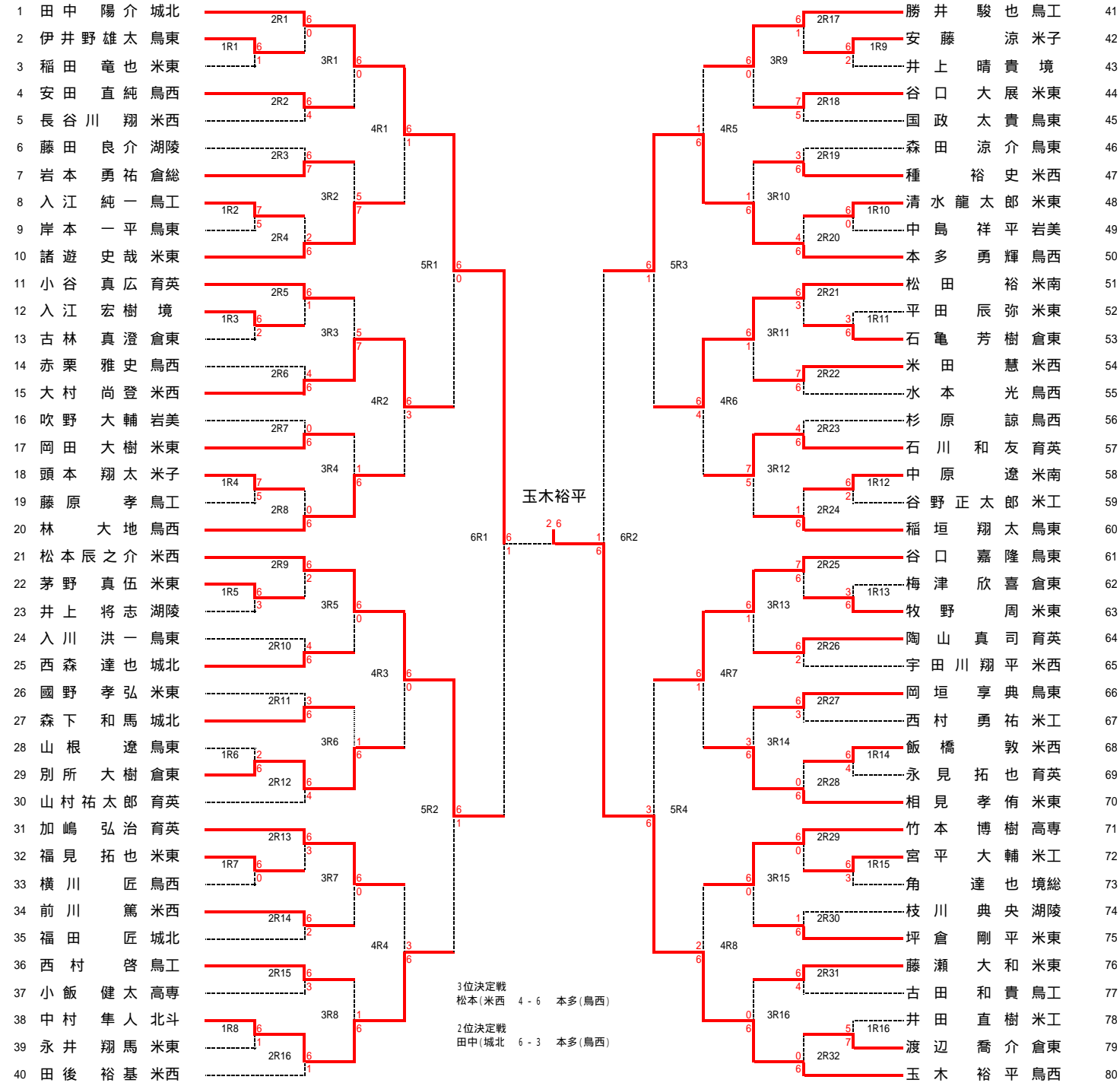

平成18年度高校総体テニス競技男子ダブルス

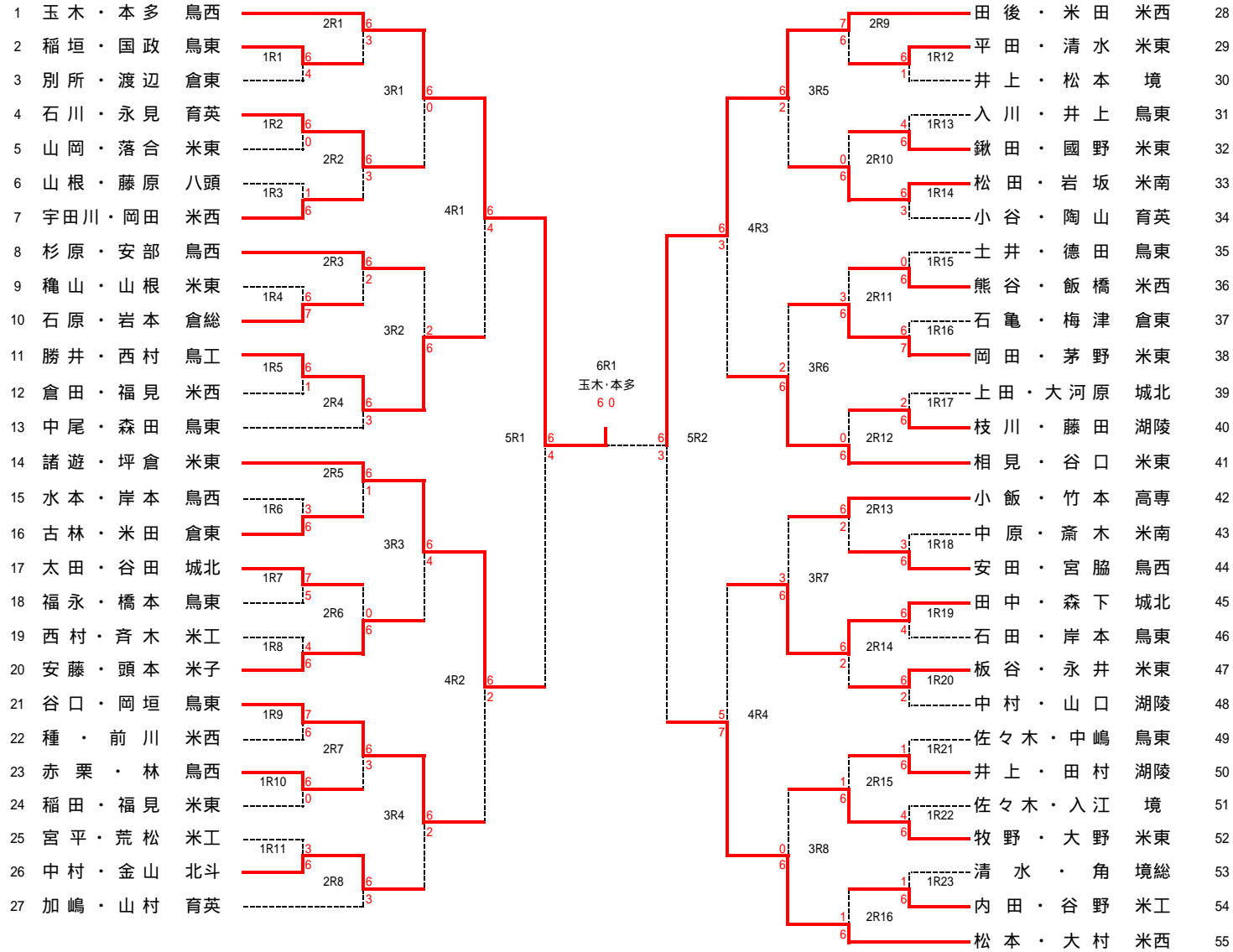

1	楠瀬 優樹	米北	2R1	6	0	6	2R17	住川 東子	鳥西	41
2	山崎 彩衣	米西	1R1	2	6	0	7	1R9	坂本 里美	岩美
3	山根 真由子	育英	6	3R1	6	1	5	6	吉村 咲希	米東
4	布 倫子	倉東	2R2	6	3	1	2	6	白井 ちさと	鳥東
5	太田 翔子	米東	2R4	3	4R1	6	6	6	落合 彩加	北斗
6	藤井 亜由美	倉東	2R3	2	6	0	6	6	遠藤 香里	米西
7	村尾 友夏子	鳥東	6	3R2	2	6	2	6	濱田 咲	鳥東
8	小鳥 愛美	城北	1R2	3	6	6	4	6	3R10	星原 美咲
9	岸田 彩加	米東	6	2R4	3	6	6	0	6	井野 由加利
10	伊藤 友香	米西	6	5R1	6	6	3	6	2R20	西村 ちひろ
11	八木 谷奈穂	鳥東	2R5	6	1	6	1	6	2R21	石割 奈緒子
12	篠 巻 愛里	米東	1R3	6	0	6	6	0	6	1R11
13	野口 悠	米南	6	3R3	6	4	6	6	6	児島 希和
14	西 郁美	米西	2R6	4	4R2	1	6	6	6	2R22
15	瀬 田 梢	高専	6	4R2	1	6	1	6	6	4R6
16	米澤 晴菜	湖陵	2R7	1	6	6	6	6	6	2R23
17	野口 皆未	米西	6	3R4	2	6	1	6	6	3R12
18	谷口 真紀	鳥東	1R4	6	6	6	6	6	6	1R12
19	村山 裕香	鳥西	2	2R8	2	6	1	6	6	2R24
20	大村 佳菜	米東	6	6R1	6	1	6	6	6	6R2
21	小林 望美	米西	2R9	6	3	6	6	6	6	2R25
22	遠藤 由唯	境	1R5	6	6	6	1	6	6	2R13
23	池上 千波	米南	6	3R5	6	2	6	6	6	3R13
24	平井 美里	鳥東	2R10	6	4R3	6	3	6	6	2R26
25	福田 真美	米北	6	4R3	6	3	6	6	6	4R7
26	宮本 衣里佳	境	2R11	6	1	6	6	6	6	2R27
27	吉田 尚子	育英	6	3R6	1	6	6	6	6	3R14
28	九鬼 法子	倉東	1R6	7	6	6	6	6	6	1R14
29	永田 莉佐	米東	5	2R12	1	6	3	6	6	2R28
30	杉山 奈往美	米西	6	5R2	5	6	2	6	6	5R4
31	小倉 侑子	米西	2R13	6	1	6	7	6	6	2R29
32	湯原 瑞規	米東	1R7	4	6	6	5	6	6	1R15
33	市村 茉莉	鳥東	6	3R7	6	3	6	6	6	3R15
34	濱下 依里	鳥西	2R14	6	4R4	0	6	6	6	2R30
35	岡本 早紀	米北	6	4R4	0	6	0	6	6	4R8
36	太田 杏里	育英	2R15	6	2	6	6	6	6	2R31
37	友国 貴美子	米東	6	3R8	1	6	4	6	6	3R16
38	森井 綾香	米西	1R8	6	6	6	0	6	6	1R16
39	国森 彩花	鳥西	6	2R16	0	6	1	6	6	2R32
40	大麻 桃子	鳥東	6	6	0	6	6	6	6	6

2位決定
大麻桃 6-4 大麻七

3位決定
大麻桃 6-1 松田

平成18年度 鳥取県高等学校総合体育大会 テニスの部 女子ダブルス

