

《 個人戦結果 》

【平成18年度 全国高等学校総合体育大会・東海高等学校総合体育大会テニス競技の部 三重県予選大会
兼 三重県高等学校総合体育大会 テニス競技の部】

| | | | | | | |
|------|----------|---|---|---|---|--------|
| ・期 日 | 「個人」 | 平成18年4月29日(土) | 男子シングルス 1R~3R 女子ダブルス 1R~QF | 県営鈴鹿スポーツガーデン庭球場 県営鈴鹿スポーツガーデン庭球場 | | |
| | | 平成18年4月30日(日) | 男子ダブルス 1R~QF 女子シングルス 1R~3R | 県営鈴鹿スポーツガーデン庭球場 県営鈴鹿スポーツガーデン庭球場 | | |
| | | 平成18年5月 3日(水) | 男子・女子シングルス QF~SF 男子・女子ダブルス SF | 県営鈴鹿スポーツガーデン庭球場 県営鈴鹿スポーツガーデン庭球場 | | |
| | | 平成18年5月 4日(木) | 男子シングルス F・二・三位決定戦 5~8位決定戦 女子シングルス F・三位決定戦 5~8位決定戦 男子・女子ダブルス F・三位決定戦 | 県営鈴鹿スポーツガーデン庭球場 県営鈴鹿スポーツガーデン庭球場 県営鈴鹿スポーツガーデン庭球場 | | |
| | 「団体」 | 平成18年5月26日(金) | 男子・女子 1R~2R | 県営鈴鹿スポーツガーデン庭球場 | | |
| | | 平成18年5月27日(土) | 男子・女子 3R~QF | 県営鈴鹿スポーツガーデン庭球場 | | |
| | | 平成18年5月28日(日) | 男子・女子 SF~F・三位決定戦 5~8位決定戦 | 県営鈴鹿スポーツガーデン庭球場 | | |
| ・成績 | 男子 団体 | 1位 四日市工業 6位 久居 | 2位 鈴鹿 7位 四日市南 | 3位 四日市西 8位 宇治山田商業 | 4位 海星 | 5位 四日市 |
| | 女子 団体 | 1位 鈴鹿 6位 相可 | 2位 四日市商業 7位 皇學館 | 3位 四日市 8位 名張西 | 4位 四日市四郷 | 5位 津商業 |
| | 男子 シングルス | 1位 前川 春雄 (四日市工業 3) 2位 安江 慎二 (四日市工業 3) 3位 江上 諒 (四日市工業 3) 4位 加藤 大地 (鈴鹿 1) 5位 前川 寛明 (四日市工業 3) 6位 窪田 裕貴 (鈴鹿 3) 7位 前田 龍土 (四日市工業 2) 8位 中井 貴大 (四日市工業 3) | | | | |
| | 男子 ダブルス | 1位 江上 諒 ・前川 寛明 (四日市工業 3) 2位 尾崎 翔 ・前田 龍土 (四日市工業 2) 3位 安江 慎二 ・前川 春雄 (四日市工業 3) 4位 加藤 大地 ・柴山 紘輔 (鈴鹿 1) | | | | |
| | 女子 シングルス | 1位 中澤 亜希 (四日市商業 3) 2位 大谷 紗代 (四日市 3) 3位 服部 慶子 (鈴鹿 3) 4位 遠藤 真美 (四日市商業 3) 5位 藤井 愛子 (鈴鹿 3) 6位 大庭 彩 (鈴鹿 1) 7位 鈴木 彩加 (暁 2) 8位 山下 咲子 (四日市商業 3) | | | | |
| | 女子 ダブルス | 1位 遠藤 真美 ・中澤 亜希 (四日市商業 3) 2位 藤井 愛子 ・後藤田 さつき (鈴鹿 3・2) 3位 井高 温子 ・古川 絵梨 (四日市商業 2) 4位 中山 菜穂 ・服部 由貴 (四日市商業 3) | | | | |
| | 最優秀選手賞 | 前川 寛明 (四日市工業 3) | | | 藤井 愛子 (鈴鹿 3) | |
| | 優秀選手賞 | 前川 春雄 (四日市工業 3) 安江 慎二 (四日市工業 3) 江上 諒 (四日市工業 3) 前田 龍土 (四日市工業 2) | | | 服部 慶子 (鈴鹿 3) 大庭 彩 (鈴鹿 1) 後藤田 さつき (鈴鹿 2) 吉山 亜季 (鈴鹿 3) | |
| | | 加藤 大地 (鈴鹿 1) 榎本 規秀 ・矢野 洋 (鈴鹿 2) | | | 中澤 亜希 (四日市商業 3) 中山 菜穂 (四日市商業 3) | |
| | | 片山 寛康 ・菊山 真志 (四日市西 3) | | | 大谷 紗代 (四日市 3) | |
| | | 三溝 真史 (海星 3) | | | 奥 由里恵 (四日市四郷 3) | |
| | 敢闘選手賞 | 山本 陽平 (四日市 3) | | | 松田 絵莉 (津商業 3) | |
| | | 山中 法雄 ・長井 誠宏 (久居 3) | | | 稲本 みなみ (相可 3) | |
| | | 森脇 義文 (四日市南 2) | | | 中村 朝香 ・清水 真帆 (皇學館 3) | |
| | | 東海 貴也 ・村木 将人 (宇治山田商 3・2) | | | 吉田 有希 ・堀尾 ゆたか (名張西 3) | |

【男子団体】

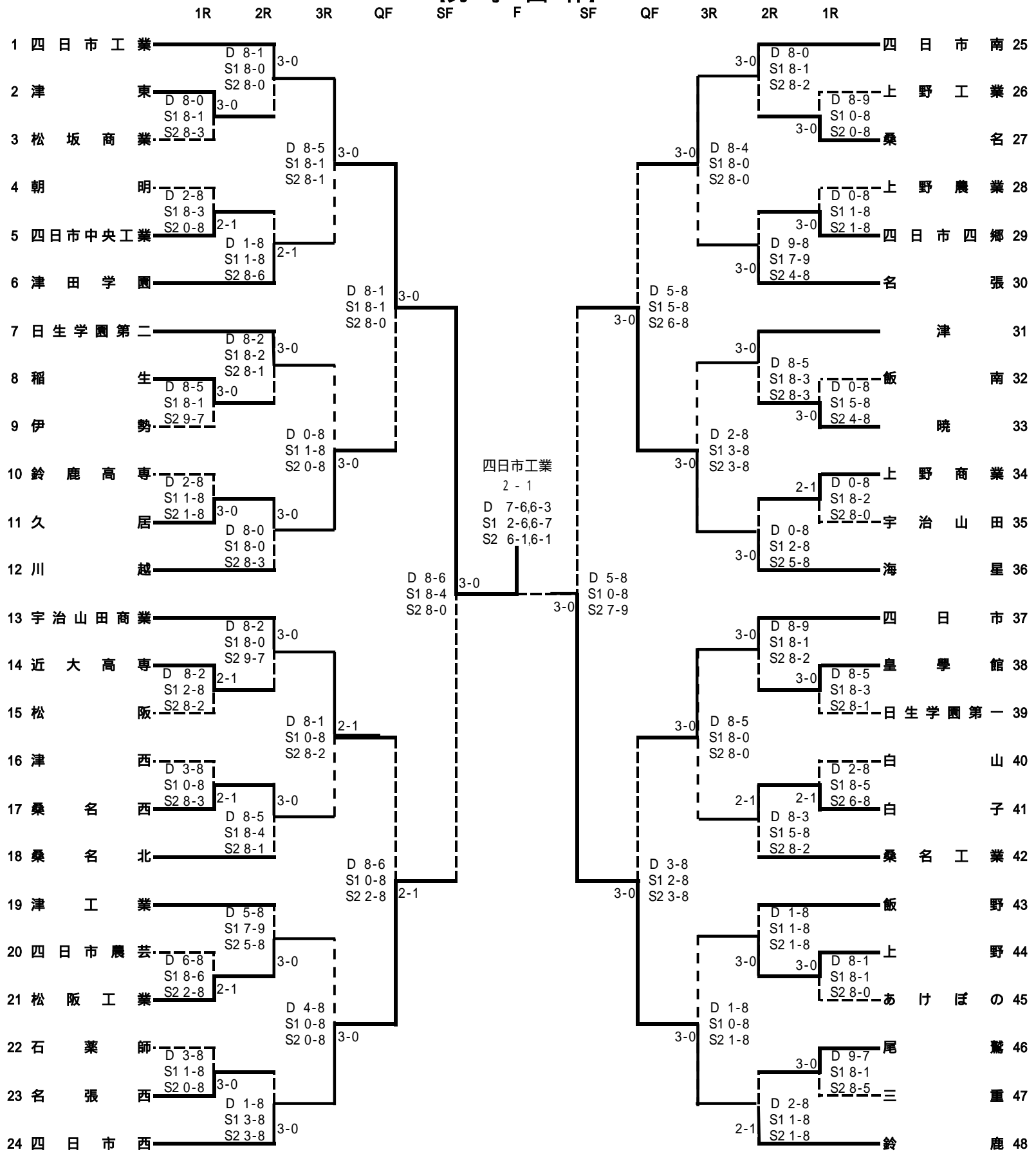

3位決定戦

24 四日市西 3 - 0 海星 36
D 8-4
S1 8-6
S2 8-2

5~8位決定戦

11 久居 3 - 0 宇治山田商業 13
D 9-8
S1 8-6
S2 8-1

25 四日市南 1 - 2 四日市 37
D 8-0
S1 4-8
S2 5-8

5・6位決定戦

11 久居 1 - 2 四日市 37
D 6-8
S1 5-8
S2 8-2

7・8位決定戦

13 宇治山田商業 1 - 2 四日市南 25
D 6-8
S1 8-9
S2 6-8

【女子団体】

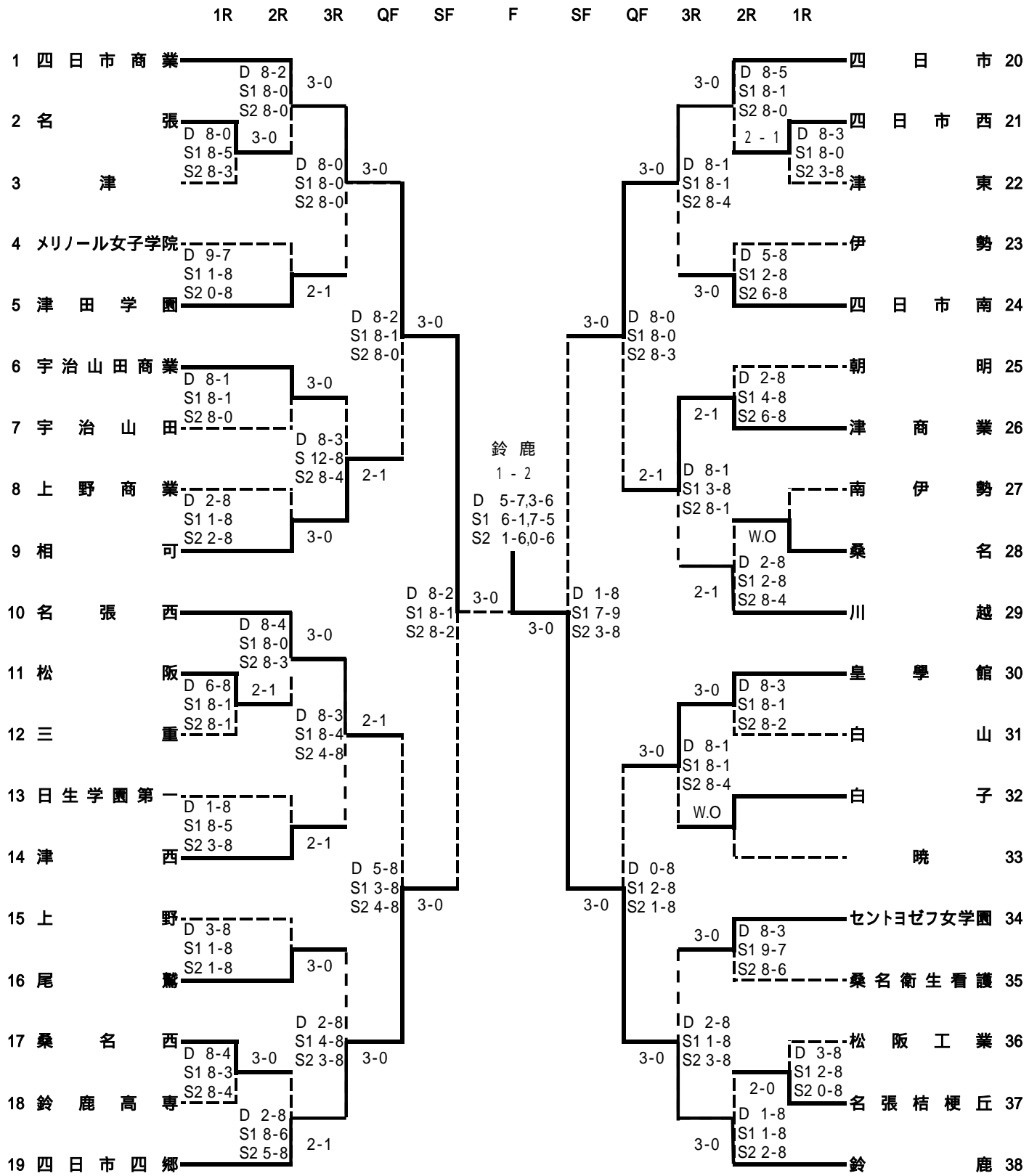

1R 2R 3R QF SF F SF QF 3R 2R 1R

3位決定戦

19 四日市四郷 1 - 2 四日市 20
D 8-2
S1 1-8
S2 7-9

5~8位決定戦

9 相可 2 - 1 名張西 10
D 2-8
S1 8-4
S2 8-5

26 津商業 2 - 1 皇學館 30
D 8-3
S1 8-5
S2 6-8

5・6位決定戦

9 相可 1 - 2 津商業 26
D 2-8
S1 8-9
S2 8-3

7・8位決定戦

10 名張西 1 - 2 皇學館 30
D 8-2
S1 8-9
S2 6-8

【男子団体】

準々決勝

| | | | |
|-----|-----------------------|-------|------------------------|
| | 1 四日市工業 | 3 - 0 | 1 1 久 居 |
| D | 江上 諒 (3) 前川 寛明 (3) | 8 - 1 | 山中 法雄 (3) 長井 誠宏 (3) |
| S 1 | 前川 春雄 (3) | 8 - 1 | 小出 貴大 (3) |
| S 2 | 安江 慎二 (3) | 8 - 0 | 川井 裕貴 (3) |

| | | | |
|-----|------------------------|-------|------------------------|
| | 1 3 宇治山田商業 | 1 - 2 | 2 4 四日市西 |
| D | 村木 将人 (2) 東海 貴也 (3) | 8 - 6 | 片山 寛康 (3) 菊山 真志 (3) |
| S 1 | 安西 啓悟 (2) | 0 - 8 | 田根 諭 (2) |
| S 2 | 瀧川 真洋 (2) | 2 - 8 | 浅尾 恭介 (2) |

| | | | |
|-----|------------------------|-------|------------------------|
| | 2 5 四日市南 | 0 - 3 | 3 6 海 星 |
| D | 中井 智也 (2) 平野 拓馬 (1) | 5 - 8 | 佐々木一真 (3) 高木 廣大 (2) |
| S 1 | 森脇 義文 (2) | 5 - 8 | 草川 祐一 (2) |
| S 2 | 金森 正樹 (1) | 6 - 8 | 三溝 真史 (3) |

| | | | |
|-----|-----------------------|-------|------------------------|
| | 3 7 四 日 市 | 0 - 3 | 4 8 鈴 鹿 |
| D | 森 雄志 (2) 伊藤 貴之 (2) | 3 - 8 | 榎本 規秀 (2) 柴山 紘輔 (1) |
| S 1 | 山本 陽平 (3) | 2 - 8 | 加藤 大地 (1) |
| S 2 | 安福 浩希 (3) | 3 - 8 | 矢野 洋 (2) |

準決勝

| | | | |
|-----|-----------------------|-------|------------------------|
| | 1 四日市工業 | 3 - 0 | 2 4 四日市西 |
| D | 江上 諒 (3) 前川 寛明 (3) | 8 - 6 | 浅尾 恭介 (2) 片山 寛康 (3) |
| S 1 | 前川 春雄 (3) | 8 - 4 | 田根 諭 (2) |
| S 2 | 安江 慎二 (3) | 8 - 0 | 菊山 真志 (3) |

| | | | |
|-----|------------------------|-------|------------------------|
| | 3 6 海 星 | 0 - 3 | 4 8 鈴 鹿 |
| D | 馬路 達也 (2) 高木 廣大 (2) | 5 - 8 | 榎本 規秀 (2) 柴山 紘輔 (1) |
| S 1 | 草川 祐一 (2) | 0 - 8 | 加藤 大地 (1) |
| S 2 | 佐々木一真 (3) | 7 - 9 | 矢野 洋 (2) |

三位決定戦

| | | | |
|-----|------------------------|-------|------------------------|
| | 2 4 四日市西 | 3 - 0 | 3 6 海 星 |
| D 1 | 浅尾 恭介 (2) 片山 寛康 (3) | 8 - 4 | 馬路 達也 (2) 高木 廣大 (2) |
| S 2 | 田根 諭 (2) | 8 - 6 | 草川 祐一 (2) |
| S 3 | 伊藤 友介 (3) | 8 - 2 | 佐々木一真 (3) |

決勝

| | | | |
|-----|-----------------------|-------------------------------|-----------------------|
| | 1 四日市工業 | 2 - 1 | 4 8 鈴 鹿 |
| D 1 | 江上 諒 (3) 前川 寛明 (3) | 7 ⁽³⁾ - 6 6 - 3 | 矢野 洋 (2) 榎本 規秀 (2) |
| S 2 | 前川 春雄 (3) | 2 - 6 6 ⁽²⁾ - 7 | 加藤 大地 (1) |
| S 3 | 安江 慎二 (3) | 6 - 1 6 - 1 | 柴山 紘輔 (1) |

【女子団体】

準々決勝

| | | | |
|-----|------------------------|-------|-----------------------|
| | 1 四日市商業 | 3 - 0 | 9 相 可 |
| D | 遠藤 真美 (3) 中山 菜穂 (3) | 8 - 2 | 巽 理紗 (3) 油家 由佳 (3) |
| S 1 | 中澤 亜希 (3) | 8 - 1 | 内木 愛美 (3) |
| S 2 | 佐野 名奈子 (3) | 8 - 0 | 稲本 みなみ (3) |

| | | | |
|-----|-------------------------|-------|------------------------|
| | 10 名 張 西 | 0 - 3 | 19 四日市四郷 |
| D | 吉田 有希 (3) 堀尾 ゆたか (3) | 5 - 8 | 平野 聡美 (3) 吉原 澄香 (3) |
| S 1 | 寺嶋 紗希 (3) | 3 - 8 | 奥 由里恵 (3) |
| S 2 | 中山 早蘭 (3) | 4 - 8 | 防野 愛加 (3) |

| | | | |
|-----|-------------------------|-------|------------------------|
| | 20 四 日 市 | 3 - 0 | 26 津 商 業 |
| D | 野田 恵梨佳 (3) 岸 李花子 (2) | 8 - 0 | 岡安 郁実 (3) 山中 彩加 (3) |
| S 1 | 大谷 紗代 (3) | 8 - 0 | 松田 絵莉 (3) |
| S 2 | 福村 沙紀 (2) | 8 - 3 | 三木 絢音 (3) |

| | | | |
|-----|------------------------|-------|------------------------|
| | 30 皇 學 館 | 0 - 3 | 38 鈴 鹿 |
| D | 中村 朝香 (3) 清水 麻帆 (3) | 0 - 8 | 服部 慶子 (3) 吉山 亜季 (3) |
| S 1 | 中西 智子 (2) | 2 - 8 | 藤井 愛子 (3) |
| S 2 | 野村 貴恵 (2) | 1 - 8 | 大庭 彩 (1) |

準決勝

| | | | |
|-----|------------------------|-------|------------------------|
| | 1 四日市商業 | 3 - 0 | 19 四日市四郷 |
| D | 遠藤 真美 (3) 中山 菜穂 (3) | 8 - 2 | 平野 聡美 (3) 吉原 澄香 (3) |
| S 1 | 中澤 亜希 (3) | 8 - 1 | 奥 由里恵 (3) |
| S 2 | 佐野 名奈子 (3) | 8 - 2 | 防野 愛加 (3) |

| | | | |
|-----|-------------------------|-------|------------------------|
| | 20 四 日 市 | 0 - 3 | 38 鈴 鹿 |
| D | 野田 恵梨佳 (3) 岸 李花子 (2) | 1 - 8 | 服部 慶子 (3) 吉山 亜季 (3) |
| S 1 | 大谷 紗代 (3) | 7 - 9 | 藤井 愛子 (3) |
| S 2 | 福村 沙紀 (2) | 3 - 8 | 大庭 彩 (1) |

三位決定戦

| | | | |
|-----|------------------------|-------|-------------------------|
| | 19 四日市四郷 | 1 - 2 | 20 四 日 市 |
| D | 岡田 沙織 (3) 吉原 澄香 (3) | 8 - 2 | 野田 恵梨佳 (3) 岸 李花子 (2) |
| S 1 | 平野 聡美 (3) | 1 - 8 | 大谷 紗代 (3) |
| S 2 | 奥 由里恵 (3) | 7 - 9 | 福村 沙紀 (2) |

決勝

| | | | |
|-----|------------------------|----------------|------------------------|
| | 1 四日市商業 | 1 - 2 | 38 鈴 鹿 |
| D | 遠藤 真美 (3) 中山 菜穂 (3) | 5 - 7 3 - 6 | 服部 慶子 (3) 吉山 亜季 (3) |
| S 1 | 中澤 亜希 (3) | 6 - 1 7 - 5 | 藤井 愛子 (3) |
| S 2 | 佐野 名奈子 (3) | 1 - 6 0 - 6 | 大庭 彩 (1) |

【男子シングルス】

| | 1R | 2R | 3R | QF | SF | F | SF | QF | 3R | 2R | 1R | | |
|--------------------|----|----|----|-----|----|---|----|----|----|-----|----|-----------------|----|
| 1 安江 慎二 (四日市工 3) | | | | 8-0 | | | | | | 8-3 | | 山本 陽平 (四日市 3) | 33 |
| 2 古市 千皓 (四日市四郷 2) | | | | 8-0 | | | | | | 8-2 | | 金森 正樹 (四日市南 1) | 34 |
| 3 今西 泰久 (松 阪 3) | | | | 8-5 | | | | | | 8-4 | | 吉川 翔太 (鈴 鹿 1) | 35 |
| 4 磯田 勇 (鈴 鹿 1) | | | | 8-2 | | | | | | 8-4 | | 東海 貴也 (宇治山田商 3) | 36 |
| 5 馬路 達也 (海 星 2) | | | | 8-6 | | | | | | 8-1 | | 中井 貴大 (四日市工 3) | 37 |
| 6 平松 拓也 (久 居 3) | | | | 8-3 | | | | | | 8-2 | | 小出 貴大 (久 居 3) | 38 |
| 7 菊山 真志 (四日市西 3) | | | | 8-4 | | | | | | 8-5 | | 花田 浩一 (桑 名 3) | 39 |
| 8 田中 晴彦 (鈴 鹿 2) | | | | 8-2 | | | | | | 8-5 | | 芳森 啓輔 (宇治山田商 3) | 40 |
| 9 前田 龍士 (四日市工 2) | | | | 8-4 | | | | | | 8-1 | | 佐々木 一真 (海 星 3) | 41 |
| 10 柴山 紘輔 (鈴 鹿 1) | | | | 8-4 | | | | | | 8-0 | | 加藤 大地 (鈴 鹿 1) | 42 |
| 11 片山 寛康 (四日市西 3) | | | | 8-3 | | | | | | 8-0 | | 尾崎 翔 (四日市工 2) | 43 |
| 12 勢力 隆希 (宇治山田商 3) | | | | 8-4 | | | | | | 8-0 | | 前田 誠義 (皇 學 館 3) | 44 |
| 13 世古口 大輝 (鈴 鹿 2) | | | | 8-3 | | | | | | 8-3 | | 井村 洋介 (鈴鹿高専 2) | 45 |
| 14 森ノ木 翔 (四日市工 1) | | | | 8-4 | | | | | | 8-3 | | 沖林 昇吾 (四日市工 2) | 46 |
| 15 溝口 紘志 (鈴鹿高専 3) | | | | 8-2 | | | | | | 8-5 | | 松本 拓也 (鈴 鹿 3) | 47 |
| 16 辻野 斗馬 (桑 名 2) | | | | 8-1 | | | | | | 8-4 | | 田根 諭 (四日市西 2) | 48 |
| 17 前川 春雄 (四日市工 3) | | | | 8-1 | | | | | | 8-0 | | 浅尾 恭介 (四日市西 2) | 49 |
| 18 川本 二千翔 (尾 鷲 3) | | | | 8-0 | | | | | | 8-4 | | 久松 和馬 (四日市工 3) | 50 |
| 19 山中 法雄 (久 居 3) | | | | 8-2 | | | | | | 8-4 | | 長井 誠宏 (久 居 3) | 51 |
| 20 浦川 駿 (四日市西 2) | | | | 8-1 | | | | | | 8-4 | | 大西 秀幸 (皇 學 館 3) | 52 |
| 21 矢野 洋 (鈴 鹿 2) | | | | 9-7 | | | | | | 8-4 | | 内田 幸介 (四日市工 1) | 53 |
| 22 水谷 拓也 (四日市工 2) | | | | 8-5 | | | | | | 8-5 | | 窪田 裕貴 (鈴 鹿 3) | 54 |
| 23 倉野 友裕 (宇治山田商 2) | | | | 8-1 | | | | | | 8-4 | | 安福 浩希 (四日市 2) | 55 |
| 24 草川 祐一 (海 星 2) | | | | 8-4 | | | | | | 8-4 | | 出口 真 (津 2) | 56 |
| 25 辻本 賢五 (上 野 商 3) | | | | 8-4 | | | | | | 8-0 | | 安西 啓悟 (宇治山田商 2) | 57 |
| 26 藤田 順旗 (四日市四郷 3) | | | | 8-3 | | | | | | 8-3 | | 三溝 真史 (海 星 3) | 58 |
| 27 榎本 規秀 (鈴 鹿 2) | | | | 8-1 | | | | | | 8-3 | | 川北 純平 (津 東 3) | 59 |
| 28 平井 将吾 (津田学園 3) | | | | 8-2 | | | | | | 8-1 | | 森脇 義文 (四日市南 2) | 60 |
| 29 村木 将人 (宇治山田商 2) | | | | 8-1 | | | | | | 8-2 | | 加藤 悠馬 (鈴 鹿 1) | 61 |
| 30 藤井 陽之 (海 星 2) | | | | 8-2 | | | | | | 8-1 | | 影谷 友也 (暁 3) | 62 |
| 31 位田 祐希 (鈴 鹿 1) | | | | 8-0 | | | | | | 8-0 | | 岩本 大輝 (尾 鷲 2) | 63 |
| 32 前川 寛明 (四日市工 3) | | | | 8-0 | | | | | | 8-0 | | 江上 諒 (四日市工 3) | 64 |

| | 1R | 2R | 3R | QF | SF | F | SF | QF | 3R | 2R | 1R |
|---------|----------------|----|----|----|----|-------|----|----|----------------|----|-----|
| 5～8位決定戦 | | | | | | | | | | | |
| 9 | 前田 龍士 (四日市工 2) | | | | | 4 - 8 | | | 前川 寛明 (四日市工 3) | | 3 2 |
| 3 7 | 中井 貴大 (四日市工 3) | | | | | 4 - 8 | | | 窪田 裕貴 (鈴 鹿 3) | | 5 4 |
| 5・6位決定戦 | | | | | | | | | | | |
| 3 2 | 前川 寛明 (四日市工 3) | | | | | 8 - 0 | | | 窪田 裕貴 (鈴 鹿 3) | | 5 4 |
| 7・8位決定戦 | | | | | | | | | | | |
| 9 | 前田 龍士 (四日市工 2) | | | | | 8 - 4 | | | 中井 貴大 (四日市工 3) | | 3 7 |
| 3位決定戦 | | | | | | | | | | | |
| 1 | 安江 慎二 (四日市工 3) | | | | | 2 - 0 | | | 加藤 大地 (鈴 鹿 1) | | 4 2 |
| 2位決定戦 | | | | | | | | | | | |
| 1 | 安江 慎二 (四日市工 3) | | | | | 2 - 0 | | | 江上 諒 (四日市工 3) | | 6 4 |

【女子シングルス】

| | 1R | 2R | 3R | QF | SF | F | SF | QF | 3R | 2R | 1R | | |
|-------------------|----|-----|-----|-----|----|---|----|----|----|----|----|----------------|----|
| 1 中澤 亜希 (四日市商3) | | 8-0 | | | | | | | | | | 藤井 愛子 (鈴鹿3) | 33 |
| 2 嶋田 彩加 (津商3) | | | 8-0 | | | | | | | | | 水谷 智恵美 (桑名西3) | 34 |
| 3 奥 由里恵 (四日市四郷3) | | | | 8-1 | | | | | | | | 吉田 裕子 (津東3) | 35 |
| 4 小竹 裕加里 (鈴鹿1) | | 8-6 | | | | | | | | | | 渡邊 弥生 (四日市商2) | 36 |
| 5 佐藤 木乃美 (桑名西3) | | | | | | | | | | | | 辻 みゆき (鈴鹿2) | 37 |
| 6 太田 奈緒 (鈴鹿2) | | 8-1 | | | | | | | | | | 堀江 彩子 (暁2) | 38 |
| 7 安田 友美 (四日市商3) | | | 8-3 | | | | | | | | | 中西 佑貴子 (皇學館3) | 39 |
| 8 稲本 みなみ (相可3) | | | | | | | | | | | | 川瀬 由貴 (桑名西3) | 40 |
| 9 野田 絵梨佳 (四日市3) | | 8-1 | | | | | | | | | | 本合 綾奈 (セント3) | 41 |
| 10 谷川 早帆子 (鈴鹿2) | | | | | | | | | | | | 平野 聡美 (四日市四郷3) | 42 |
| 11 草川 知子 (セント3) | | | 8-6 | | | | | | | | | 内木 愛美 (相可3) | 43 |
| 12 中村 朝香 (皇學館3) | | | 8-6 | | | | | | | | | 服部 由貴 (四日市商3) | 44 |
| 13 大村 里沙 (四日市西3) | | | | 8-5 | | | | | | | | 大西 香穂里 (津西3) | 45 |
| 14 松田 絵莉 (津商3) | | | | | | | | | | | | 中井 朝美 (尾鷲3) | 46 |
| 15 角 幸奈 (宇治山田商3) | | | 8-2 | | | | | | | | | 太田 美紀 (鈴鹿1) | 47 |
| 16 山下 咲子 (四日市商3) | | 8-2 | | | | | | | | | | 大谷 紗代 (四日市3) | 48 |
| 17 佐野 名奈子 (四日市商3) | | | | | | | | | | | | 遠藤 真美 (四日市商3) | 49 |
| 18 谷口 由紀子 (白子3) | | | | | | | | | | | | 岡田 沙織 (四日市四郷3) | 50 |
| 19 山門 亜純 (宇治山田商3) | | | | | | | | | | | | 森本 詩織 (津東3) | 51 |
| 20 早川 采加 (鈴鹿1) | | 8-5 | | | | | | | | | | 中西 智子 (皇學館2) | 52 |
| 21 岸 季花子 (四日市2) | | | | | | | | | | | | 福村 沙紀 (四日市2) | 53 |
| 22 大庭 彩 (鈴鹿1) | | 8-0 | | | | | | | | | | 安井 美紀 (名張3) | 54 |
| 23 明慶 綾 (四日市商3) | | | 8-2 | | | | | | | | | 中山 菜穂 (四日市商3) | 55 |
| 24 世古 明 (尾鷲3) | | | | | | | | | | | | 後藤田 さつき (鈴鹿2) | 56 |
| 25 山田 桃実 (川越3) | | | | | | | | | | | | 山口 真唯 (四日市商1) | 57 |
| 26 山本 千裕 (津東3) | | 8-2 | | | | | | | | | | 米谷 香里 (鈴鹿2) | 58 |
| 27 楠本 梨絵 (四日市商2) | | | 8-5 | | | | | | | | | 川崎 茜 (宇治山田商3) | 59 |
| 28 永戸 みなみ (セント3) | | | | | | | | | | | | 岡安 郁美 (津商3) | 60 |
| 29 近藤 麗 (四日市1) | | | | | | | | | | | | 井高 温子 (四日市商2) | 61 |
| 30 山本 実紗 (宇治山田商3) | | 8-2 | | | | | | | | | | 吉山 亜季 (鈴鹿3) | 62 |
| 31 古川 絵梨 (四日市商2) | | | | 8-0 | | | | | | | | 速水 由貴 (尾鷲2) | 63 |
| 32 服部 慶子 (鈴鹿3) | | | 8-3 | | | | | | | | | 鈴木 彩加 (暁2) | 64 |

5～8位決定戦

| | | | |
|------------------|-------|------------|-----|
| 16 山下 咲子 (四日市商3) | 3 - 8 | 大庭 彩 (鈴鹿1) | 2 2 |
| 33 藤井 愛子 (鈴鹿3) | 8 - 4 | 鈴木 彩加 (暁2) | 5 4 |

5・6位決定戦

| | | | |
|---------------|-------|-------------|-----|
| 22 大庭 彩 (鈴鹿1) | 5 - 8 | 藤井 愛子 (鈴鹿3) | 3 3 |
|---------------|-------|-------------|-----|

7・8位決定戦

| | | | |
|------------------|-------|------------|-----|
| 16 山下 咲子 (四日市商3) | 5 - 8 | 鈴木 彩加 (暁2) | 5 4 |
|------------------|-------|------------|-----|

3位決定戦

| | | | |
|----------------|-------|---------------|-----|
| 32 服部 慶子 (鈴鹿3) | 2 - 1 | 遠藤 真美 (四日市商3) | 4 9 |
| | 6-1 | | |
| | 5-7 | | |
| | 6-4 | | |

2位決定戦

| | | | |
|----------------|-------|--------------|-----|
| 32 服部 慶子 (鈴鹿3) | 0 - 2 | 大谷 紗代 (四日市3) | 4 8 |
| | 4-6 | | |
| | 3-6 | | |

【男子ダブルス】

1R 2R QF SF F SF QF 2R 1R

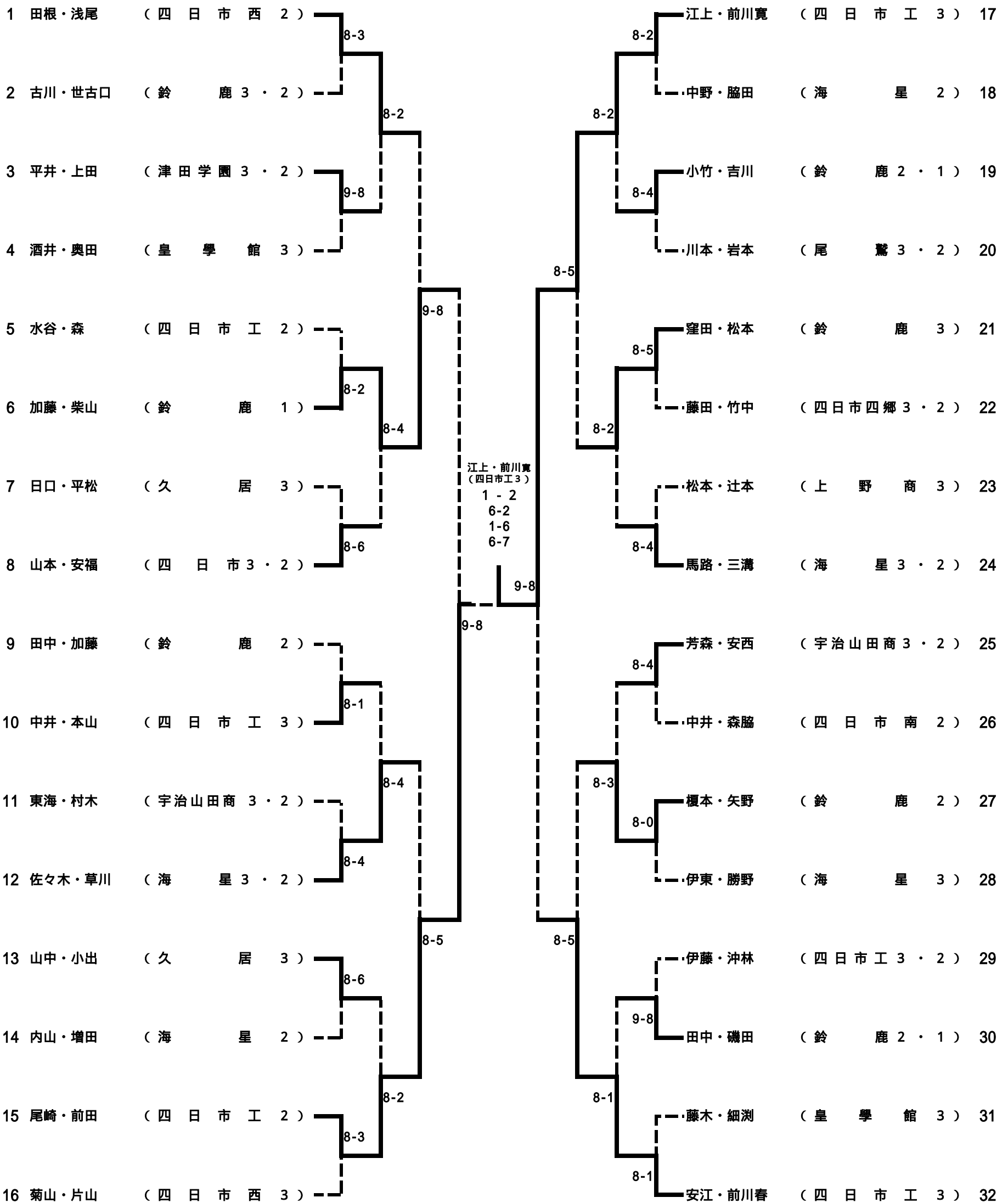

1R 2R QF SF F SF QF 2R 1R

3位決定戦

6 加藤・柴山 (鈴鹿 1) 3 - 8 安江・前川春 (四日市工 3) 3 - 2

【女子ダブルス】

1R 2R QF SF F SF QF 2R 1R

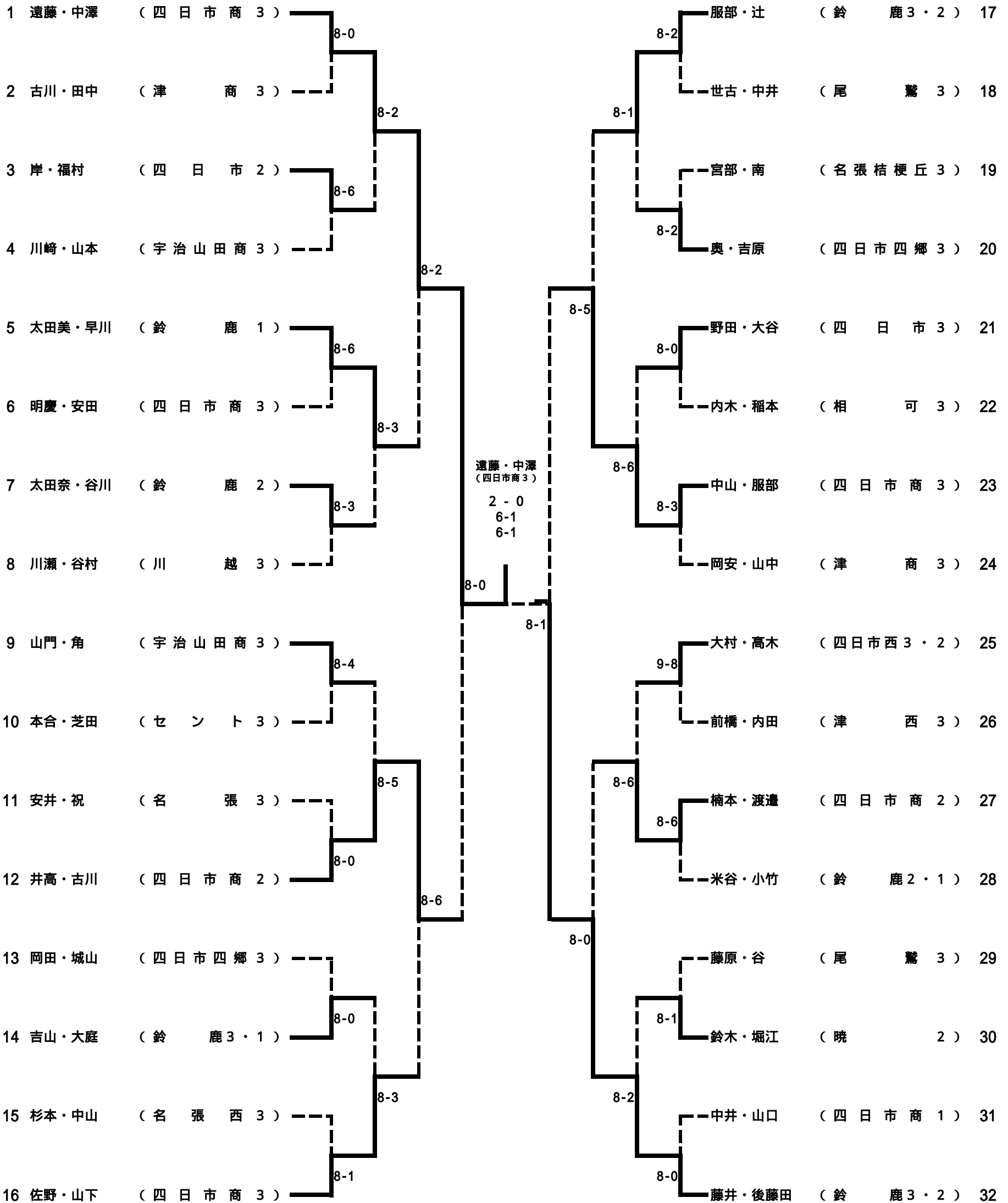

3位決定戦

1 2 井高・古川 (四日市商2) 不戦勝