

# 平成18年度 千葉県総合体育大会テニス大会 男子団体

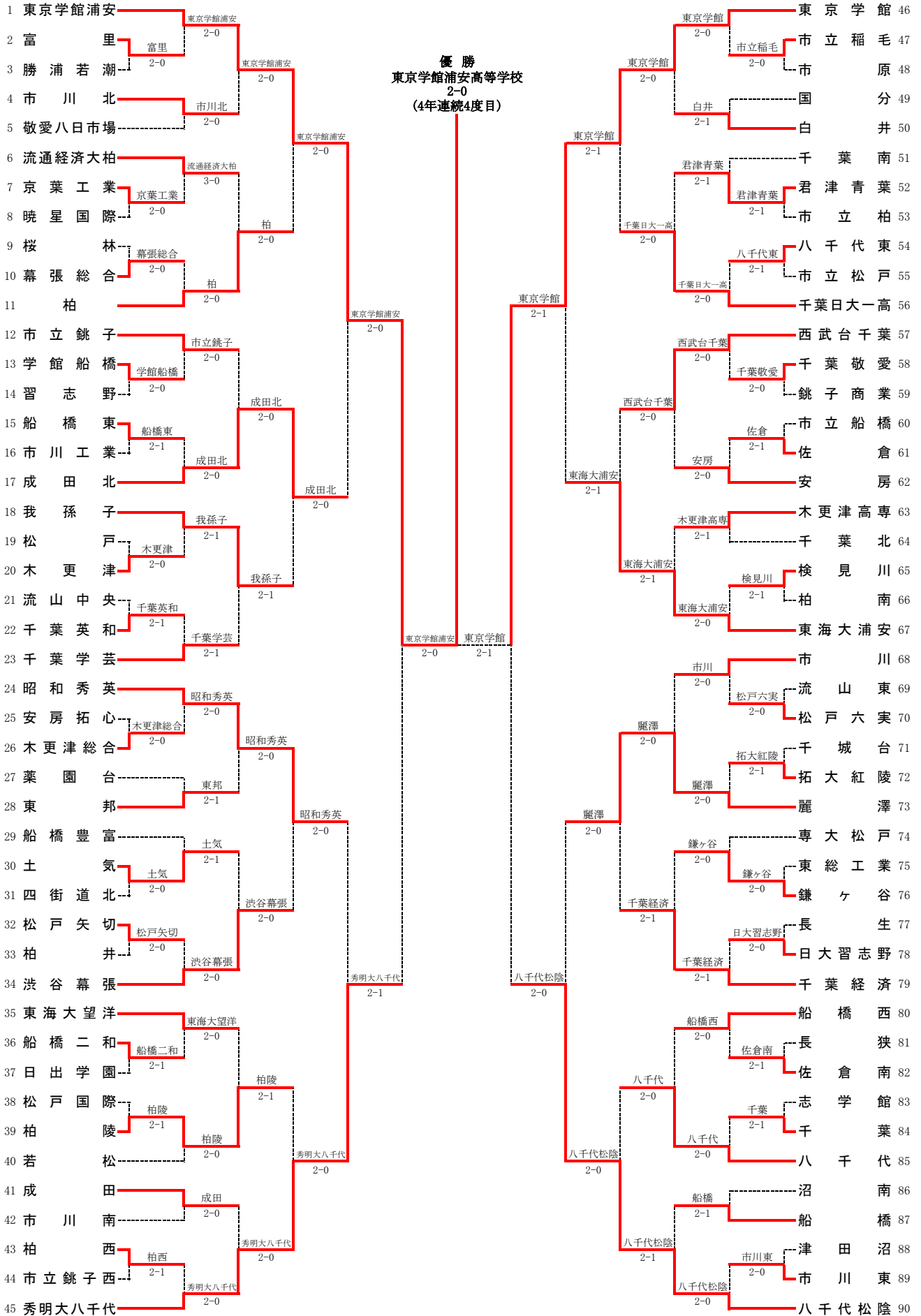

4R1	1	東京学館浦安	2-0	柏	11
D		八角慧次郎② 土居諒太③	6-1	青野弘明② 武田結真②	
S1		小林一真③	5-3	鈴木 龍③	
S2		風早一樹③	6-1	足立雅央③	

4R2	17	成田北	2-0	我孫子	18
D		石橋達也③ 三浦恭平③	5-5	川村祐介② 三上雅弘②	
S1		半田剛仁③	6-3	河田直樹③	
S2		玉川寛久③	6-2	藤村侑樹③	

4R3	24	昭和秀英	2-0	渋谷幕張	34
D		隠岐卓磨③ 皆川知順③	3-2	福田晴樹② 青柳裕之②	
S1		浜田孝寛②	6-0	山田益弘①	
S2		太田悠策③	6-2	小河原充史③	

4R4	45	秀明大八千代	2-0	柏陵	39
D		三橋明彦③ 鳥居誠司③	6-1	浅野亮介③ 鈴木恒洋③	
S1		樋口達也③	5-3	二階堂友也③	
S2		鈴木麻冬②	6-0	桑村龍弥③	

4R5	46	東京学館	2-1	千葉日大一高	56
D		五十嵐準① 増田亮次③	2-6	白鳥純之介① 高松 長②	
S1		岩田拓也②	6-2	小高 颯③	
S2		前原 翔③	6-1	松村優佑②	

4R6	67	東海大浦安	2-1	西武台千葉	57
D		柴山聡太③ 佐久間優人①	3-6	増田香治② 黒岩雅貴③	
S1		外山伊織③	6-4	秋山一斗②	
S2		寺島直弥②	6-4	中山智史③	

4R7	73	麗澤	2-0	千葉経済	79
D		西村裕隆③ 伊藤孝之③	6-1	伊藤晃平② 日下部亮真②	
S1		加藤 翼③	6-1	中村秀貴③	
S2		安武有哉③		古庄 悟②	

4R8	90	八千代松陰	2-0	八千代	85
D		木原諒也② 永井幸司郎③	5-5	内田貴文③ 堀田直也③	
S1		建部卓也③	6-0	小川泰樹③	
S2		橋場 涼②	6-0	西村拓也②	

5R1	1	東京学館浦安	2-0	成田北	17
D		八角慧次郎② 風早一樹③	6-0	石橋達也③ 三浦恭平③	
S1		小林一真③	6-0	半田剛仁③	
S2		土居諒太③		玉川寛久③	

5R2	45	秀明大八千代	2-1	昭和秀英	24
D		三橋明彦③ 鳥居誠司③	6-4	隠岐卓磨③ 太田悠策③	
S1		樋口達也③	2-6	浜田孝寛②	
S2		鈴木麻冬②	6-1	福田太郎②	

5R3	46	東京学館	2-1	東海大浦安	67
D		五十嵐準① 増田亮次③	5-7	柴山聡太③ 佐久間優人①	
S1		岩田拓也②	6-1	外山伊織③	
S2		前原 翔③	6-1	寺島直弥②	

5R4	90	八千代松陰	2-0	麗澤	73
D		木原諒也② 石川雄基③	5-4	西村裕隆③ 伊藤孝之③	
S1		建部卓也③	6-4	加藤 翼③	
S2		橋場 涼②	6-0	安武有哉③	

6R1	1	東京学館浦安	2-0	秀明大八千代	45
D		土居諒太③ 風早一樹③	5-4	三橋明彦③ 鳥居誠司③	
S1		小林一真③	6-2	樋口達也③	
S2		星野武蔵①	6-1	鈴木麻冬②	

6R2	46	東京学館	2-1	八千代松陰	90
D		五十嵐準① 増田亮次③	3-6	木原諒也② 石川雄基③	
S1		岩田拓也②	7-6(4)	建部卓也③	
S2		前原 翔③	6-1	橋場 涼②	

7R1	1	東京学館浦安	2-0	東京学館	46
D		土居諒太③ 風早一樹③	6-1	五十嵐準① 増田亮次③	
S1		小林一真③	5-0	岩田拓也②	
S2		星野武蔵①	6-0	前原 翔③	



<b>4R1</b>	<b>1</b>	<b>東京学館浦安</b>	2-0	<b>我孫子</b>	<b>11</b>
D		猪俣里菜① 峯村有佳子③	6-1	藤田恵里香③ 尾崎美月③	
S1		石川玲伊③	6-2	米田麻衣子③	
S2		後藤めぐみ②		石塚彩乃③	

<b>4R2</b>	<b>21</b>	<b>千葉北</b>	2-1	<b>千葉女子</b>	<b>12</b>
D		衣笠有南③ 高岡いづみ③	1-6	呉文恵③ 小高愛子③	
S1		高澤愛③	6-2	清水早紀③	
S2		松下智咲③	6-3	村越瞳③	

<b>4R3</b>	<b>22</b>	<b>八千代</b>	2-0	<b>千葉日大一</b>	<b>31</b>
D		岩崎紗央里③ 野村美帆③	6-0	江波戸ありさ② 半田結衣③	
S1		田中佑佳③	6-3	森田美紀②	
S2		澤田涼子③		丸山ひとみ②	

<b>4R4</b>	<b>41</b>	<b>幕張総合</b>	2-0	<b>西武台千葉</b>	<b>36</b>
D		本田明日香③ 香取真奈海③	6-0	柴田景子③ 高橋幸子③	
S1		島田結季③	6-2	米山枝理②	
S2		猪俣有希③		岡田有加③	

<b>4R5</b>	<b>42</b>	<b>渋谷幕張</b>	2-0	<b>鎌ヶ谷</b>	<b>52</b>
D		大関文栄② 相原美穂③	6-2	津崎さえ子③ 加納佳美③	
S1		星野夕紀③	6-2	浅井奈津美③	
S2		吉田舞②		爲我井春香③	

<b>4R6</b>	<b>62</b>	<b>流山中央</b>	2-0	<b>八千代松陰</b>	<b>53</b>
D		君田みつぎ③ 田中志歩③	6-1	山下真理子③ 篠田希美②	
S1		石崎宏美③	6-1	小澤千浩②	
S2		大作めい②		新倉由莉②	

<b>4R7</b>	<b>63</b>	<b>千葉敬愛</b>	2-1	<b>君津青葉</b>	<b>68</b>
D		米田英加③ 伊藤麻里奈①	6-7(5)	鶴岡いつみ③ 阿部倉美咲③	
S1		武田楓美③	6-2	鳥飼あゆみ③	
S2		佐野まどか③	6-1	松崎あずさ③	

<b>4R8</b>	<b>83</b>	<b>東京学館</b>	2-0	<b>柏陵</b>	<b>77</b>
D		石井万由奈③ 鈴木菜津美①	6-2	西中愛美③ 金垣里美③	
S1		美濃越彩②	6-0	前田場浩美③	
S2		岩田彩香③		金井美樹③	

<b>5R1</b>	<b>1</b>	<b>東京学館浦安</b>	2-0	<b>千葉北</b>	<b>21</b>
D		奥間安祐美② 石川玲伊③	6-0	衣笠有南③ 貫江菜緒子③	
S1		猪俣里菜①	6-1	高澤愛③	
S2		後藤めぐみ②		松下智咲③	

<b>5R2</b>	<b>22</b>	<b>八千代</b>	2-0	<b>幕張総合</b>	<b>41</b>
D		野村美帆③ 澤田涼子③	6-0	本田明日香③ 香取真奈海③	
S1		田中佑佳③	6-1	島田結季③	
S2		岩崎紗央里③		猪俣有希③	

<b>5R3</b>	<b>42</b>	<b>渋谷幕張</b>	2-1	<b>流山中央</b>	<b>62</b>
D		大関文栄② 相原美穂③	6-4	君田みつぎ③ 田中志歩③	
S1		星野夕紀③	7-6(6)	石崎宏美③	
S2		吉田舞②	0-6	大作めい②	

<b>5R4</b>	<b>83</b>	<b>東京学館</b>	2-0	<b>千葉敬愛</b>	<b>63</b>
D		岩田彩香③ 鈴木菜津美①	6-2	米田英加③ 伊藤麻里奈①	
S1		池田綾子③	6-2	武田楓美③	
S2		美濃越彩②		佐野まどか③	

<b>6R1</b>	<b>1</b>	<b>東京学館浦安</b>	2-0	<b>八千代</b>	<b>22</b>
D		石川玲伊③ 後藤めぐみ②	2-2	野村美帆③ 澤田涼子③	
S1		奥間安祐美②	6-1	田中佑佳③	
S2		猪俣里菜①	6-0	岩崎紗央里③	

<b>6R2</b>	<b>83</b>	<b>東京学館</b>	2-0	<b>渋谷幕張</b>	<b>42</b>
D		石井万由奈③ 岩田彩香③	1-4	大関文栄② 吉田舞②	
S1		池田綾子③	6-1	星野夕紀③	
S2		美濃越彩②	6-0	相原美穂③	

<b>7R1</b>	<b>1</b>	<b>東京学館浦安</b>	2-1	<b>東京学館</b>	<b>83</b>
D		石川玲伊③ 猪俣里菜①	8-6	石井万由奈③ 岩田彩香③	
S1		奥間安祐美②	8-5	池田綾子③	
S2		後藤めぐみ②	4-8	美濃越彩②	

平成18年度 第18回関東高等学校テニス大会千葉県予選会 兼 第59回千葉県高等学校総合体育大会テニス大会  
男子シングルス

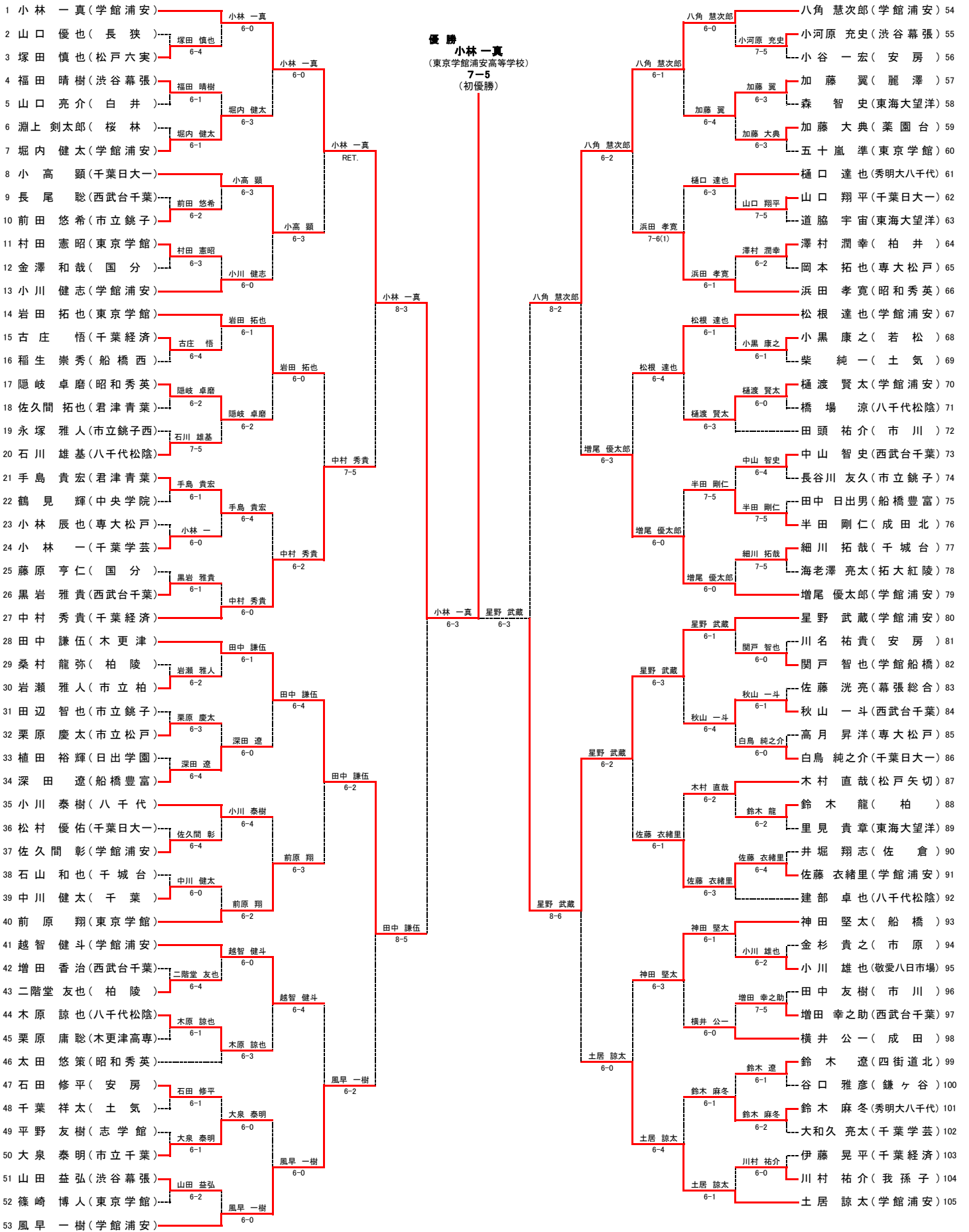

3位決定戦  
田中謙伍 (木更津) --- 八角慧次郎 (学館浦安) 7-6(5)

平成18年度 第18回関東高等学校テニス大会千葉県予選会 兼 第59回千葉県高等学校総合体育大会テニス大会  
女子シングルス

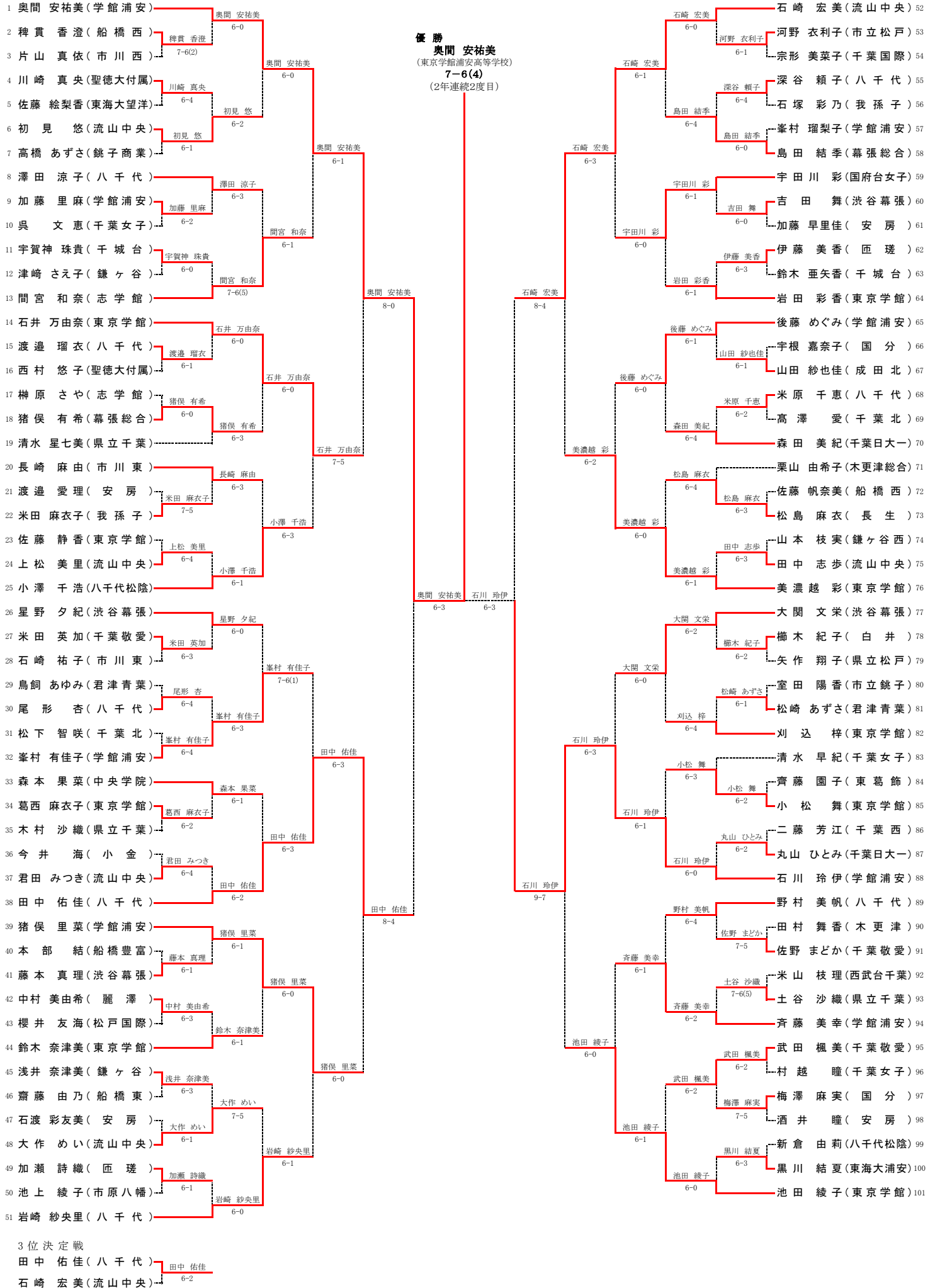

平成18年度 第18回関東高等学校テニス大会千葉県予選会 兼 第59回千葉県高等学校総合体育大会テニス大会  
男子ダブルス

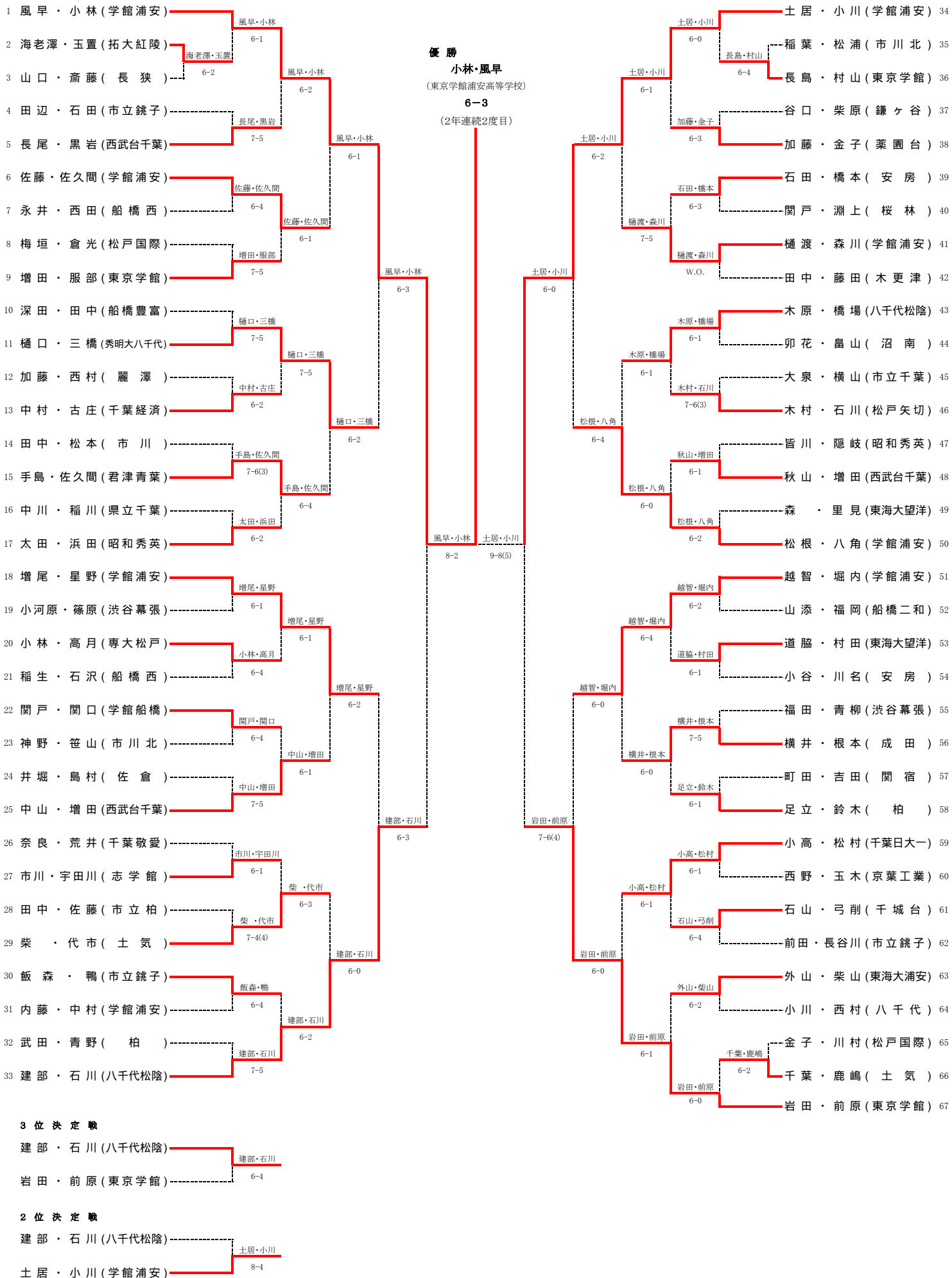

平成18年度 第18回関東高等学校テニス大会千葉県予選会 兼 第59回千葉県高等学校総合体育大会テニス大会  
女子ダブルス

