

令和5(2023)年度 神奈川県高等学校テニス大会 男子団体の部
兼 関東高等学校テニス大会、全国高等学校総合体育大会テニス大会 神奈川県予選

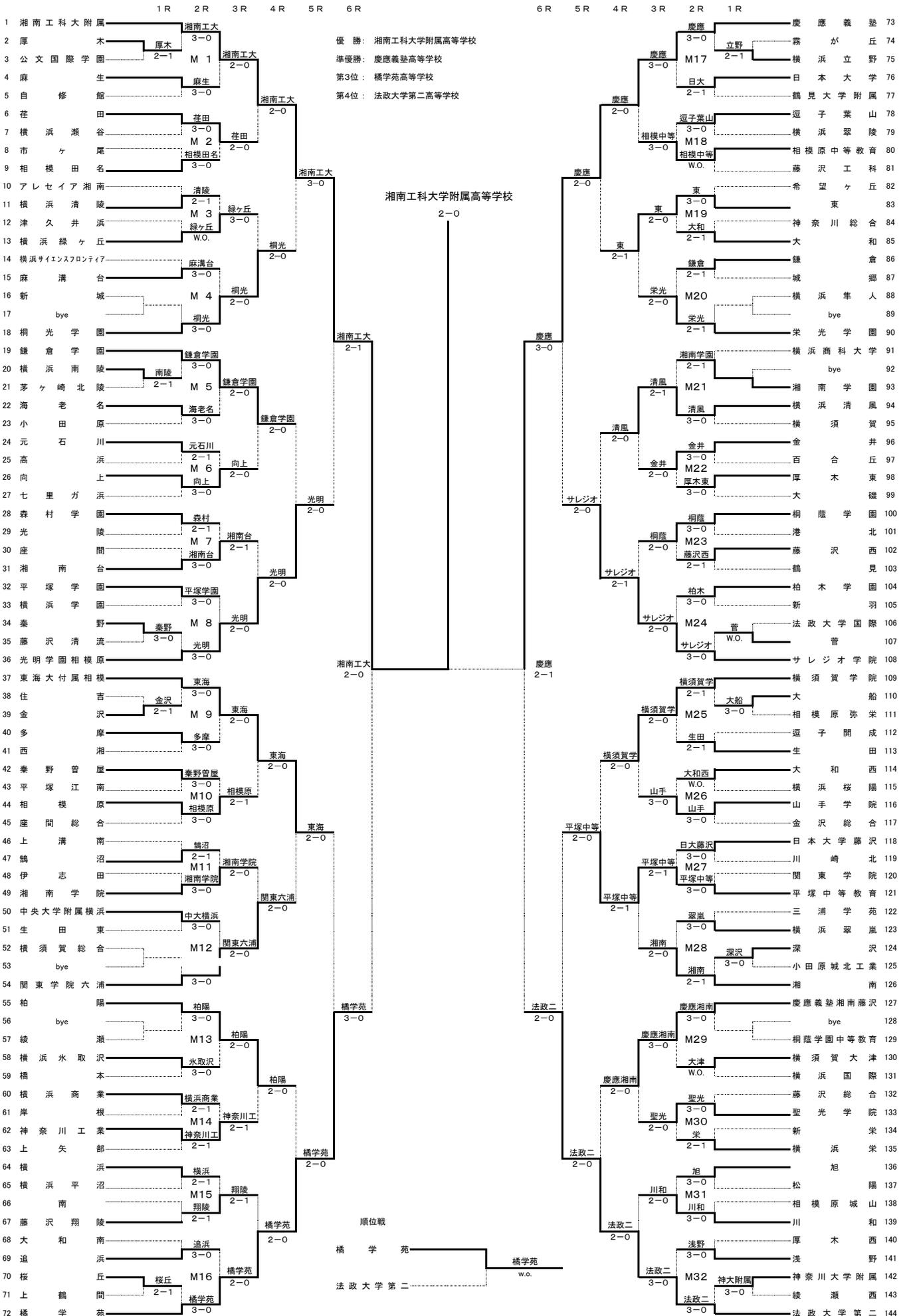

令和5(2023)年度 神奈川県高等学校テニス大会団体部の部 男子結果

兼 関東高等学校テニス大会県予選 兼 全国高等学校総合体育大会テニス大会県予選

準々決勝

	1	湘南工科大附属	2-1	光明学園相模原	36
D	3	安藤雄哉 ②	6-0	小澤唯大 ③	4
	5	坂本健英 ③		谷垣誓良 ③	5
S1	1	松村怜 ①	3-6	高橋光 ②	1
S2	2	杉本一樹 ②	6-4	永田知洋 ③	3

	37	東海大付属相模	0-3	橘学苑	72
D	3	石井徳 ②	2-6	原田朗 ③	3
	5	小松真拓 ①		岡田宗 ①	5
S1	1	堀江泰生 ③	3-6	稲木友望 ②	1
S2	2	富倉有 ③	2-6	上田頼 ②	2

	73	慶應義塾	3-0	サレジオ学院	108
D	4	北林由伊 ②	6-2	長南駿太郎 ③	2
	5	山本拓 ③		北村健人 ③	3
S1	1	安藤凱 ③	6-1	嶋田ジュリアン湊 ②	1
S2	2	鈴木琉斗 ①	6-0	伊達凌 ②	5

	121	平塚中等教育	0-2	法政大学第二	144
D	2	須藤隼一 ③	0-6	大森瀬那 ③	4
	5	小山凌河 ②		外池智稀 ②	5
S1	1	石井佑樹 ①	3-4 打切	當仲優樹 ③	2
S2	3	小澤秀色 ②	0-6	松岡輝 ③	3

準決勝

	1	湘南工科大附属	2-0	橘学苑	72
D	2	杉本一樹 ②	8-0	原田朗 ③	3
	5	坂本健英 ③		岡田宗 ①	5
S1	1	松村怜 ①	8-6	稲木友望 ②	1
S2	3	安藤雄哉 ②	6-7 打切	上田頼 ②	2

	73	慶應義塾	2-1	法政大学第二	144
D	4	北林由伊 ②	8-2	大森瀬那 ③	4
	5	山本拓 ③		外池智稀 ②	5
S1	1	安藤凱 ③	4-8	當仲優樹 ③	2
S2	2	鈴木琉斗 ①	8-3	松岡輝 ③	3

決勝

	1	湘南工科大附属	2-0	慶應義塾	73
D	2	杉本一樹 ②	8-1	北林由伊 ②	4
	5	坂本健英 ③		山本拓 ③	5
S1	1	松村怜 ①	8-6	安藤凱 ③	1
S2	3	安藤雄哉 ②	7-6 打切	鈴木琉斗 ①	2

順位戦

	72	橘学苑	w.o.	法政大学第二	144
D		法政大学第二が棄権のため			
S1					
S2					

令和5(2023)年度 神奈川県高等学校テニス大会団体の部 女子結果

兼 関東高等学校テニス大会県予選 兼 全国高等学校総合体育大会テニス大会県予選

準々決勝

	1	白 鷗 女 子	3-0	湘 南	17
D	4	佐々木 理子 ②	6-0	栗原 芽衣 ③	4
	5	阿部 叶実 ②		若井 美南 ②	5
S1	1	玉木 梨緒 ①	6-2	浅井 渚 ③	1
S2	2	藤田 真由 ③	6-0	小間 千夏 ③	2

	45	湘南工科大附属	2-1	東海大附属相模	64
D	3	豆崎 夏 ②	1-6	渡邊 菜優 ②	3
	4	菅野 愛渚 ③		長岡 真央 ②	5
S1	1	名雪 芹 ②	6-4	山本 未空 ②	1
S2	2	内藤 悠香 ①	6-0	内田 結那 ②	2

	65	桐光学園	1-2	橘学苑	96
D	3	奥 翠 ③	6-1	横田 唯 ③	3
	4	太田 貴子 ③		田中 結唯 ①	5
S1	1	坂口 依澄 ③	2-6	布川 優 ①	1
S2	2	加藤 心音 ②	4-6	熊谷 帆夏 ①	2

	97	横須賀学院	0-2	法政大学第二	128
D	2	小野 芽衣美 ③	1-6	石島 侑寿 ①	3
	4	後藤 光莉 ②		佐藤 美月 ③	5
S1	1	石井 綾夏 ③	0-6	松井 七乃花 ③	1
S2	3	丸山 にこ ②	打切	野口 紗枝 ②	2

準決勝

	1	白 鷗 女 子	2-0	湘南工科大附属	45
D	4	佐々木 理子 ②	8-0	豆崎 夏 ②	3
	5	阿部 叶実 ②		菅野 愛渚 ③	4
S1	1	玉木 梨緒 ①	8-6	名雪 芹 ②	1
S2	2	藤田 真由 ③	打切	内藤 悠香 ①	2

	96	橘学苑	1-2	法政大学第二	128
D	3	横田 唯 ③	2-8	石島 侑寿 ①	3
	5	田中 結唯 ①		佐藤 美月 ③	5
S1	1	布川 優 ①	8-5	松井 七乃花 ③	1
S2	2	熊谷 帆夏 ①	0-8	野口 紗枝 ②	2

決勝

	1	白 鷗 女 子	1-2	法政大学第二	128
D	4	佐々木 理子 ②	8-5	石島 侑寿 ①	3
	5	阿部 叶実 ②		佐藤 美月 ③	5
S1	1	玉木 梨緒 ①	5-8	松井 七乃花 ③	1
S2	2	藤田 真由 ③	3-8	野口 紗枝 ②	2

順位戦

	45	湘南工科大附属	0-2	橘学苑	96
D	3	豆崎 夏 ②	6-7 (6)	横田 唯 ③	3
	4	菅野 愛渚 ③		田中 結唯 ①	5
S1	1	名雪 芹 ②	4-6	布川 優 ①	1
S2	2	内藤 悠香 ①	4-0 打切	熊谷 帆夏 ①	2

令和5(2023)年度 神奈川県高等学校テニス大会 兼 関東高等学校テニス大会県予選 女子シングルス本戦
 令和5(2023)年度 神奈川県高等学校総合体育大会テニス大会 兼 全国高等学校総合体育大会テニス大会県予選 女子シングルス本戦

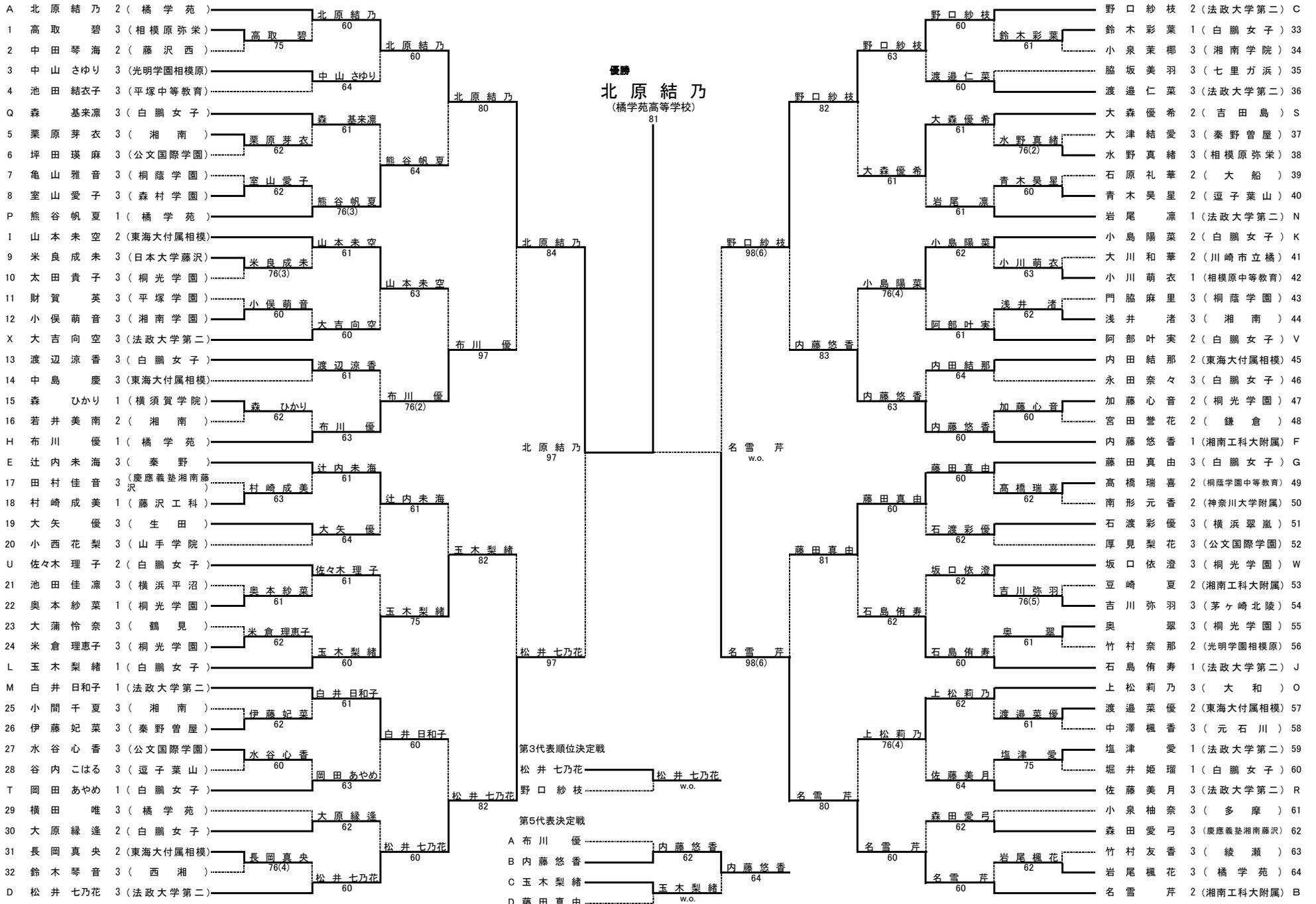

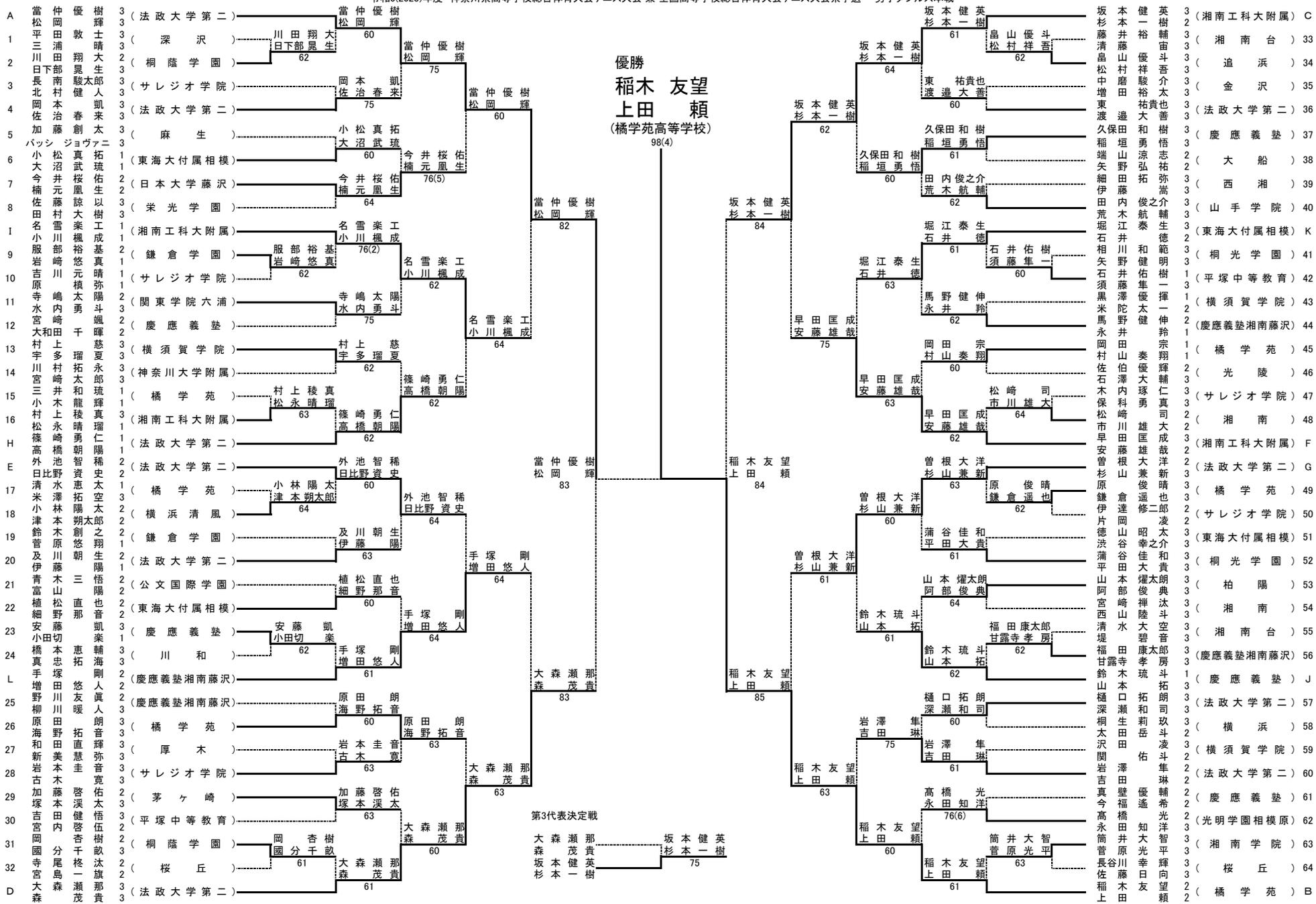

シード順

- | | | | |
|---------------|----------------|---------------|---------------|
| 1 當仲 優樹・松岡 輝 | 2 稲木 友望・上田 頼 | 3 大森 瀬那・森 茂貴 | 4 坂本 健英・杉本 一樹 |
| 5 早田 匡成・安藤 雄哉 | 6 外池 智稀・日比野 資史 | 7 曾根 大洋・杉山 兼新 | 8 篠崎 勇仁・高橋 朝陽 |
| 9 名雪 栄工・小川 楓成 | 10 鈴木 琉斗・山本 拓 | 11 堀江 泰生・石井 徳 | 12 手塚 剛・増田 悠人 |

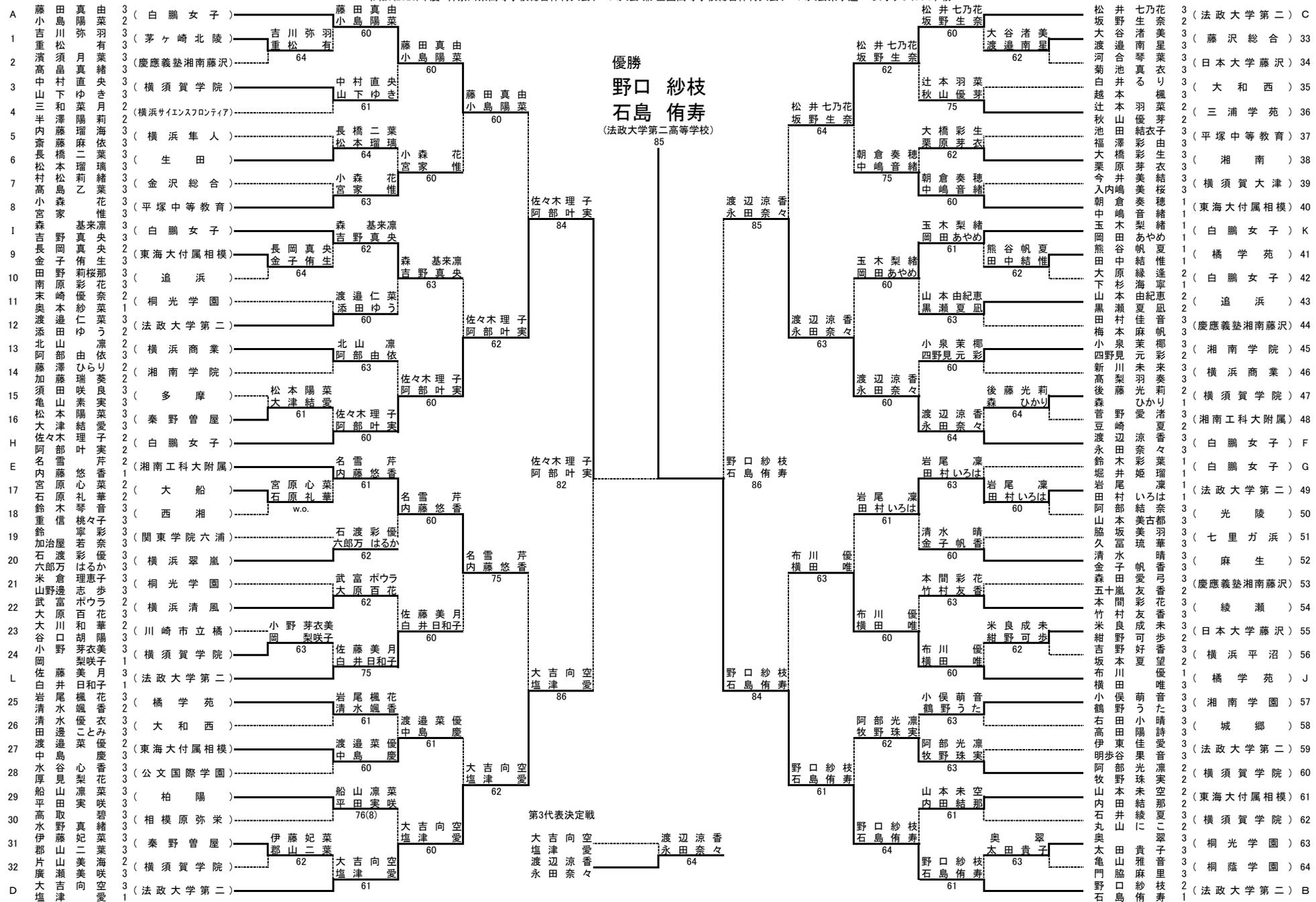

シード順

- 1 藤田 真由・小島 陽菜
- 2 野口 紗枝・石島 侑寿
- 3 松井 七乃花・坂野 生奈
- 4 大吉 向空・塩津 愛
- 5 渡辺 涼香・永田 奈々
- 6 鈴木 彩葉・堀井 姫瑠
- 7 佐々木 理子・阿部 叶実
- 8 名雪 芹・内藤 悠香
- 9 玉木 梨緒・岡田 あやめ
- 10 藤美 月・白井 日和子
- 11 布川 優・横田 唯
- 12 森 基来凛・吉野 真央