

男子

1	名古屋		名古屋 3-0	名古屋 2-0	半田 2-1	13	半田
2	誉	誉 2-1	D 82 S1 80 S2 80	D 36 76(5) [10-4]	D 82 S1 84 S2 28	14	名経大高蔵
3	岡崎工科	D 48 S1 81 S2 80	名古屋 2-0	S1 63 63	東海南 2-1	15	東海南
4	岡崎西	岡崎西 2-1	D 75打切 S1 80 S2 80	S2 52 打切	D 86 S1 28 S2 84	16	旭丘
5	五条	D 80 S1 58 S2 81	東海 2-1		桜丘 3-0	17	桜丘
6	東海	D 81 S1 89(3) S2 97		名古屋 2-0	D 83 S1 84 S2 83	18	中部大春日丘
7	昭和		昭和 3-0	D 61 62	瑞陵 3-0	19	愛工大名電
8	豊橋南	東海学園 3-0	D 84 S1 81 S2 86	S1 60 60	D 84 S1 84 S2 82	20	瑞陵
9	東海学園	D 81 S1 85 S2 80		S2 40 打切	名経大市邨 2-0	21	東海樟風
10	刈谷	刈谷 3-0	D 82 S1 84 S2 00打切	D 75 61	D 82 S1 84 S2 10打切	22	杜若
11	新川	D 98(4) S1 80 S2 84	岡崎城西 2-1	S1 63 36 [11-9]	杜若 2-1	23	一宮西
12	岡崎城西	D 84 S1 08 S2 86		S2 32 打切	名経大市邨 3-0	24	名経大市邨

3位決定戦

岡崎城西	桜丘 2-1
	D 62 36 [4-10]
桜丘	S1 46 61 [10-7]
	S2 62 61

	D
	S1
	S2

男子詳細 準決勝より

準決勝	名古屋		2-0		岡崎城西	
	選手名	学年			選手名	学年
D	水野瑛太	3	○	61	伊藤琉我	3
	丸井優希	3		62		平岡太陽
S1	河田健太	2	○	60 60	三井天翔	3
S2	戸谷彩人	2		40 打切り	佐藤煌輝	3

決勝	名古屋		2-0		名経大市邨	
	選手名	学年			選手名	学年
D	水野瑛太	3	○	36	植松恭悟	3
	丸井優希	3		76(5) [10-4]		今村陸人
S1	河田健太	2	○	63 63	稲川了介	2
S2	戸谷彩人	2		52 打切り	熊田健斗	1

準決勝	桜丘		0-2		名経大市邨	
	選手名	学年			選手名	学年
D	川野佑太	2	○	57	植松恭悟	3
	牧大翔	2		16		今村陸人
S1	伝強志	1		36 63 [9-11]	稲川了介	2
S2	大西陽也	1		23 打切り	熊田健斗	1

3位決定	岡崎城西		1-2		桜丘	
	選手名	学年			選手名	学年
D	伊藤琉我	3	○	26	川野佑太	2
	平岡太陽	3		63 [10-4]		牧大翔
S1	三井天翔	3		64 16 [7-10]	伝強志	1
S2	平野響	3		26 16	大西陽也	1

女子

1	栢山女学園		栢山女学園	3-0	名経大市邨	2-1	名経大市邨	3-0	13	名経大市邨
2	名経大高蔵	名経大高蔵	D 80	S1 80	D 26	76(4)	D 81	S1 80	14	名東
		3-0	S2 80		[10-4]		S2 81	3-0		
3	大府	D 85	栢山女学園	2-0	S1 60	62	名経大市邨	D 97	15	美和
		S1 81					2-0	S1 80		
		S2 82						S2 85		
4	東海南	修文学院	D 73打切	S1 82	S2 60	62	名経大市邨	D 84	16	中部大春日丘
		2-1	S2 80				2-0	S1 80		
								S2 21打切		
5	修文学院	D 89(4)	昭和	3-0			聖霊	D 84	17	国府
		S1 86					2-1	S1 80		
		S2 86						S2 83		
6	昭和	D 85	栢山女学園	2-0	名経大市邨	2-1	D 80	D 80	18	聖霊
		S1 83					S1 79	S1 79		
		S2 82					S2 81	S2 81		
7	知立東		知立東	3-0	D 63	D 67(5)	岡崎西	D 86	19	知多翔洋
					60	06	2-1	S1 81		
8	南山女子	岡崎城西	D 97	S1 82	S1 63	S1 61	D 86	S1 81	20	岡崎西
		2-1	S2 81		62	60	S2 28	岡崎西		
							2-1	D 38		
9	岡崎城西	D 86	知立東	2-1	S2 10	S2 61	D 38	S1 80	21	中京大中京
		S1 28			打切	61	S1 80	S2 97		
		S2 85					S2 97			
10	豊橋東	愛工大名電	D 38	S1 84	愛知啓成	2-0	D 81	D 81	22	新川
		2-1	S2 80				S1 80	S1 80		
							S2 60打切	S2 60打切		
11	愛工大名電	D 83	名女大	3-0			愛知啓成	D 85	23	愛知淑徳
		S1 79					3-0	S1 80		
		S2 80						S2 83		
12	名女大	D 81	3位決定戦		知立東	愛知啓成	D 80	D 80	24	愛知啓成
		S1 85					S1 80	S1 80		
		S2 82					S2 80	S2 80		

3位決定戦

知立東	愛知啓成
	2-0
愛知啓成	D 60
	60
	S1 60
	76(4)
	S2 60
	41
	打切

2位決定戦

栢山女学園	愛知啓成
	2-0
愛知啓成	D 86
	S1 77打切
	S2 84

女子詳細 準決勝より

準決勝	梶山女学園		2-0		知立東	
	選手名	学年			選手名	学年
D	水野莉緒 海道柚葉	3 3	○	63 60	秋山聡美 友松みゆ	2 3
S1	山本未来	3	○	63 62	友松あみ	1
S2	高田知穂	2		10 打切り	渡邊絵万	3

決勝	梶山女学園		1-2		名経大市邨	
	選手名	学年			選手名	学年
D	水野莉緒 海道柚葉	3 3	○	62 67(4) [10-4]	朝倉夢琶 前田菜月	2 2
S1	山本未来	3		06 26	津田梨央	1
S2	高田知穂	2		06 26	成田百那	1

2位決定	梶山女学園		0-2		愛知啓成	
	選手名	学年			選手名	学年
D	水野莉緒 海道柚葉	3 3		68	斉藤双葉 西遥花	3 3
S1	山本未来	3		77 打切り	余田涼樹	3
S2	高田知穂	2		48	中井琉湖	3

準決勝	名経大市邨		2-1		82	知啓成		
	選手名	学年				選手名	学年	
D	朝倉夢琶 前田菜月	2 2		67(5) 06	○	85 88	藤双 西遥花	3 3
S1	津田梨央	1	○	61 60		84	田涼	3
S2	成田百那	1	○	61 61		86	井琉	3

3位決定	知立東		0-2		82	知啓成		
	選手名	学年				選手名	学年	
D	秋山聡美 友松みゆ	2 3		06 06	○	85 88	藤双 西遥花	3 3
S1	友松あみ	1		06 67(4)	○	84	田涼	3
S2	渡邊絵万	3		06 14 打切り		86	井琉	3

男子シングルス

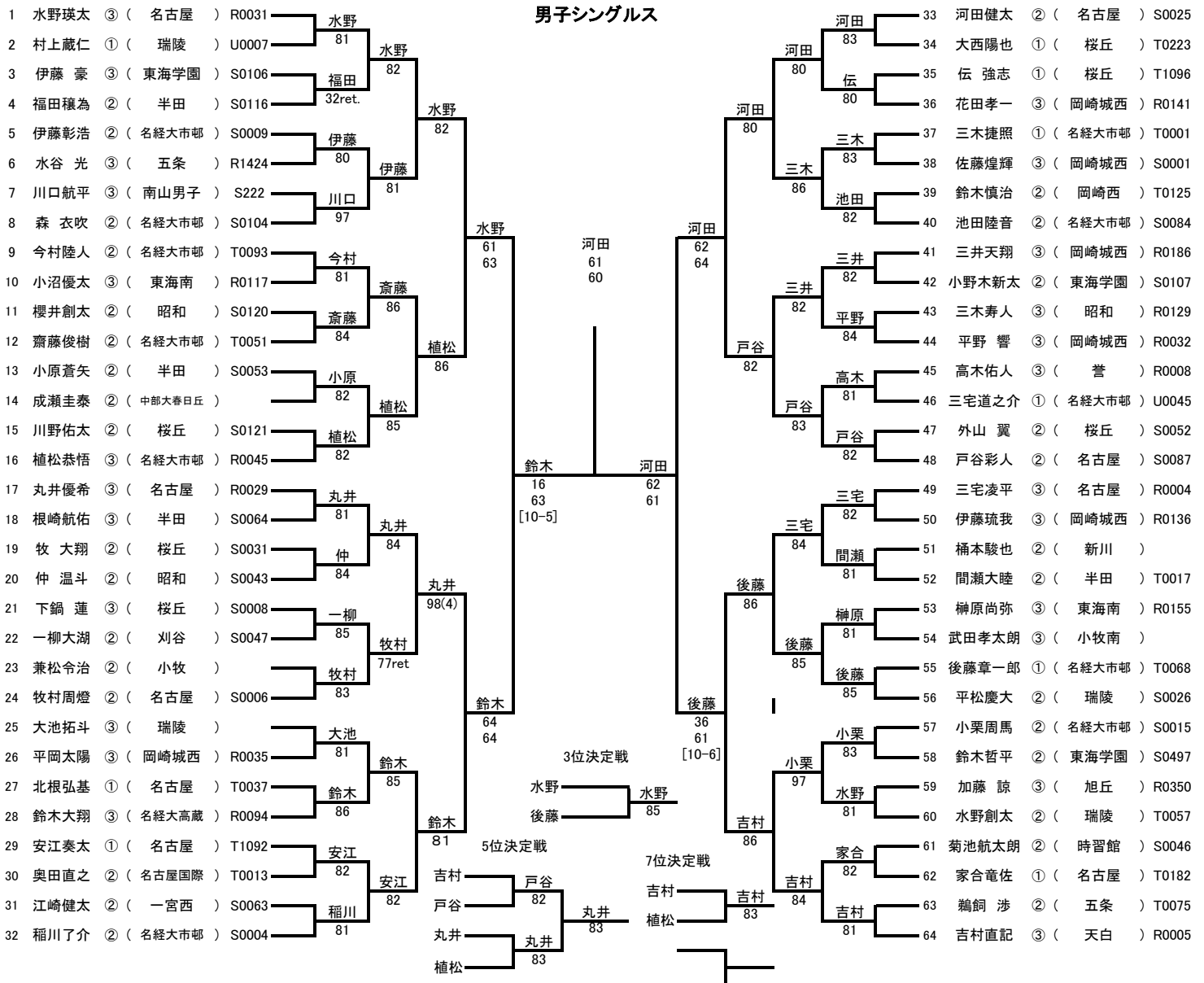

男子ダブルス

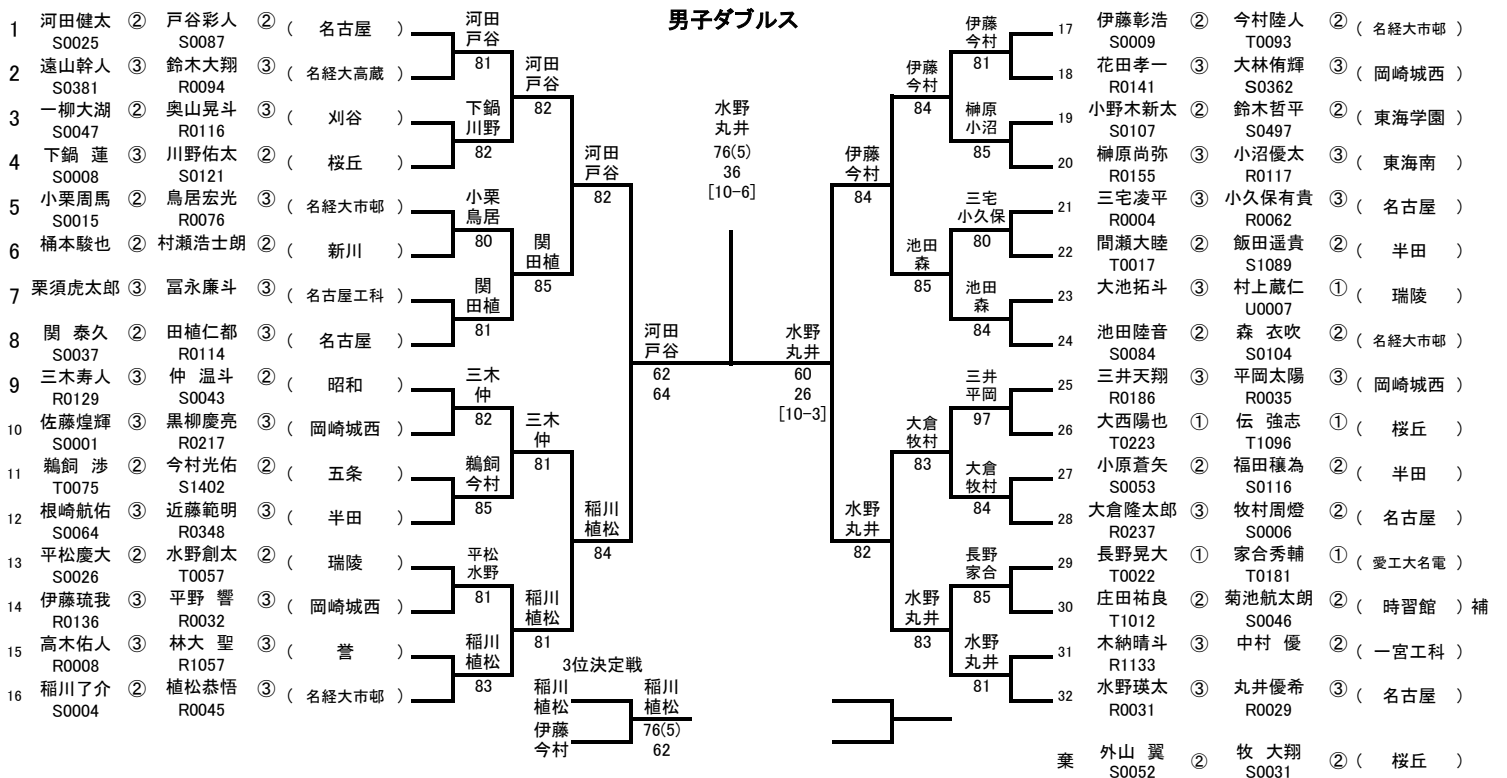

女子シングルス

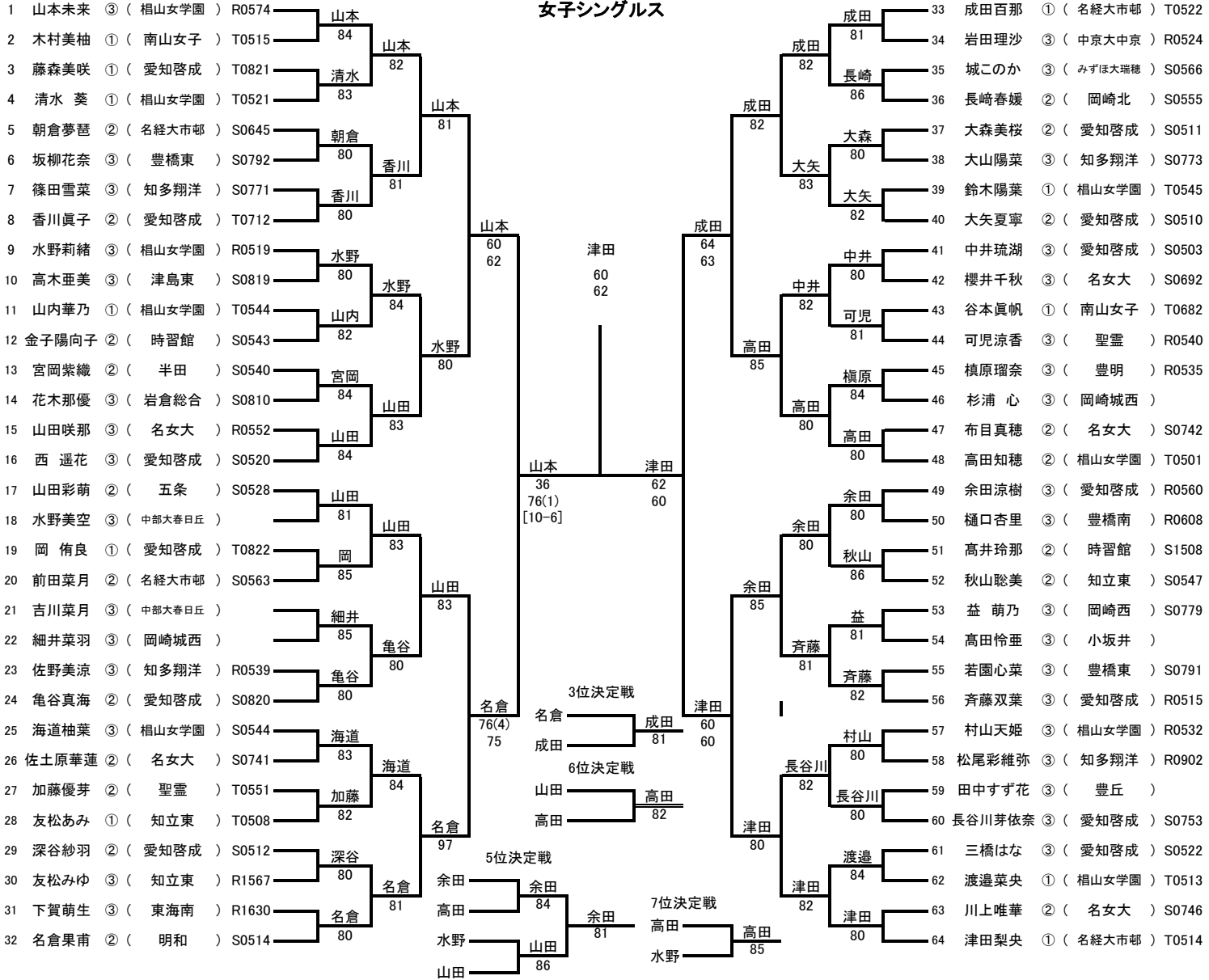

女子ダブルス

