

令和3年度(2021年度) 熊本県高等学校総合体育大会テニス競技大会

期日：令和3年(2021年)5月22日(土)、5月28日(金)～31日(月)

会場：パークドーム熊本、県民総合運動公園、植木中央運動公園、熊本市城山公園運動施設、熊本市城南総合スポーツセンター

男子団体戦

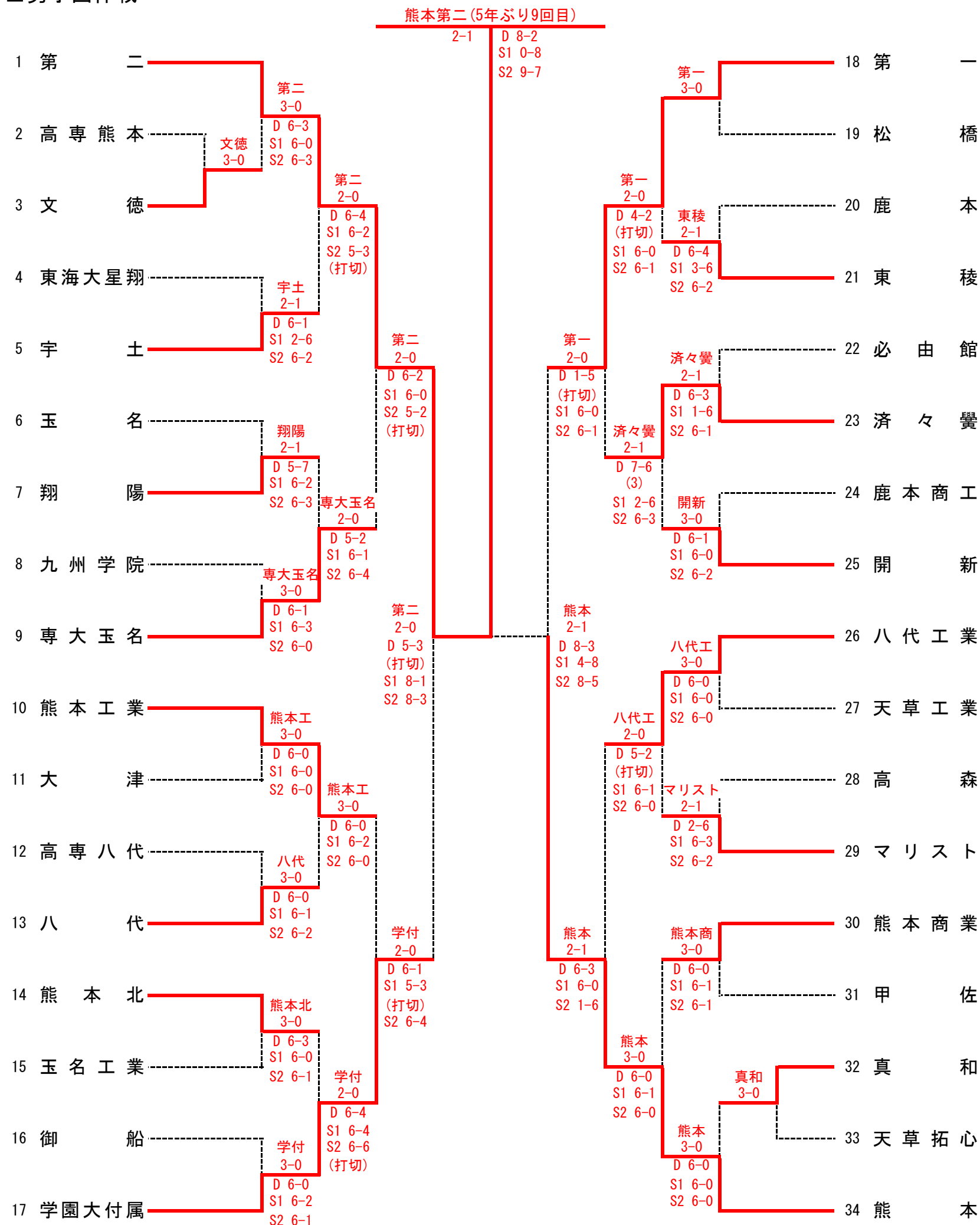

【シード順】

- ① 熊本
- ① 第二
- ③ 第一
- ④ 学園大付属
- ⑤ 熊本工業
- ⑥ 開新
- ⑦ 八代工業
- ⑧ 専大玉名

準決勝	1	熊本第二	2-0	熊本学園大学付属	17
D		飯星 陽光 ③ 三本 泰成 ③	5-3 打切	坂井 薫 ③ 上木 拓真 ③	
S1		荒木 優介 ③	8-1	山下 凌功 ②	
S2		山田 蒼矢 ②	8-3	益満 涼 ②	

決勝	1	熊本第二	2-1	熊本
D1		荒木 優介 ③ 山田 竜青 ②	8-2	吉本 諭司 ③ 小松 恵大 ③
S1		飯星 陽光 ③	0-8	築嶋 優太 ③
S2		三本 泰成 ③	9-7	西山 泰我 ①

準決勝	34	熊本	2-1	熊本第一	18
D		吉本 諭司 ③ 小松 恵大 ③	8-3	立尾 和士 ③ 高村 悠摩 ③	
S1		築嶋 優太 ③	4-8	藤田 卓也 ③	
S2		西山 泰我 ①	8-5	長坂 陽平 ③	

令和3年度(2021年度) 熊本県高等学校総合体育大会テニス競技大会

期日：令和3年(2021年)5月22日(土)、5月28日(金)～31日(月)

会場：パークドーム熊本、県民総合運動公園、植木中央運動公園、熊本市城山公園運動施設、熊本市城南総合スポーツセンター

□女子団体戦

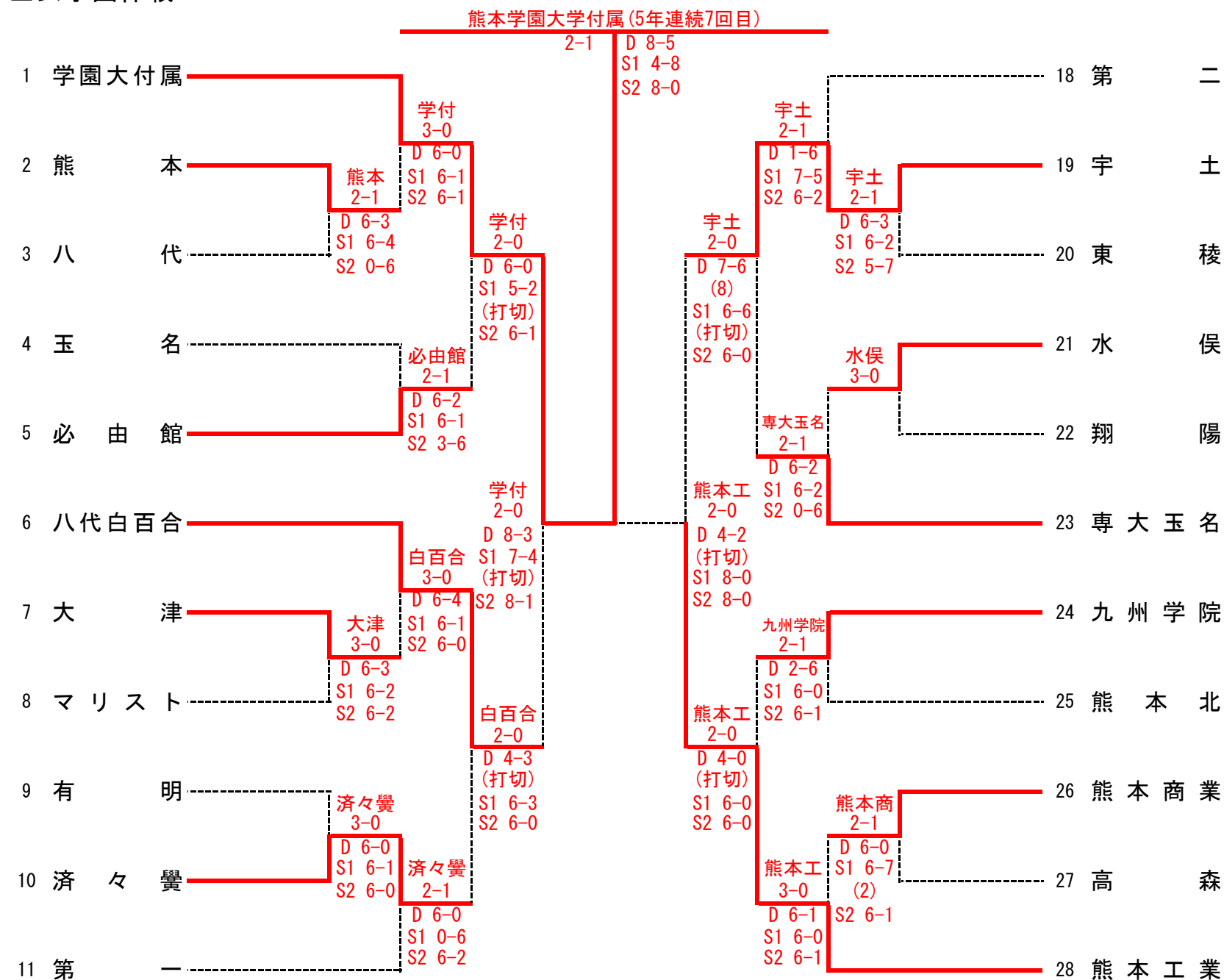

【シード順】

- ① 学園大付属
- ② 熊本工業
- ③ 第二
- ④ 第一
- ⑤ 八代白百合
- ⑥ 専大玉名

準決勝 1		熊本学園大学付属	2-0	八代白百合学園	6
D	井上 麗奈 (3)	藤原ひより (3)	8-3	品田 響妃 (3)	森下 凜 (2)
S1	米山 詩歩 (3)		7-4 打切	梅田菜々花 (1)	
S2	坂本 来瞳 (1)		8-1	橋本 夏姫 (2)	

決勝 1		熊本学園大学付属	2-1	熊本工業	22
D1	米山 詩歩 (3)	田嶋 明希 (1)	8-5	袁田さくら (3)	緒方 生海 (3)
S1	井上 麗奈 (3)		4-8	宮崎 和花 (3)	
S2	坂本 来瞳 (1)		8-0	吉田 琉音 (3)	

準決勝 22		熊本工業	2-0	宇土	13
D	緒方 生海 (3)	松本 菜那 (2)	4-2 打切	竹下 七海 (2)	村田 青空 (2)
S1	袁田さくら (3)		8-0	辻 小南 (2)	
S2	宮崎 和花 (3)		8-0	枝川 蘭 (3)	

令和3年度 熊本県高等学校総合体育大会テニス競技
 於：パークドーム熊本・県民総合運動公園・植木中央公園テニスコート

2021/6/3 7:41:44 AM
 男子 シングルス

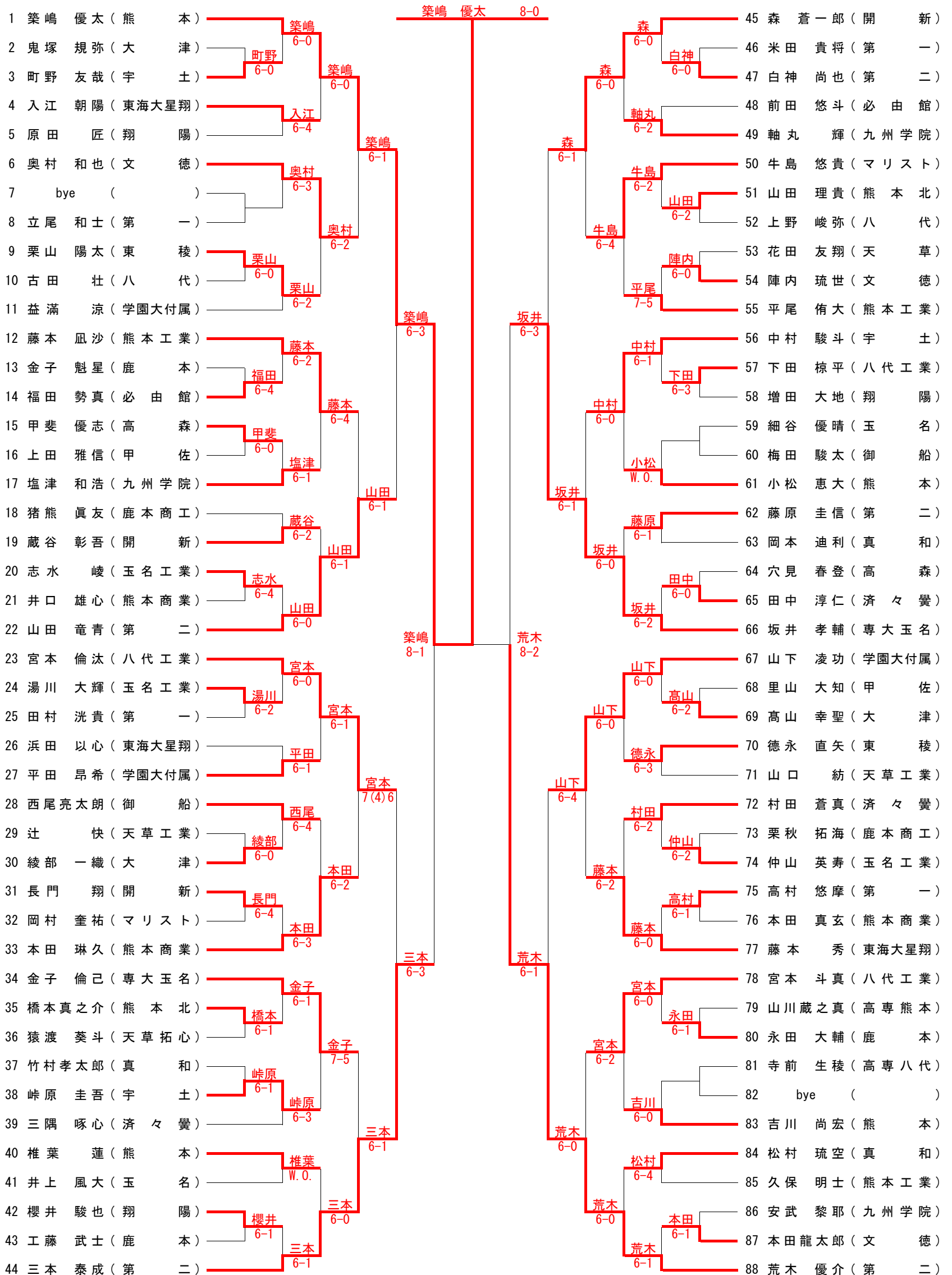

【シード順】

- ①築嶋 優太 (熊本)
- ②藤田 卓也 (第一)
- ③吉本 諭司 (熊本)
- ④荒木 優介 (第二)
- ⑤森 蒼一郎 (開新)
- ⑥坂井 薫 (学園大付属)
- ⑦飯星 陽光 (第二)
- ⑧三本 泰成 (第二)

令和3年度 熊本県高等学校総合体育大会テニス競技

2021/6/3 7:41:44 AM
男子 シングルス

於：パークドーム熊本・県民総合運動公園・植木中央公園テニスコート

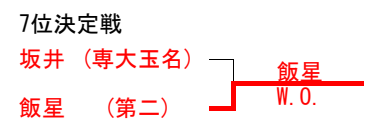
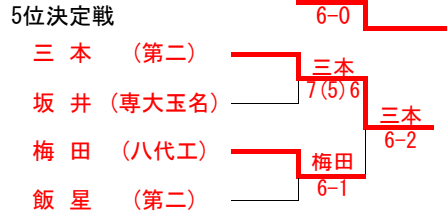
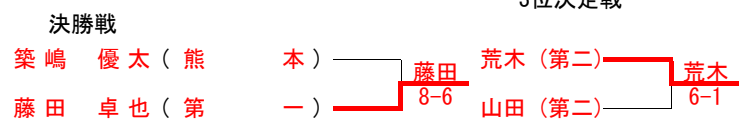
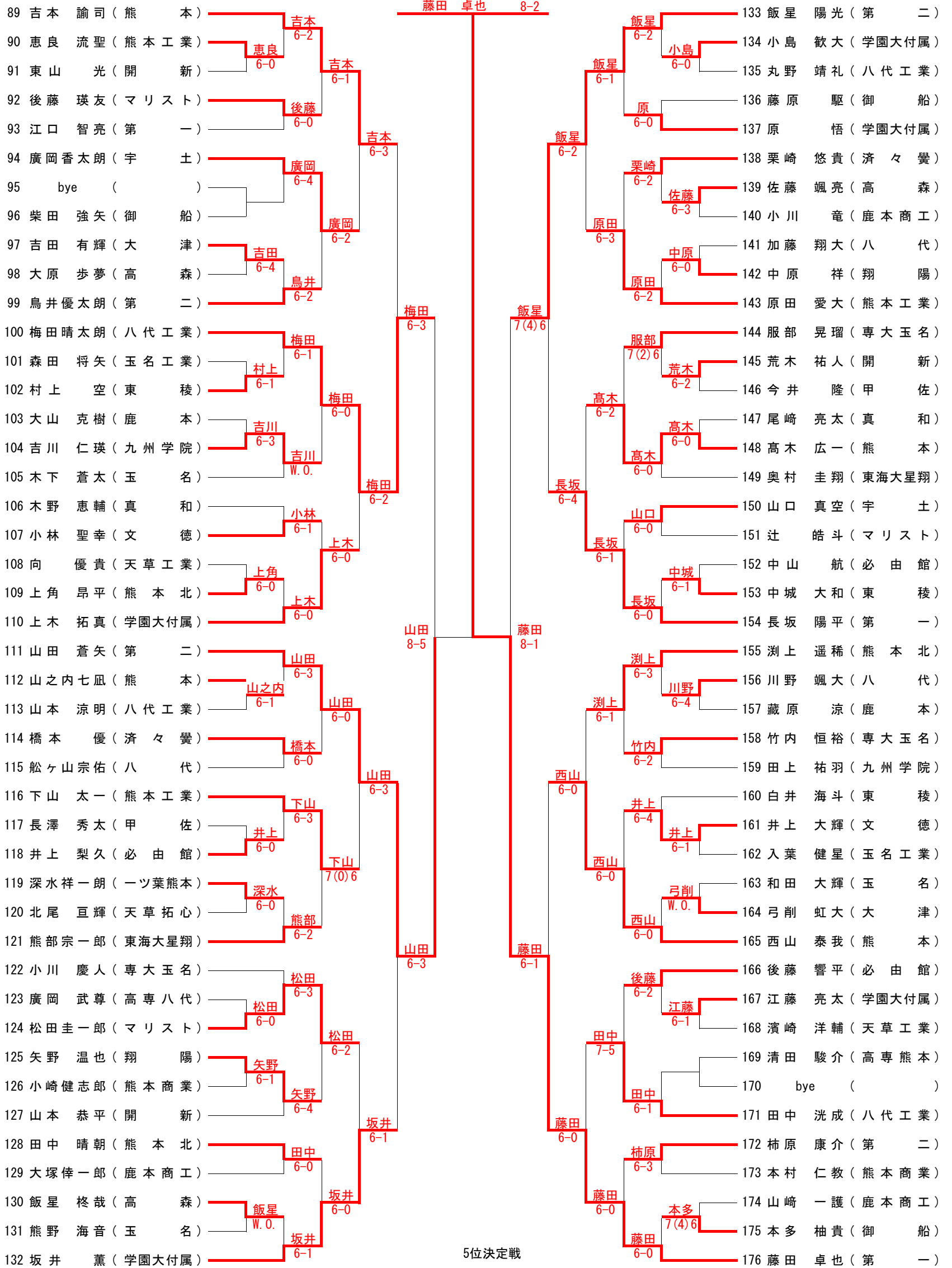

令和3年度 熊本県高等学校総合体育大会テニス競技
 於：パークドーム熊本・県民総合運動公園・植木中央公園テニスコート

2021/6/3 7:41:44 AM
 女子 シングルス

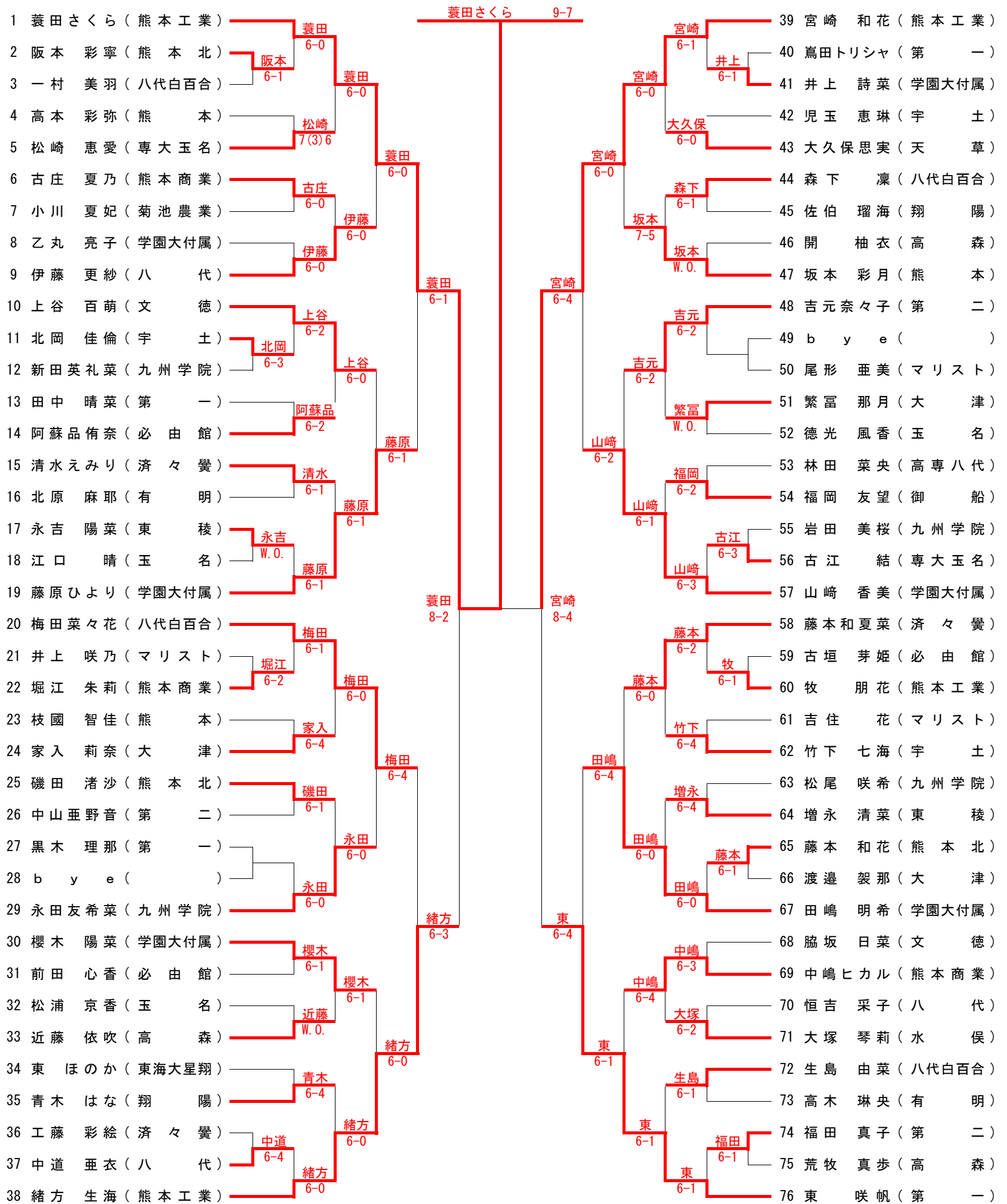

【シード順】

- ① 蓑田 さくら (熊本工業)
- ② 米山 詩歩 (学園大付属)
- ③ 井上 麗奈 (学園大付属)
- ④ 東 咲帆 (第一)
- ⑤ 宮崎 和花 (熊本工業)
- ⑥ 坂本 菜瞳 (学園大付属)
- ⑦ 品田 響妃 (八代白百合)
- ⑧ 緒方 生海 (熊本工業)

令和3年度 熊本県高等学校総合体育大会テニス競技
 於：パークドーム熊本・県民総合運動公園・植木中央公園テニスコート

2021/6/3 7:41:44 AM
 女子 シングルス

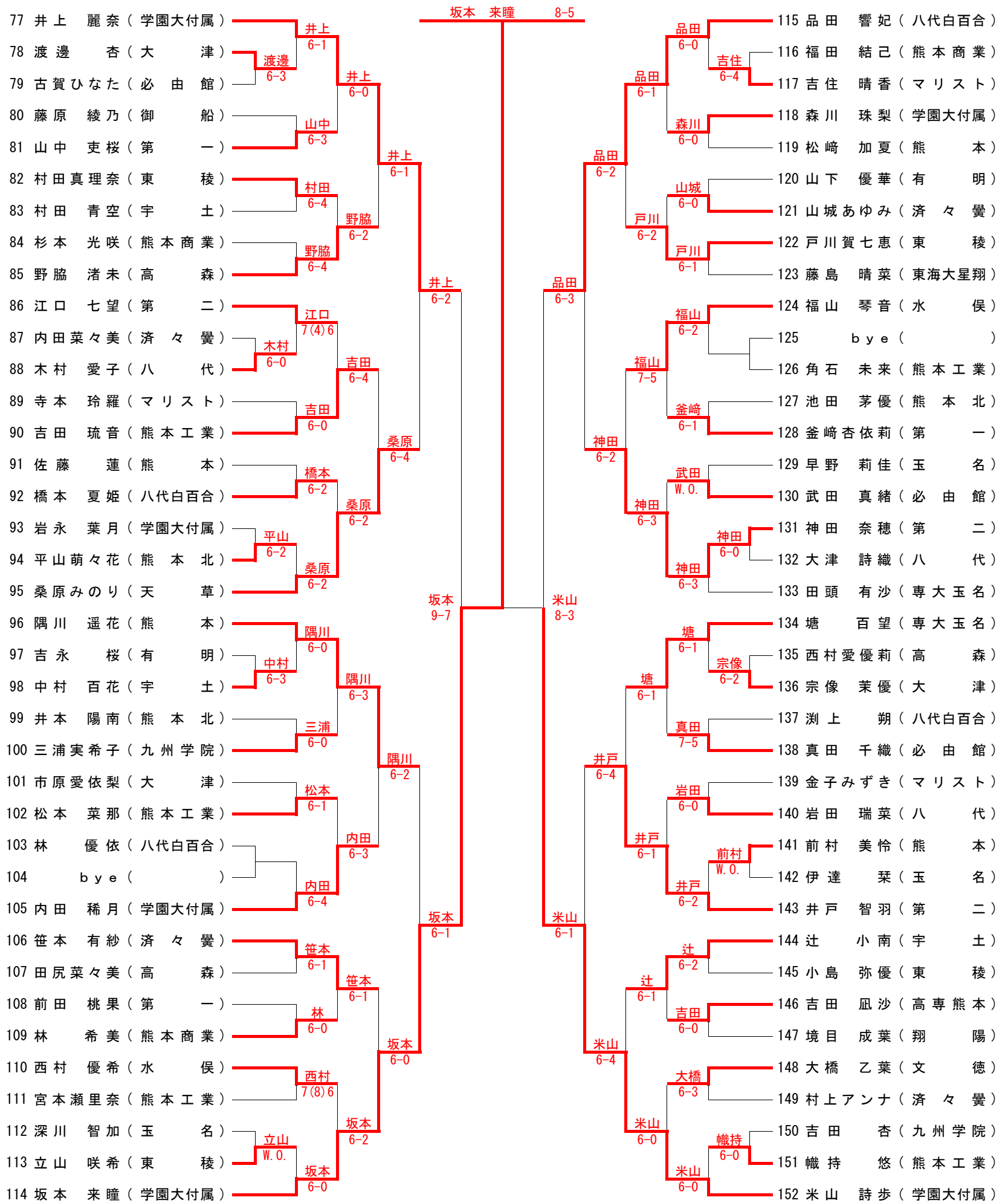

決勝戦

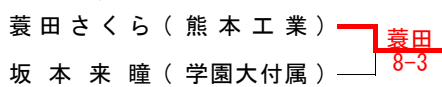

5位決定戦

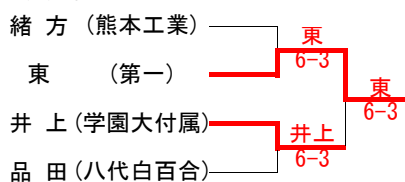

三位決定戦

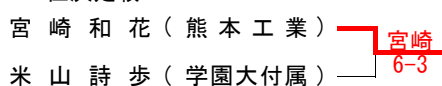

7位決定戦

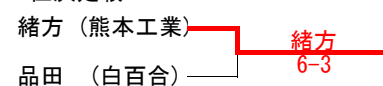

令和3年度 熊本県高等学校総合体育大会テニス競技
於：パークドーム熊本・県民総合運動公園・植木中央公園テニスコート

2021/6/3 7:41:44 AM
男子ダブルス

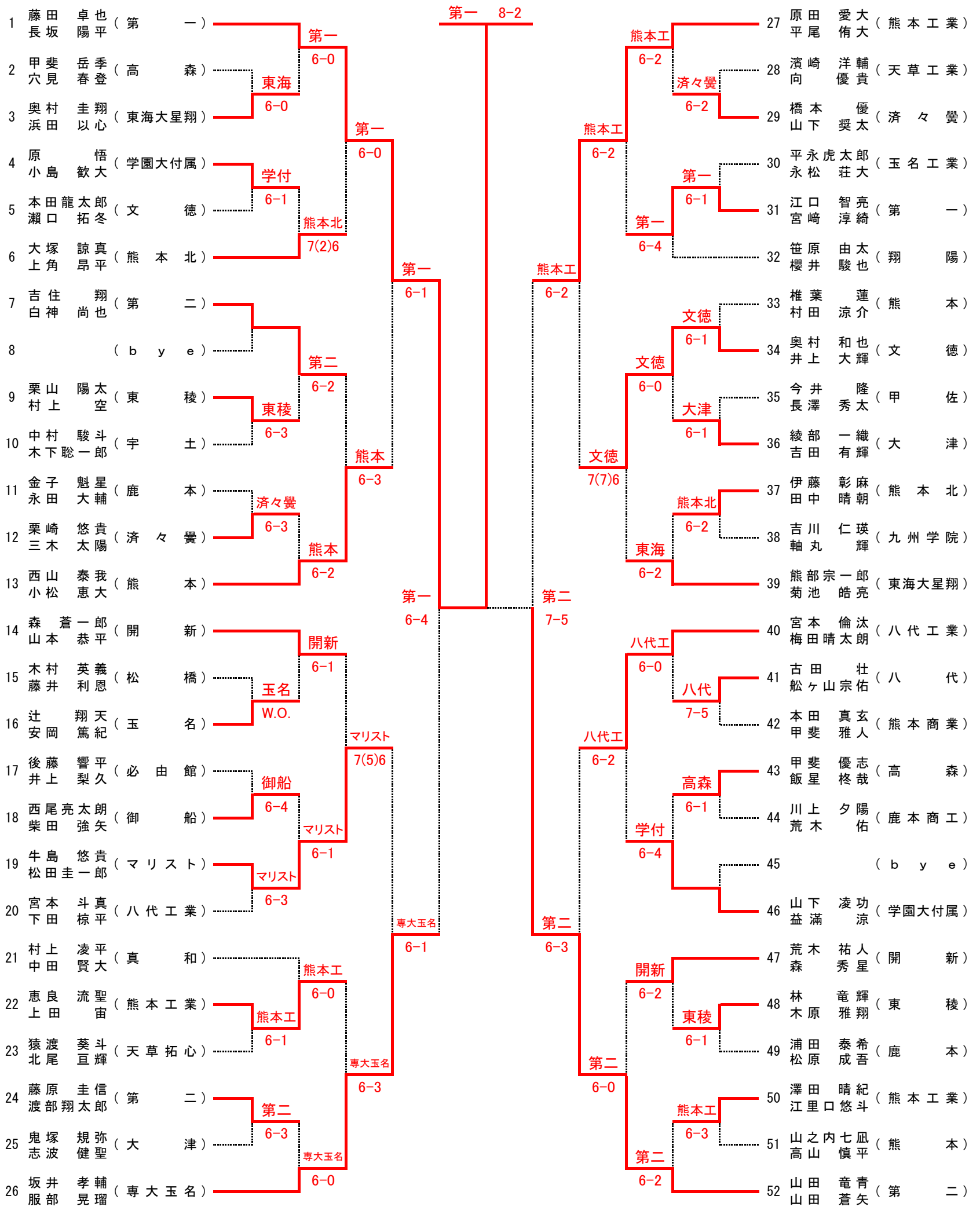

【シード順】
①藤田 卓也 (第一) 長坂 陽平 ②築嶋 優太 (熊本) 吉本 諭司 ③荒木 優介 (第二) 三本 泰成 ④山田 竜青 (第二) 山田 蒼矢

令和3年度 熊本県高等学校総合体育大会テニス競技
 於：パークドーム熊本・県民総合運動公園・植木中央公園テニスコート

2021/6/3 7:41:44 AM
 男子ダブルス

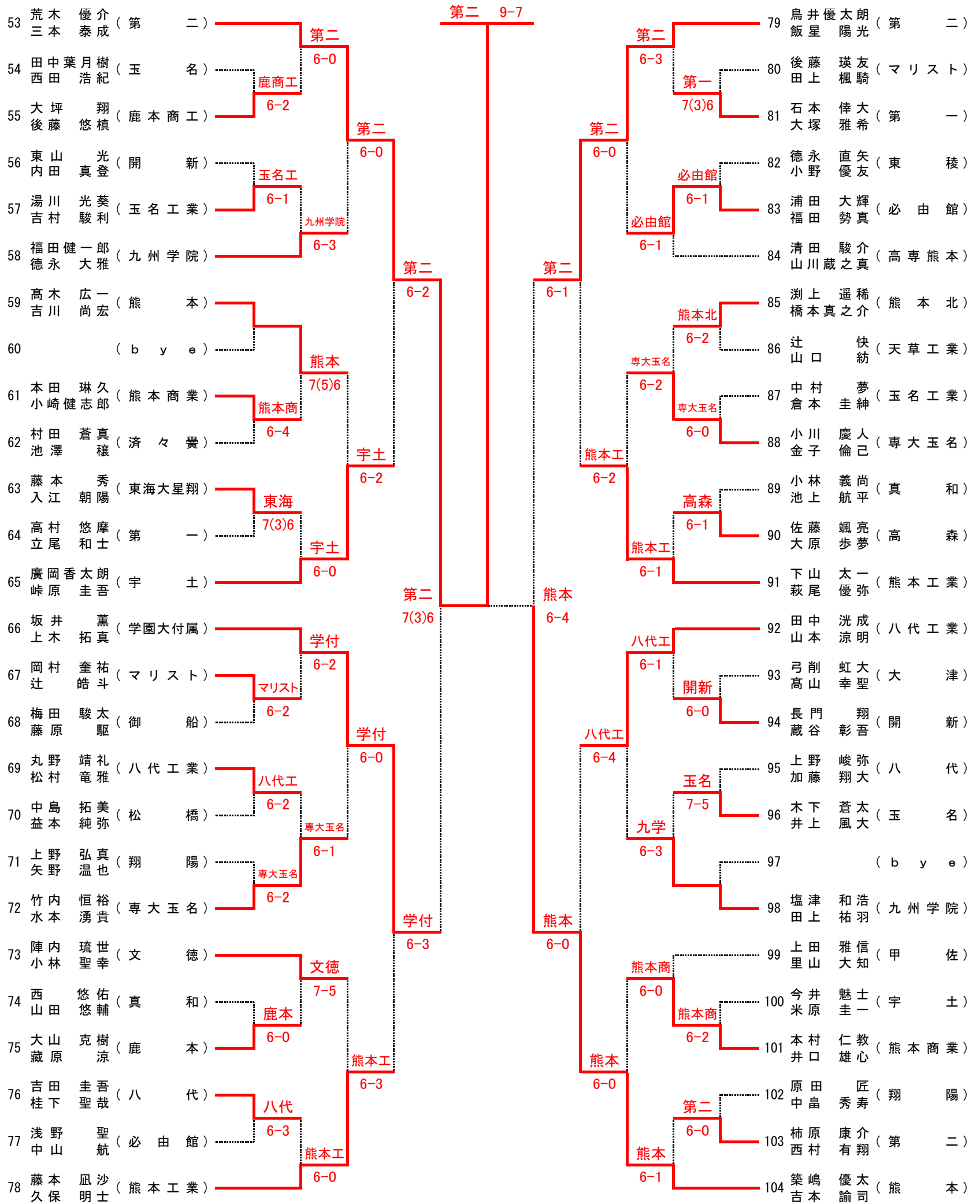

【3位決定戦】

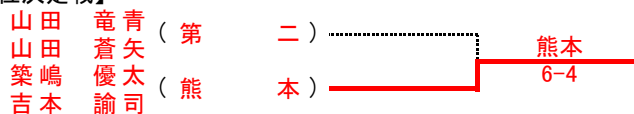

【決勝戦】

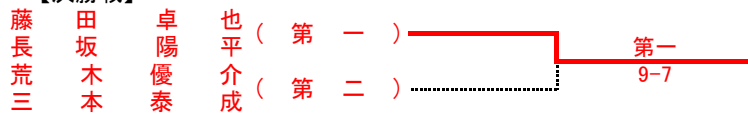

令和3年度 熊本県高等学校総合体育大会テニス競技

於：パークドーム熊本・県民総合運動公園・植木中央公園テニスコート

2021/6/3 7:41:44 AM
女子ダブルス

1	藪田 さくら (熊本工業)	宮崎 和花 (九州学院)	山崎 香美 (学園大付属)
2	永岡 彩佳 (熊本)	田嶋 夏望 (第二)	藤原 ひよ子 (マリスト)
3	松嶋 希美 (熊本)	尾口 素佳 (第二)	本村 友望 (御船)
4	澤口 素智 (玉名)	足川 加奈 (第一)	福藤 元陽 (済々黉)
5	帆村 樹奈 (東稜)	松田 沙恵 (高森)	前田 桃理 (第一)
6	西村 優莉 (高森)	荒牧 真歩 (第一)	坂本 智佳 (熊本)
7	前田 美希 (第一)	宮中 真美 (宇土)	増立 彩希 (東稜)
8	内山 菜々 (済々黉)	山根 陽菜 (学園大付属)	杉本 光力 (熊本商業)
9	内山 菜々 (済々黉)	山根 陽菜 (学園大付属)	中嶋 紗愛 (八代)
10	山根 陽菜 (学園大付属)	山根 陽菜 (学園大付属)	古松 結愛 (専大玉名)
11	山根 陽菜 (学園大付属)	山根 陽菜 (学園大付属)	古松 結愛 (専大玉名)
12	山根 陽菜 (学園大付属)	山根 陽菜 (学園大付属)	古松 結愛 (専大玉名)
13	山根 陽菜 (学園大付属)	山根 陽菜 (学園大付属)	古松 結愛 (専大玉名)
14	山根 陽菜 (学園大付属)	山根 陽菜 (学園大付属)	古松 結愛 (専大玉名)
15	山根 陽菜 (学園大付属)	山根 陽菜 (学園大付属)	古松 結愛 (専大玉名)
16	山根 陽菜 (学園大付属)	山根 陽菜 (学園大付属)	古松 結愛 (専大玉名)
17	山根 陽菜 (学園大付属)	山根 陽菜 (学園大付属)	古松 結愛 (専大玉名)
18	山根 陽菜 (学園大付属)	山根 陽菜 (学園大付属)	古松 結愛 (専大玉名)
19	山根 陽菜 (学園大付属)	山根 陽菜 (学園大付属)	古松 結愛 (専大玉名)
20	山根 陽菜 (学園大付属)	山根 陽菜 (学園大付属)	古松 結愛 (専大玉名)
21	山根 陽菜 (学園大付属)	山根 陽菜 (学園大付属)	古松 結愛 (専大玉名)
22	山根 陽菜 (学園大付属)	山根 陽菜 (学園大付属)	古松 結愛 (専大玉名)
23	山根 陽菜 (学園大付属)	山根 陽菜 (学園大付属)	古松 結愛 (専大玉名)
24	山根 陽菜 (学園大付属)	山根 陽菜 (学園大付属)	古松 結愛 (専大玉名)
25	山根 陽菜 (学園大付属)	山根 陽菜 (学園大付属)	古松 結愛 (専大玉名)
26	山根 陽菜 (学園大付属)	山根 陽菜 (学園大付属)	古松 結愛 (専大玉名)
27	山根 陽菜 (学園大付属)	山根 陽菜 (学園大付属)	古松 結愛 (専大玉名)
28	山根 陽菜 (学園大付属)	山根 陽菜 (学園大付属)	古松 結愛 (専大玉名)
29	山根 陽菜 (学園大付属)	山根 陽菜 (学園大付属)	古松 結愛 (専大玉名)
30	山根 陽菜 (学園大付属)	山根 陽菜 (学園大付属)	古松 結愛 (専大玉名)
31	山根 陽菜 (学園大付属)	山根 陽菜 (学園大付属)	古松 結愛 (専大玉名)
32	山根 陽菜 (学園大付属)	山根 陽菜 (学園大付属)	古松 結愛 (専大玉名)
33	山根 陽菜 (学園大付属)	山根 陽菜 (学園大付属)	古松 結愛 (専大玉名)
34	山根 陽菜 (学園大付属)	山根 陽菜 (学園大付属)	古松 結愛 (専大玉名)
35	山根 陽菜 (学園大付属)	山根 陽菜 (学園大付属)	古松 結愛 (専大玉名)
36	山根 陽菜 (学園大付属)	山根 陽菜 (学園大付属)	古松 結愛 (専大玉名)
37	山根 陽菜 (学園大付属)	山根 陽菜 (学園大付属)	古松 結愛 (専大玉名)
38	山根 陽菜 (学園大付属)	山根 陽菜 (学園大付属)	古松 結愛 (専大玉名)
39	山根 陽菜 (学園大付属)	山根 陽菜 (学園大付属)	古松 結愛 (専大玉名)
40	山根 陽菜 (学園大付属)	山根 陽菜 (学園大付属)	古松 結愛 (専大玉名)
41	山根 陽菜 (学園大付属)	山根 陽菜 (学園大付属)	古松 結愛 (専大玉名)
42	山根 陽菜 (学園大付属)	山根 陽菜 (学園大付属)	古松 結愛 (専大玉名)
43	山根 陽菜 (学園大付属)	山根 陽菜 (学園大付属)	古松 結愛 (専大玉名)
44	山根 陽菜 (学園大付属)	山根 陽菜 (学園大付属)	古松 結愛 (専大玉名)

【3位決定戦】
 田頭 有沙 (専大玉名) 学付
 山崎 香美 (学園大付属) 7-5

【シード順】
 ① 藪田 さくら (熊本工業) ② 米山 詩歩 (学園大付属) ③ 山崎 香美 (学園大付属) ④ 田頭 有紗 (専大玉名)