

令和3(2021)年度 神奈川県高等学校テニス大会 男子団体の部
兼 関東高等学校テニス大会、全国高等学校総合体育大会テニス大会 神奈川県予選

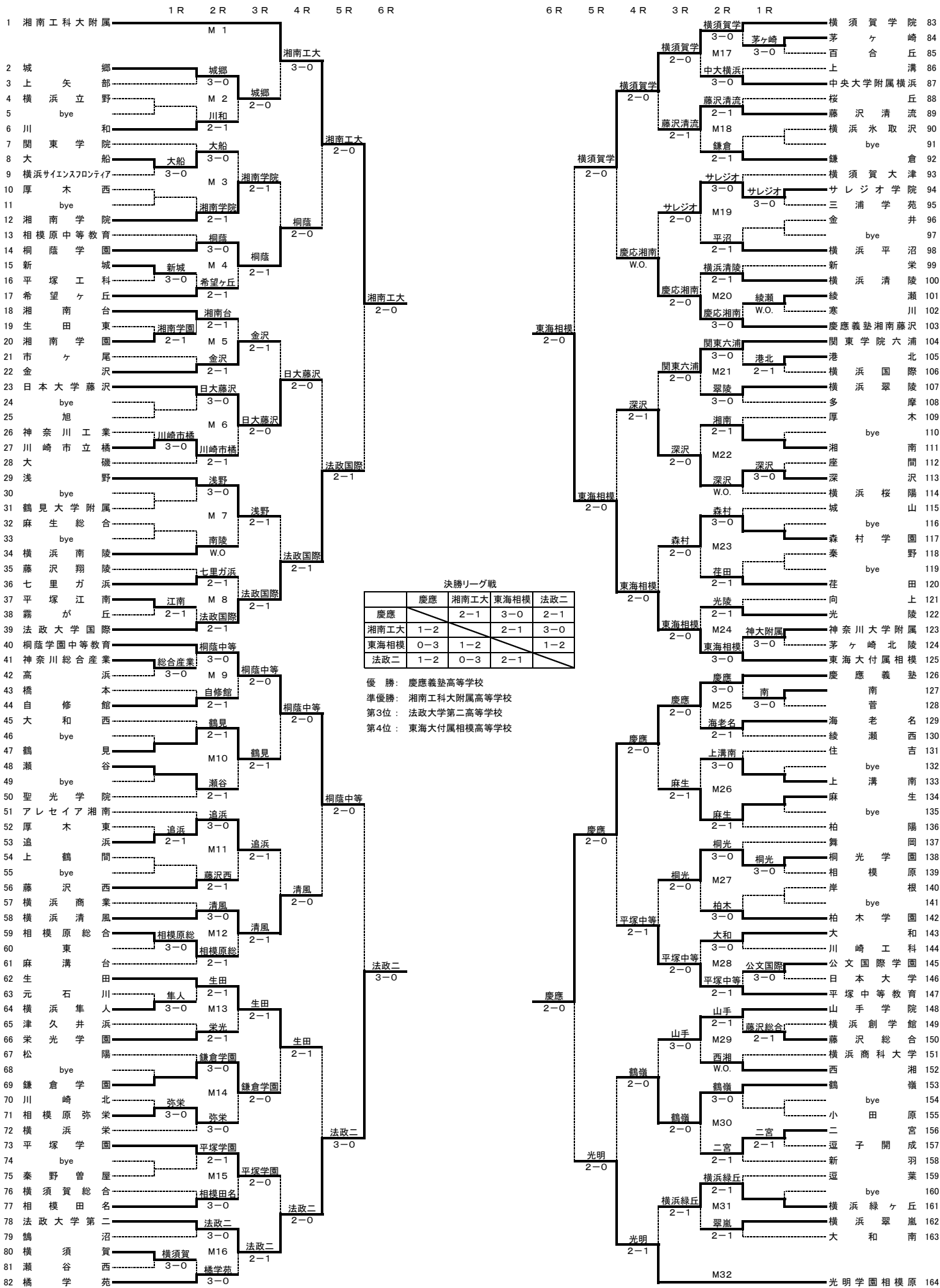

決勝リーグ戦

	慶應	湘南工大	東海相模	法政二
慶應	-	2-1	3-0	2-1
湘南工大	1-2	-	2-1	3-0
東海相模	0-3	1-2	-	1-2
法政二	1-2	0-3	2-1	-

優 勝： 慶應義塾高等学校
準優勝： 湘南工大附属高等学校
第3位： 法政大学第二高等学校
第4位： 東海大付属相模高等学校

令和3(2021)年度 神奈川県高等学校テニス大会団体の部 決勝リーグ戦 (男子)

兼 関東高等学校テニス大会神奈川県予選、全国高等学校総合体育大会テニス競技神奈川県予選

	A 慶應義塾	B 湘南工科大附属	C 東海大付属相模	D 法政大学第二	勝敗	順位
A 慶應義塾		2 - 1 D 6 - 3 S1 1 - 6 S2 6 - 2	3 - 0 D 6 - 1 S1 6 - 3 S2 6 - 2	2 - 1 D 3 - 6 S1 6 - 0 S2 6 - 3	3勝	1位
B 湘南工科大附属	1 - 2 D 3 - 6 S1 6 - 1 S2 2 - 6		2 - 1 D 6 - 2 S1 6 - 3 S2 4 - 6	3 - 0 D 6 - 4 S1 6 - 1 S2 7 - 6(7)	2勝1敗	2位
C 東海大付属相模	0 - 3 D 1 - 6 S1 3 - 6 S2 2 - 6	1 - 2 D 2 - 6 S1 3 - 6 S2 6 - 4		1 - 2 D 3 - 6 S1 7 - 6(5) S2 6(4) - 7	3敗	4位
D 法政大学第二	1 - 2 D 6 - 3 S1 0 - 6 S2 3 - 6	0 - 3 D 4 - 6 S1 1 - 6 S2 6(7) - 7	2 - 1 D 6 - 3 S1 6(5) - 7 S2 7 - 6(4)		1勝2敗	3位

A 慶應義塾	2 - 1	B 湘南工科大附属	C 東海大付属相模	1 - 2	D 法政大学第二
D 古姓 寛樹 (2年) 鹿川 湧生 (3年)	6 - 3	山田 雅貴 (3年) 賀川 嵩介 (3年)	D 久保田陽立 (2年) 大友 皓斗 (3年)	3 - 6	松岡 健 (3年) 渡邊 充 (3年)
S1 菅谷 優作 (3年)	1 - 6	田中 佑 (3年)	S1 藤野 恵大 (3年)	7 - 6(5)	松岡 輝 (1年)
S2 有本 響 (3年)	6 - 2	北牧慶一朗 (3年)	S2 堀江 泰生 (1年)	6(4) - 7	大森 瀬那 (1年)

A 慶應義塾	3 - 0	C 東海大付属相模	B 湘南工科大附属	3 - 0	D 法政大学第二
D 古姓 寛樹 (2年) 鹿川 湧生 (3年)	6 - 1	久保田陽立 (2年) 大友 皓斗 (3年)	D 山田 雅貴 (3年) 北牧慶一朗 (3年)	6 - 4	松岡 健 (3年) 渡邊 充 (3年)
S1 菅谷 優作 (3年)	6 - 3	藤野 恵大 (3年)	S1 田中 佑 (3年)	6 - 1	松岡 輝 (1年)
S2 有本 響 (3年)	6 - 2	堀江 泰生 (1年)	S2 賀川 嵩介 (3年)	7 - 6(7)	大森 瀬那 (1年)

A 慶應義塾	2 - 1	D 法政大学第二	B 湘南工科大附属	2 - 1	C 東海大付属相模
D 古姓 寛樹 (2年) 鹿川 湧生 (3年)	3 - 6	松岡 健 (3年) 渡邊 充 (3年)	D 山田 雅貴 (3年) 北牧慶一朗 (3年)	6 - 2	久保田陽立 (2年) 大友 皓斗 (3年)
S1 菅谷 優作 (3年)	6 - 0	松岡 輝 (1年)	S1 田中 佑 (3年)	6 - 3	藤野 恵大 (3年)
S2 有本 響 (3年)	6 - 3	大森 瀬那 (1年)	S2 賀川 嵩介 (3年)	4 - 6	堀江 泰生 (1年)

令和3(2021)年度 神奈川県高等学校テニス大会 女子団体の部
兼 関東高等学校テニス大会、全国高等学校総合体育大会テニス大会 神奈川県予選

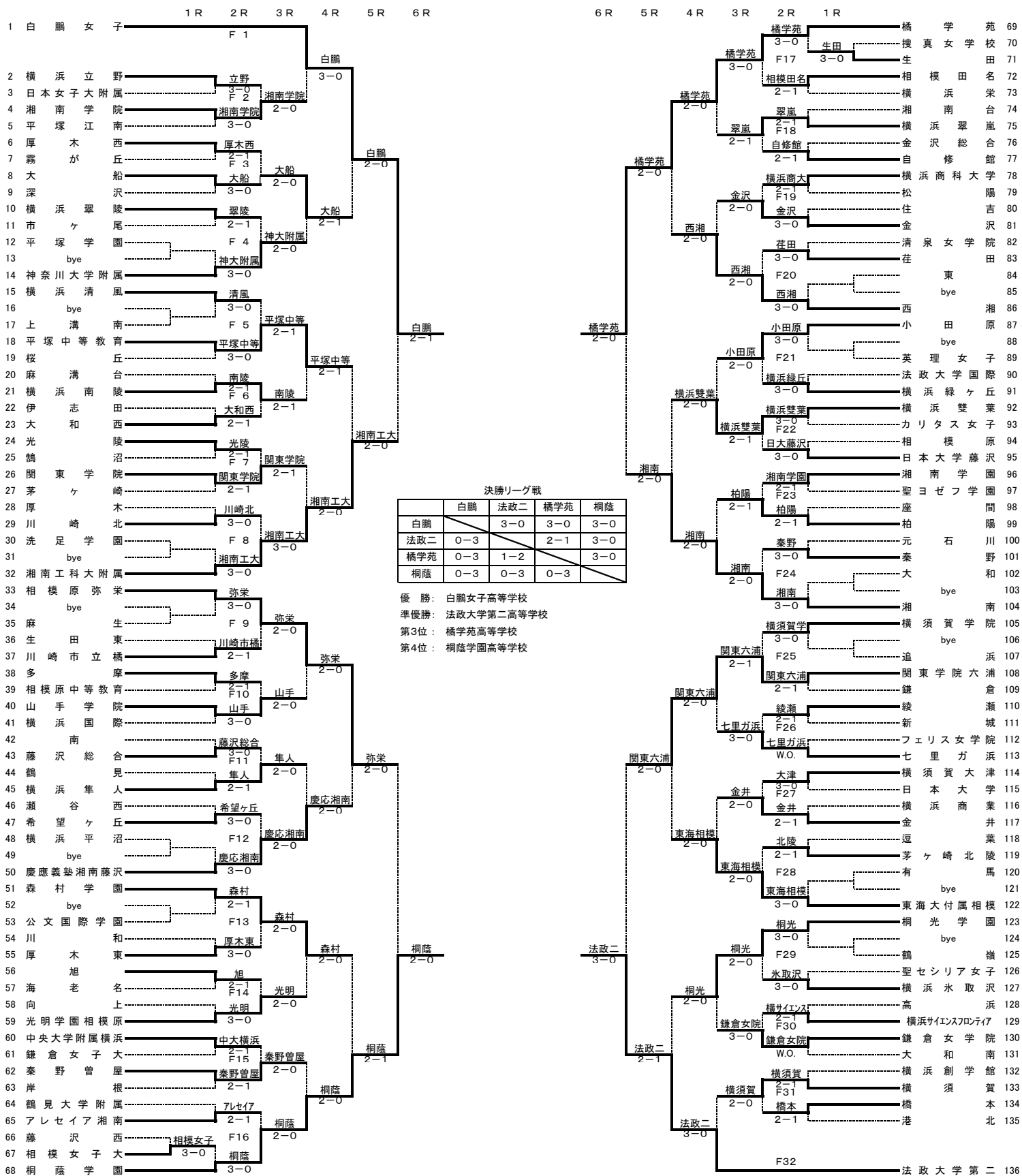

決勝リーグ戦

	白鷺	法政二	橘学苑	桐蔭
白鷺	-	3-0	3-0	3-0
法政二	0-3	-	2-1	3-0
橘学苑	0-3	1-2	-	3-0
桐蔭	0-3	0-3	0-3	-

優勝：白鷺女子高等学校
準優勝：法政大学第二高等学校
第3位：橘学苑高等学校
第4位：桐蔭学園高等学校

令和3(2021)年度 神奈川県高等学校テニス大会団体の部 決勝リーグ戦 (女子)

兼 関東高等学校テニス大会神奈川県予選、全国高等学校総合体育大会テニス競技神奈川県予選

	A 白鵬女子	B 法政大学第二	C 橘学苑	D 桐蔭学園	勝敗	順位
A 白鵬女子		3 - 0 D 6 - 3 S1 6 - 1 S2 6 - 3	3 - 0 D 6 - 1 S1 6 - 3 S2 6 - 0	3 - 0 D 6 - 0 S1 6 - 1 S2 6 - 3	3勝	1位
B 法政大学第二	0 - 3 D 3 - 6 S1 1 - 6 S2 3 - 6		2 - 1 D 6 - 1 S1 6 - 2 S2 3 - 6	3 - 0 D 6 - 0 S1 6 - 4 S2 6 - 0	2勝1敗	2位
C 橘学苑	0 - 3 D 1 - 6 S1 3 - 6 S2 0 - 6	1 - 2 D 1 - 6 S1 2 - 6 S2 6 - 3		3 - 0 D 6 - 0 S1 6 - 4 S2 6 - 0	1勝2敗	3位
D 桐蔭学園	0 - 3 D 0 - 6 S1 1 - 6 S2 3 - 6	0 - 3 D 0 - 6 S1 4 - 6 S2 0 - 6	0 - 3 D 0 - 6 S1 4 - 6 S2 0 - 6		3敗	4位

A 白鵬女子	3 - 0	B 法政大学第二	C 橘学苑	3 - 0	D 桐蔭学園
D 内島 舞子 (3年) 入内嶋 愛 (2年)	6 - 3	結城 七菜 (3年) 寺田絵里花 (2年)	D 茅根 もも (3年) 荒井 晴 (3年)	6 - 0	井村 夏子 (3年) 勝沼 心喜 (3年)
S1 平田 葵 (3年)	6 - 1	松井七乃花 (1年)	S1 宮川百合亜 (3年)	6 - 4	金丸日菜子 (2年)
S2 西飛 奈 (3年)	6 - 3	大吉 向空 (1年)	S2 金巻 知里 (1年)	6 - 0	棚井 聖麗 (3年)

A 白鵬女子	3 - 0	C 橘学苑	B 法政大学第二	3 - 0	D 桐蔭学園
D 内島 舞子 (3年) 入内嶋 愛 (2年)	6 - 1	茅根 もも (3年) 宮川百合亜 (3年)	D 寺田絵里花 (2年) 大吉 向空 (1年)	6 - 0	井村 夏子 (3年) 大木 美佳 (3年)
S1 平田 葵 (3年)	6 - 3	金巻 知里 (1年)	S1 松井七乃花 (1年)	6 - 4	金丸日菜子 (2年)
S2 西飛 奈 (3年)	6 - 0	佐々木佳乃 (3年)	S2 麻坂 芽生 (2年)	6 - 0	棚井 聖麗 (3年)

A 白鵬女子	3 - 0	D 桐蔭学園	B 法政大学第二	2 - 1	C 橘学苑
D 内島 舞子 (3年) 石川 和奏 (3年)	6 - 0	井村 夏子 (3年) 大木 美佳 (3年)	D 結城 七菜 (3年) 寺田絵里花 (2年)	6 - 1	茅根 もも (3年) 荒井 晴 (3年)
S1 平田 葵 (3年)	6 - 1	金丸日菜子 (2年)	S1 松井七乃花 (1年)	6 - 2	宮川百合亜 (3年)
S2 西飛 奈 (3年)	6 - 3	棚井 聖麗 (3年)	S2 大吉 向空 (1年)	3 - 6	金巻 知里 (1年)

令和3(2021)年度 神奈川県高等学校テニス大会 兼 関東高等学校テニス大会県予選 男子シングルス本戦
 令和3(2021)年度 神奈川県高等学校総合体育大会テニス大会 兼 全国高等学校総合体育大会テニス大会県予選 男子シングルス本戦

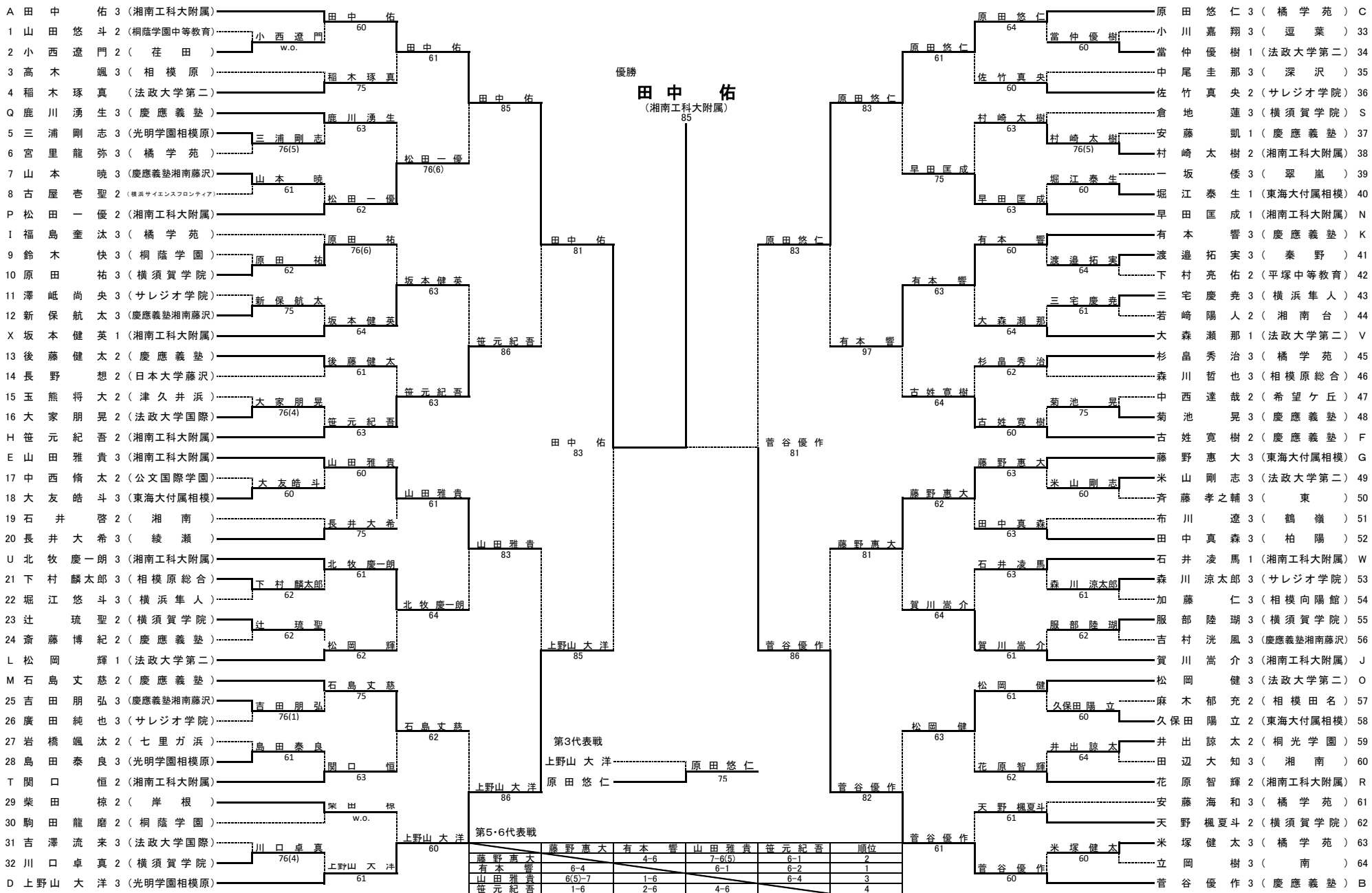

シード順

- 1 田中佑 2 菅谷優作 3 上野山大洋 4 原田悠仁 5 山田雅貴 6 藤野恵大 7 古姓寛樹 8 笹元紀吾
 9 賀川嵩介 10 有本響 11 松岡輝 12 福島丈汰 13 松岡健 14 石島丈慈 15 早田匡成 16 松田一優
 17 鹿川湧生 18 石井凌馬 19 花原智輝 20 倉地蓮 21 北牧慶一朗 22 関口恒 23 坂本健英 24 大森瀬那

令和3(2021)年度 神奈川県高等学校テニス大会 兼 関東高等学校テニス大会県予選 女子シングルス本戦
 令和3(2021)年度 神奈川県高等学校総合体育大会テニス大会 兼 全国高等学校総合体育大会テニス大会県予選 女子シングルス本戦

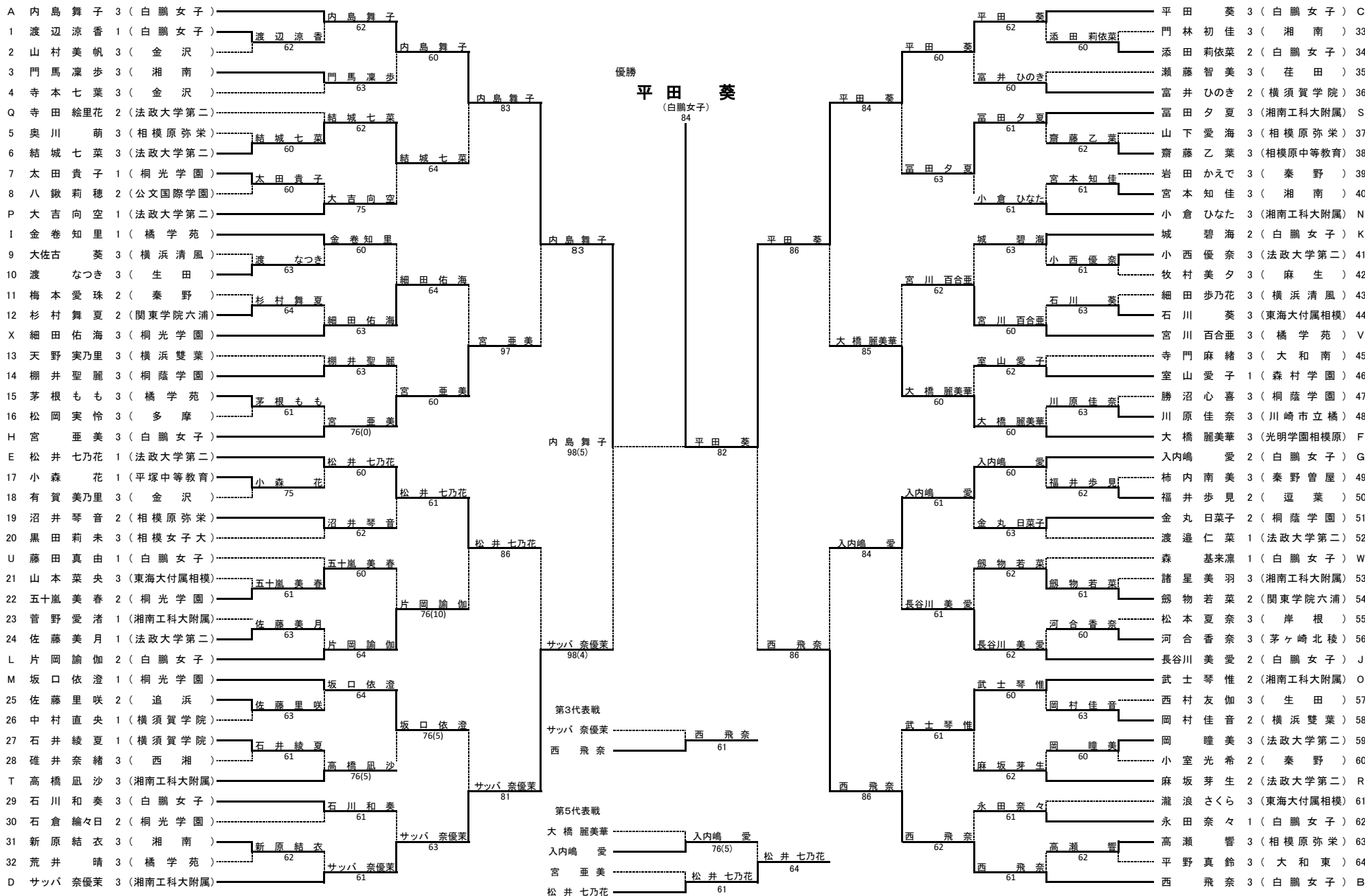

シード順

- 1 内島舞子 2 西 飛奈 3 平田 葵 4 サツバ 奈優菜 5 入内嶋 愛 6 宮 亜美 7 松井七乃花 8 大橋 麗美華
 9 長谷川 美愛 10 金巻知里 11 城 碧海 12 片岡 諭伽 13 坂口 依澄 14 小倉ひなた 15 武士 琴惟 16 大吉向空
 17 高橋 風沙 18 富田 夕夏 19 藤田 真由 20 寺田 絵里花 21 森 基来凜 22 細田 佑海 23 麻坂 芽生 24 宮川 百合亜

令和3(2021)年度 神奈川県高等学校テニス大会 兼 関東高等学校テニス大会県予選 男子ダブルス本戦
 令和3(2021)年度 神奈川県高等学校総合体育大会テニス大会 兼 全国高等学校総合体育大会テニス大会県予選 男子ダブルス本戦

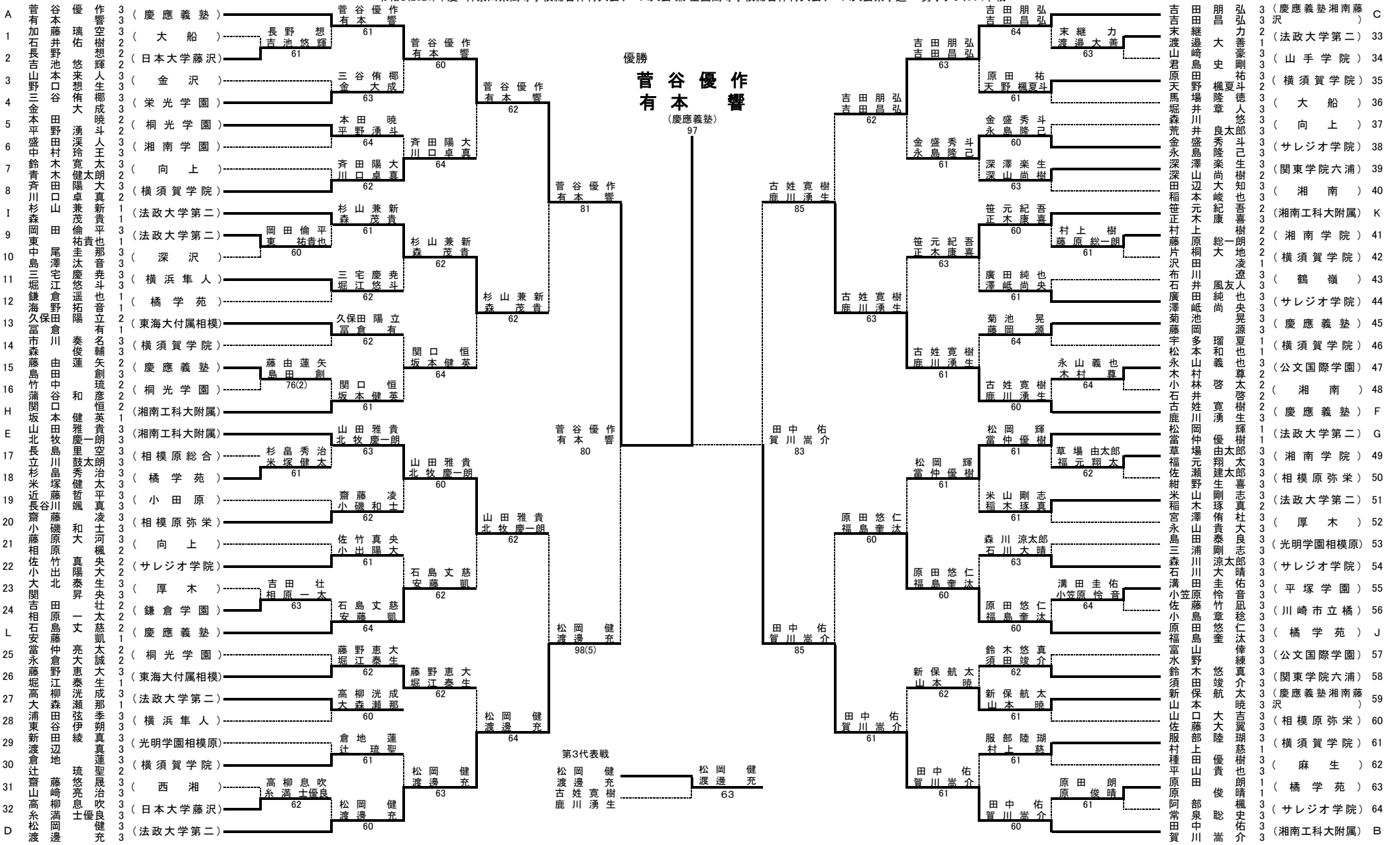

- 3 (慶應義塾湘南藤 3
- 2 沢 (法政大学第二) 33
- 1 3 (山手学院) 34
- 3 3 (横須賀学院) 35
- 3 3 (大船) 36
- 3 3 (向上) 37
- 3 3 (サレジオ学院) 38
- 3 3 (関東学院六浦) 39
- 2 3 (湘南) 40
- 3 2 (湘南工大附属) K
- 2 2 (湘南学院) 41
- 2 1 (横須賀学院) 42
- 1 3 (鶴嶺) 43
- 3 3 (サレジオ学院) 44
- 3 3 (慶應義塾) 45
- 3 1 (横須賀学院) 46
- 1 3 (公文国際学園) 47
- 2 2 (湘南) 48
- 2 2 (慶應義塾) F
- 3 1 (法政大学第二) G
- 3 3 (湘南学院) 49
- 3 3 (相模原弥栄) 50
- 3 3 (法政大学第二) 51
- 3 3 (厚木) 52
- 3 3 (光明学園相模原) 53
- 3 3 (サレジオ学院) 54
- 3 3 (平塚学園) 55
- 3 3 (川崎市立橋) 56
- 3 3 (橋学苑) J
- 3 3 (公文国際学園) 57
- 3 3 (関東学院六浦) 58
- 3 3 (慶應義塾湘南藤 59
- 3 3 (相模原弥栄) 60
- 3 3 (横須賀学院) 61
- 1 3 (麻生) 62
- 3 1 (橋学苑) 63
- 3 3 (サレジオ学院) 64
- 3 3 (湘南工大附属) B

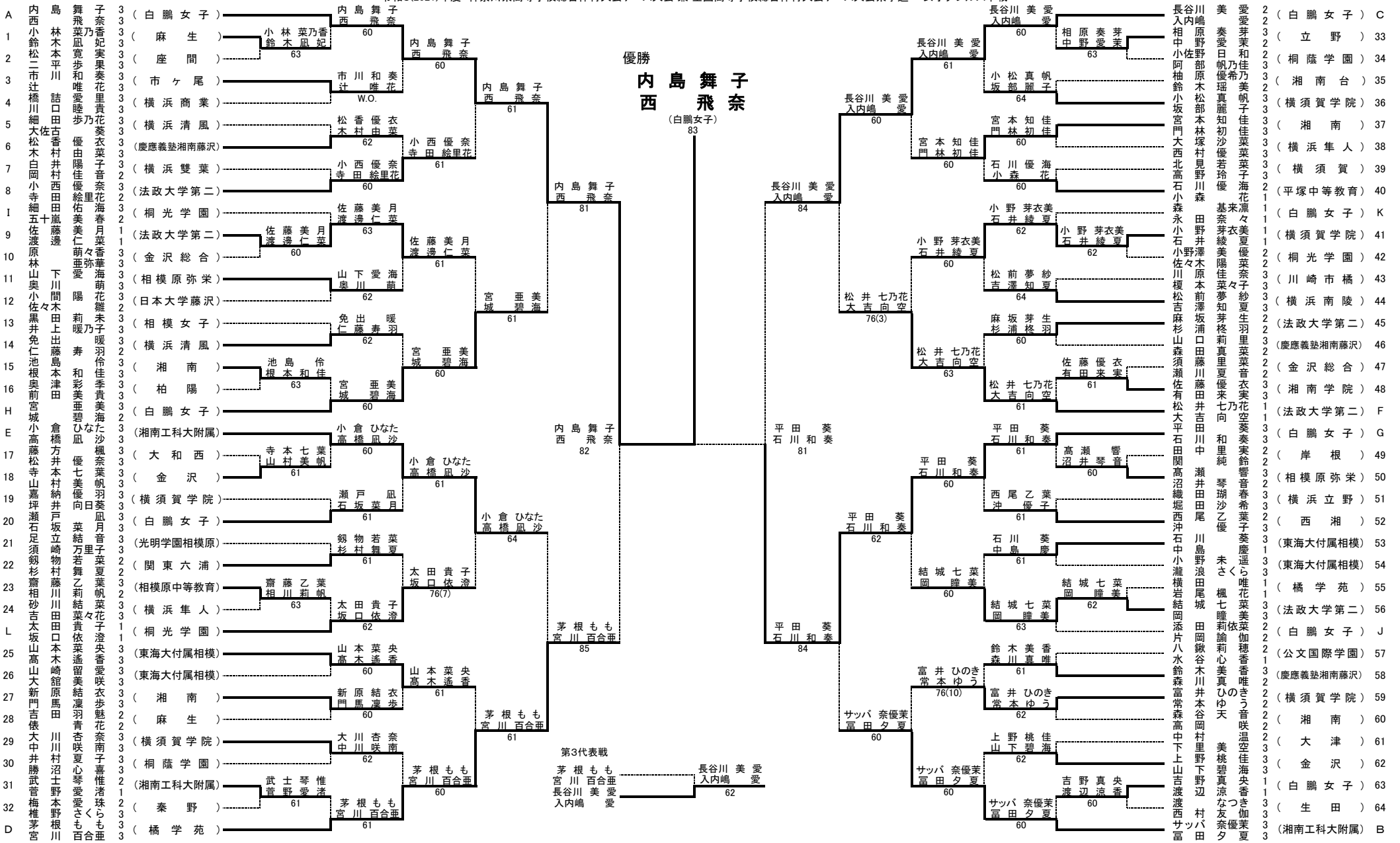

シード順

- 1 内島舞子・西飛奈
- 2 サツバ奈優美・富田夕夏
- 3 茅根もも・宮川百合亜
- 4 長谷川美愛・入内嶋愛
- 5 小倉ひなた・高橋風沙
- 6 平田葵・石川和奏
- 7 宮亜美・城碧海
- 8 松井七乃花・大吉向空
- 9 太田貴子・坂口依澄
- 10 細田佑海・五十嵐美春
- 11 添田莉依菜・片岡論伽
- 12 森基来源・永田奈々