

令和3年度全国高等学校総合体育大会テニス競技茨城県予選会

男子団体戦(総体出場:1校)

スコアは左から D,S1,S2 の順に掲載

令和3年5月22日(土) 神栖海浜運動公園

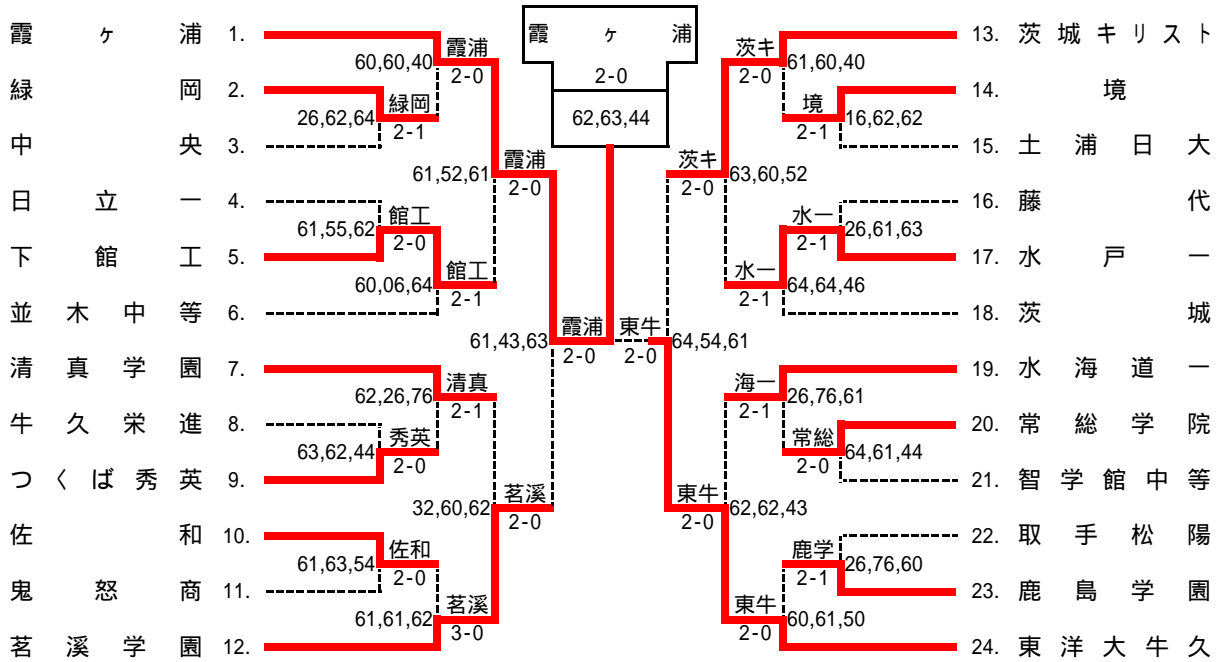

登録選手一覧

校名 監督	1 霞ヶ浦 宮原 康弘 前	2 緑岡 坂本 壽幸 前	3 中央 赤井 陽彦 前	4 日立一 藤本 諒太 前	5 下館工 篠原 隆雄 前	6 並木中等 古宮 雅彦 前
1	松崎 稜太郎 1	宮崎 奨太	久保田 朋慶	園部 竜之介	中山 拓海	近野 豪樹
2	武田 昂祐 2	鈴木 達巳	友部 真也	平根 大輔	植野 勝翔	菊池 涼介
3	中台 凱翔 3	西谷 陽太郎	川松 慎之介	森 俊輔	稲葉 渉太	久保田 大貴
4	上方 拓真 4	石川 静真	松井 龍斗	酒井 遥都	津下 響雅	池上 凜
5	大塚 生吹 7	緑川 仁	塚本 晃央	園部 遥也	津下 竜聖	河島 源
校名 監督	7 清真学園 竹内 比呂志 前	8 牛久栄進 大西 将嗣 前	9 つくば秀英 坂野 達也 前	10 佐和 小沢 啓師 前	11 鬼怒商 長尾 忠昭 前	12 茗溪学園 古宮 奈津子 前
1	人見 優樹	武部 湊	関力空	糸山 優輝	平塚 仁	長谷川 開 8
2	金子 颯真	伊本 和樹	高嶋 大輔	富田 陸人	佐藤 宏星	櫻井 明日翔 14
3	檜山 魁	山中 穰	津野 慧斗	関口 幸志	小島 爽空	傳田 陽平
4	塩冶 圭太郎	藤田 祥人	村上 旭	沼田 恵右	中村 羽唯士	鈴木 朝陽
5	大関 航生	石橋 柚貴	鈴木 悠斗	辻 晃太郎	久保田 翔	小林 潤生
校名 監督	13 茨城キリスト 上村 拓 前	14 境 塚原 愛理 前	15 土浦日大 桐内 智典 前	16 藤代 為貝 祐一 前	17 水戸一 加藤 浩一 前	18 茨城 秋山 崇 前
1	中村 颯人 5	染谷 蓮	森本 遥斗	木村 祥万	太田 快晴	外山 龍太郎 13
2	石田 達哉 15	木村 怜央	柳生 大樹	加藤 麻央	後藤 魁士	丹野 啓太郎
3	中川 海月	森 勇樹	宮澤 長裕	入江 悠介	呉田 佳優	玉村 琉華
4	寺山 彬叡	小林 幹大	河野 翔太	天野 宥政	笠原 大貴	小澤 和弥
5	小松崎 陸	塚田 はやと	稲葉 雄大	酒井 喜隆	阿部 大樹	飯村 響
校名 監督	19 水海道一 南部 潔 前	20 常総学院 結末 俊太郎 前	21 智学館中等 山崎 将弘 前	22 取手松陽 下村 和裕 前	23 鹿島学園 吉田 智則 前	24 東洋大牛久 金井 利幸 前
1	荒木 龍牙	松尾 康汰	鈴木 駿	猿山 浩平	宮川 嵩麻	笹川 佳希 12
2	新井 晴也	吉村 晟安	村田 凜太郎	武田 祥吾	中村 悠真	大山 幹郎 16
3	幸田 真佐希	関口 竜玖	川又 虎央	遠藤 雅弥	垣内 優真	辻元 陸
4	木村 健大	遠藤 拓海	小貫 佑輔	沼田 大輝	山本 竜之介	塚本 駿太
5	笛田 琉音	小沼 瑞祈	田崎 凪帆斗	生井 太輝		蓮田 大翔

令和3年度全国高等学校総合体育大会テニス競技茨城県予選会 男子団体詳細

1R	(1) 2	緑岡	2 - 1	中央	3
D	3	西谷 陽太郎	2 -	久保田 朋慶	1
	4	石川 静真		松井 龍斗	4
S1	1	宮崎 奨太	- 2	友部 真也	2
S2	2	鈴木 達巳	- 4	塚本 晃央	5
1R	(2) 5	下館工	2 - 0	日立一	4
D	3	稲葉 渉太	- 1	森 俊輔	3
	5	津下 竜聖		園部 達也	5
S1	1	中山 拓海	5 - 5	平根 大輔	2
S2	4	津下 響雅	- 2	酒井 遥都	4
1R	(3) 9	つくば秀英	2 - 0	牛久栄進	8
D	3	津野 慧斗	- 3	山中 稷	3
	4	村上 旭		藤田 祥人	4
S1	1	関 力空	- 2	武部 湊	1
S2	2	高嶋 大輔	4 - 4	伊本 和樹	2
1R	(4) 10	佐和	2 - 0	鬼怒商	11
D	2	富田 陸人	- 1	中村 羽唯士	4
	4	沼田 恵右		久保田 翔	5
S1	1	糸山 優輝	- 3	佐藤 宏星	2
S2	3	関口 幸志	5 - 4	小島 爽空	3
1R	(5) 14	境	2 - 1	土浦日大	15
D	2	木村 怜央	1 -	柳生 大樹	2
	5	塚田 はやと		河野 翔太	4
S1	1	染谷 蓮	- 2	宮澤 長裕	3
S2	4	小林 幹大	- 2	稲葉 雄大	5
1R	(6) 17	水戸一	2 - 1	藤代	16
D	1	太田 快晴	2 -	木村 祥万	1
	5	阿部 大樹		天野 亅政	4
S1	2	後藤 魁士	- 1	加藤 麻央	2
S2	4	笠原 大貴	- 3	入江 悠介	3
1R	(7) 20	常総学院	2 - 0	智学館中等	21
D	3	関口 竜玖	- 4	鈴木 駿	1
	5	小沼 瑞祈		田崎 帆帆斗	5
S1	1	松尾 康汰	- 1	村田 凜太郎	2
S2	4	遠藤 拓海	4 - 4	川又 虎央	3
1R	(8) 23	鹿島学園	2 - 1	取手松陽	22
D	3	垣内 優風	2 -	猿山 浩平	1
	4	山本 竜之介		遠藤 雅弥	3
S1	1	宮川 嵩麻	- 6 (5)	武田 祥吾	2
S2	2	中村 悠真	- 0	沼田 大輝	4
2R	(1) 1	霞ヶ浦	2 - 0	緑岡	2
D	3	中台 凱翔	- 0	西谷 陽太郎	3
	5	大塚 生吹		石川 静真	4
S1	1	松崎 稜太郎	- 0	宮崎 奨太	1
S2	2	武田 昂祐	4 - 0	鈴木 達巳	2
2R	(2) 5	下館工	2 - 1	並木中等	6
D	1	中山 拓海	- 0	久保田 大貴	3
	5	津下 竜聖		池上 凜	4
S1	3	稲葉 渉太	0 -	近野 豪樹	1
S2	4	津下 響雅	- 4	菊池 涼介	2
2R	(3) 7	清真学園	2 - 1	つくば秀英	9
D	2	金子 颯真	- 2	津野 慧斗	3
	4	塩冶 圭太郎		村上 旭	4
S1	1	人見 優樹	2 -	関 力空	1
S2	3	檜山 魁	- 6 (2)	高嶋 大輔	2
2R	(4) 12	茗溪学園	3 - 0	佐和	10
D	4	鈴木 朝陽	- 1	富田 陸人	2
	5	小林 潤生		沼田 恵右	4
S1	1	長谷川 開	- 1	糸山 優輝	1
S2	3	傳田 陽平	- 2	関口 幸志	3
2R	(5) 13	茨城キリスト	2 - 0	境	14
D	5	小松崎 陸	- 1	森 勇樹	3
	3	中川 海月		木村 怜央	2
S1	1	中村 颯人	- 0	染谷 蓮	1
S2	4	寺山 彬叡	4 - 0	小林 幹大	4
2R	(6) 17	水戸一	2 - 1	茨城	18
D	1	太田 快晴	- 4	小澤 和弥	4
	5	阿部 大樹		飯村 響	5
S1	2	後藤 魁士	- 4	外山 龍太郎	1
S2	4	笠原 大貴	4 -	玉村 琉華	3
2R	(7) 19	水海道一	2 - 1	常総学院	20
D	3	幸田 真佐希	2 -	関口 竜玖	3
	4	木村 健大		小沼 瑞祈	5
S1	1	荒木 龍牙	- 6 (5)	松尾 康汰	1
S2	2	新井 晴也	- 1	遠藤 拓海	4
2R	(8) 24	東洋大牛久	2 - 0	鹿島学園	23
D	1	笹川 佳希	- 0	中村 悠真	2
	5	蓮田 大翔		垣内 優風	3
S1	2	大山 幹郎	- 1	宮川 嵩麻	1
S2	4	塚本 駿太	5 - 0	山本 竜之介	4
QF	(1) 1	霞ヶ浦	2 - 0	下館工	5
D	2	武田 昂祐	- 1	稲葉 渉太	3
	4	上方 拓真		津下 竜聖	5
S1	1	松崎 稜太郎	5 - 2	中山 拓海	1
S2	3	中台 凱翔	- 1	津下 響雅	4
QF	(2) 12	茗溪学園	2 - 0	清真学園	7
D	3	傳田 陽平	3 - 2	檜山 魁	3
	4	鈴木 朝陽		塩冶 圭太郎	4
S1	1	長谷川 開	- 0	人見 優樹	1
S2	2	櫻井 明日翔	- 2	金子 颯真	2
QF	(3) 13	茨城キリスト	2 - 0	水戸一	17
D	5	小松崎 陸	- 3	太田 快晴	1
	1	中村 颯人		後藤 魁士	2
S1	2	石田 達哉	- 0	呉田 佳優	3
S2	4	寺山 彬叡	5 - 2	笠原 大貴	4
QF	(4) 24	東洋大牛久	2 - 0	水海道一	19
D	1	笹川 佳希	- 2	幸田 真佐希	3
	5	蓮田 大翔		木村 健大	4
S1	2	大山 幹郎	- 2	荒木 龍牙	1
S2	4	塚本 駿太	4 - 3	新井 晴也	2
SF	(1) 1	霞ヶ浦	2 - 0	茗溪学園	12
D	4	上方 拓真	- 1	傳田 陽平	3
	5	大塚 生吹		鈴木 朝陽	4
S1	1	松崎 稜太郎	4 - 3	長谷川 開	1
S2	2	武田 昂祐	- 3	櫻井 明日翔	2
SF	(2) 24	東洋大牛久	2 - 0	茨城キリスト	13
D	1	笹川 佳希	- 4	小松崎 陸	5
	5	蓮田 大翔		石田 達哉	2
S1	2	大山 幹郎	5 - 4	中村 颯人	1
S2	4	塚本 駿太	- 1	寺山 彬叡	4
F	1	霞ヶ浦	2 - 0	東洋大牛久	24
D	4	上方 拓真	- 2	笹川 佳希	1
	5	大塚 生吹		大山 幹郎	2
S1	1	松崎 稜太郎	- 3	辻元 陸	3
S2	3	中台 凱翔	4 - 4	塚本 駿太	4

令和3年度全国高等学校総合体育大会テニス競技茨城県予選会

男子個人戦シングルス(総体出場:3名)

令和3年5月30日(日) 神栖海浜運動公園

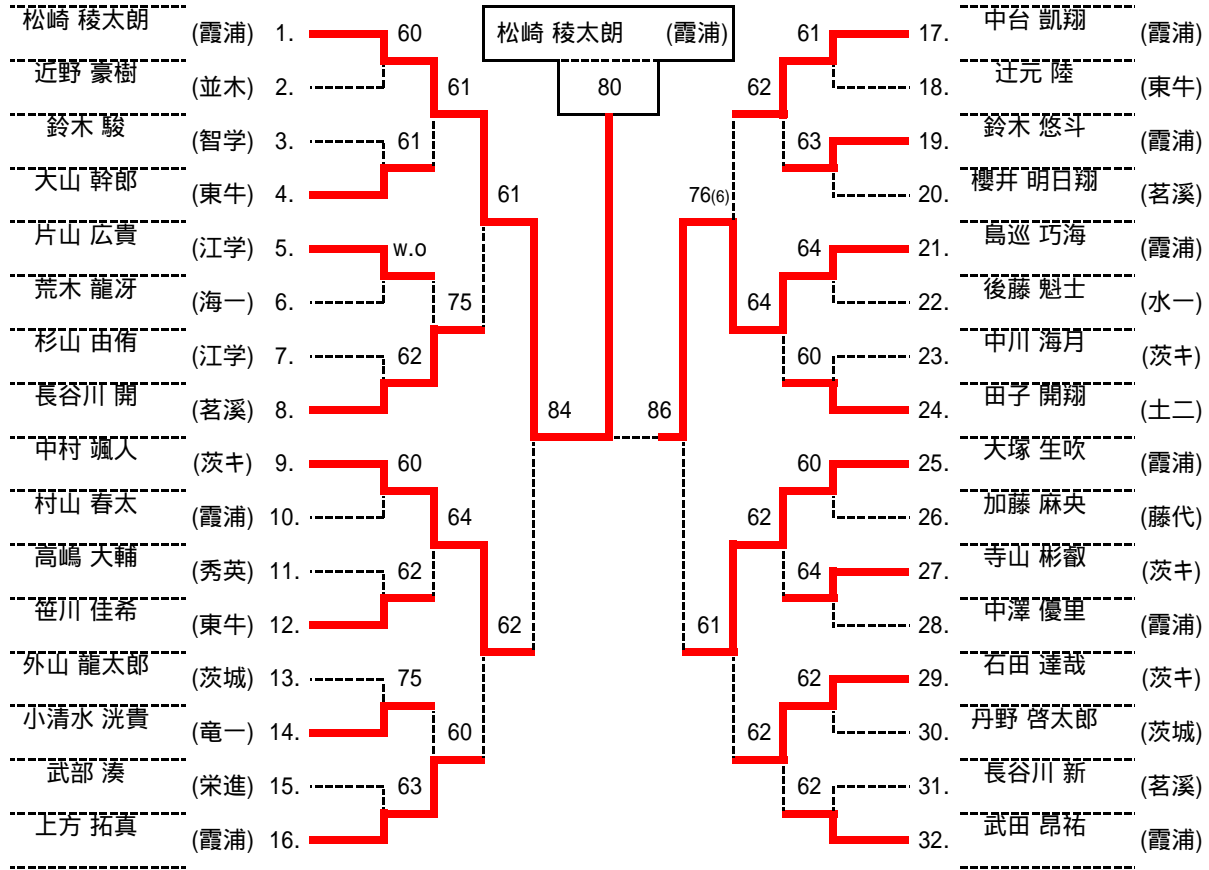

準決勝・決勝・3位決定戦は 8 Games Pro-set で実施

シード

- 松崎 (霞浦)
- 武田 (霞浦)
- 中台 (霞浦)
- 上方 (霞浦)
- 中村 (茨キ)
- 田子 (土二)
- 大塚(生) (霞浦)
- 長谷川(開) (茗溪)

3位決定戦

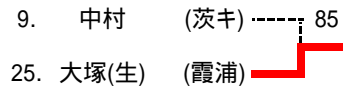

5位決定戦

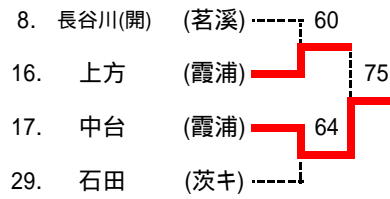

7位決定戦

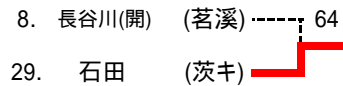

全国総体出場者

1位 松崎 稜太郎 (霞浦)

2位 島巡 巧海 (霞浦)

3位 大塚 生吹 (霞浦)

- 4位 中村 颯人 (茨キ)
- 5位 中台 凱翔 (霞浦)
- 6位 上方 拓真 (霞浦)
- 7位 石田 達哉 (茨キ)
- 8位 長谷川 開 (茗溪)

令和3年度全国高等学校総合体育大会テニス競技茨城県予選会

男子個人戦ダブルス(総体出場:2組)

武田 昂祐 (霞浦)  
島巡 巧海 (霞浦)

令和3年5月29日(土) 神栖海浜運動公園

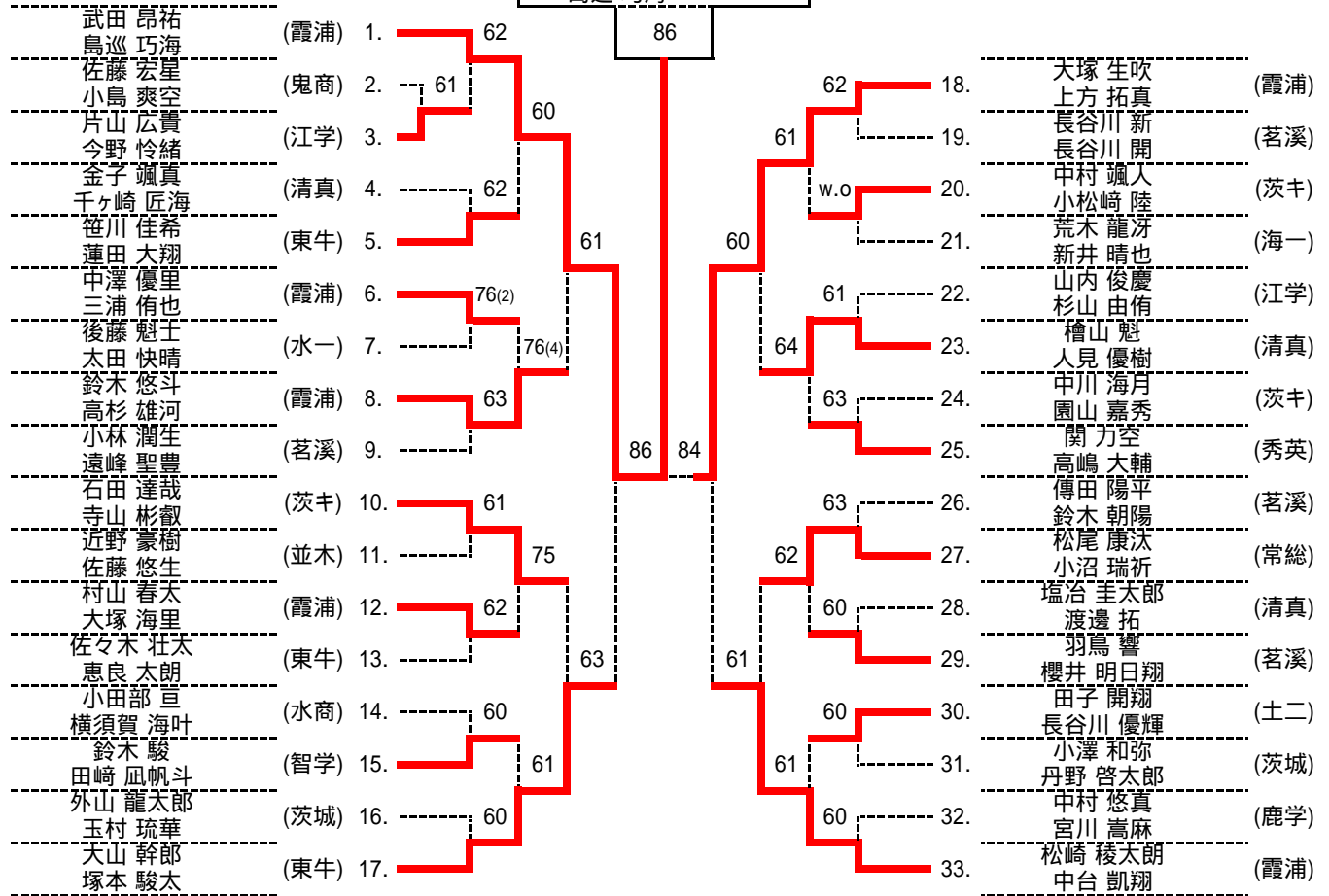

準決勝・決勝・3位決定戦・2位決定戦は 8 Games Pro-set で実施

シード

- 武田 島巡 (霞浦)
- 松崎 中台 (霞浦)
- 大塚(生) 上方 (霞浦)
- 大山 塚本 (東牛)

3位決定戦

- 17. 大山 塚本 (東牛) 82
- 33. 松崎 中台 (霞浦)

2位決定戦

なし

全国総体出場者

- 1位 武田 昂祐 (霞浦)
- 島巡 巧海 (霞浦)
- 2位 天塚 生吹 (霞浦)
- 上方 拓真 (霞浦)
- 3位 松崎 稜太郎 (霞浦)
- 中台 凱翔 (霞浦)
- 4位 大山 幹郎 (東牛)
- 塚本 駿太 (東牛)

令和3年度全国高等学校総合体育大会テニス競技茨城県予選会

女子団体戦(総体出場:1校)

スコアは左から D,S1,S2 の順に掲載

令和3年5月22日(土) 神栖海浜運動公園

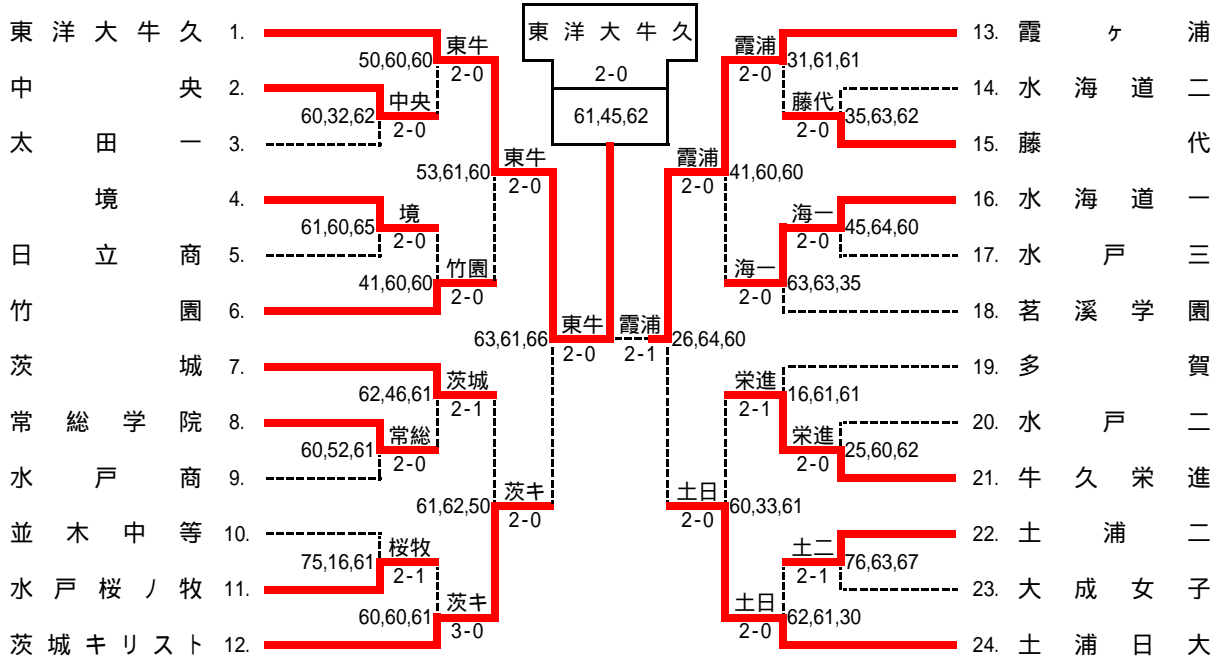

登録選手一覧

校名 監督	1 東洋大牛久 石島 啓 前	2 中央 赤井 陽彦 前	3 太田一 桐花 教久 前	4 境 有瀧 栄一 前	5 日立商 長嶺 朋 前	6 竹園 笹平 秀樹 前
1	齋藤 咲希 3	来栖 遥乃	石川 梨奈	古澤 七海	辻村 愛美	中村 桜
2	伏見 茜音 4	永木 花音	大須賀 佑月	斉藤 千尋	正木 郁花	布谷 莉子
3	二瓶 ひなた 5	武田 真由	安嶋 愛美	野本 瀬亜	村田 杏菜	横山 望実
4	廣吉 優佳 6	高安 結衣	石井 爽絢	五島 麗奈	伊藤 未桜	田中 奈菜
5	森 唯奈	玉井 なつみ	中野 佳奈	高田 歩実	鈴木 董	吉岡 莉子
校名 監督	7 茨城 内田 裕史 前	8 常総学院 結束 俊太郎 前	9 水戸商 橋本 祐一 前	10 並木中等 渡辺 安之 前	11 水戸桜ノ牧 小澤 昌樹 前	12 茨城キリスト 中岫 隆幸 前
1	徳永 穂	斎藤 風花	園部 陽菜	寺田 美郷 14	根本 菜奈	藤田 奈津実 1
2	飛田 柚香	廣川 千歩	外岡 梨穂	河角 千夏	川崎 楓果	森 七海 12
3	坏 穂乃嘉	佐藤 成美	瀬畑 凜果	西塚 瑞希	小田 愛梨	鈴木 綺羅 15
4	前田 紗希	宮内 杏実	小松 咲絵	小松崎 優	山田 萌衣	鈴木 陽玖
5	丹 実紗葉	小山 夢叶	安部 美月	塩谷 理紗	安 真奈穂	戸田 鈴乃
校名 監督	13 霞ヶ浦 川村 賢司 前	14 水海道二 小田 優季 前	15 藤代 張替 勇亮 前	16 水海道一 佐藤 知己 前	17 水戸三 薄井 篤史 前	18 茗溪学園 古宮 奈津子 前
1	瓜生 瑞歩 2	藤田 千尋	白井 夏綺 16	中村 瑠菜	田村 紗羅	中島 涼寧
2	溝口 瑠維 11	飯田 果歩	谷 沙織	浅香 陽菜	鈴木 文香	斎藤 実花
3	朝日 菜美佳	高橋 れん	五十嵐 梨々胡	木村 百花	池田 なつみ	小笠原 脩子
4	酒井 彩花	松坂 優希	安田 好花	古矢 陽奈子	石川 莉菜	伊藤 日菜
5	高橋 舞桜		谷川 実香	石塚 向日葵	藤枝 紗那	吉川 久怜愛
校名 監督	19 多賀 北澤 遼馬 前	20 水戸二 高木 薫 前	21 牛久栄進 川上 博行 前	22 土浦二 池井 芳則 前	23 大成女子 田中 耕太郎 前	24 土浦日大 桐内 智典 前
1	篠原 彩華	柳瀬 英伽	片山 葉子 10	石川 莉咲 13	来栖 深愛	土井 陽愛 9
2	大友 希彩	石川 莉菜	安本 柚稀	黛 花鈴	川又 愛莉沙	鎌田 莉名
3	桑原 穂香	人見 祐花	濱野 結衣	村上 萌夏	遠藤 陽奈	山本 夢
4	小林 実矢	瀬谷 珠央	布川 紗耶	篠塚 亜紀	菊池 桜十葉	大野 愛里
5	村田 ななみ	宮坂 若菜	石塚 樹良	吉葉 遥香	小出 遥花	小林 みのり

令和3年度全国高等学校総合体育大会テニス競技茨城県予選会 女子団体詳細

1R	(1) 2	中央	2 - 0	太田一	3
D	2	永木 花音	- 0	石川 梨奈	1
	3	武田 真由		石井 爽絢	4
S1	1	来栖 遥乃	3 - 2	大須賀 佑月	2
S2	4	高安 結衣	- 2	安嶋 愛美	3
1R	(2) 4	境	2 - 0	日立商	5
D	2	斉藤 千尋	- 1	村田 杏菜	3
	4	五島 麗奈		鈴木 堇	5
S1	1	古澤 七海	- 0	辻村 愛美	1
S2	3	野本 瀬亜	6 - 5	正木 郁花	2
1R	(3) 8	常総学院	2 - 0	水戸商	9
D	3	佐藤 成美	- 0	外岡 梨穂	2
	5	小山 夢叶		安部 美月	5
S1	1	斎藤 風花	5 - 2	園部 陽菜	1
S2	2	廣川 千歩	- 1	瀬畑 凜果	3
1R	(4) 11	水戸桜ノ牧	2 - 1	並木中等	10
D	2	川崎 楓果	- 5	河角 千夏	2
	4	山田 萌衣		西塚 瑞希	3
S1	1	根本 茉奈	1 -	寺田 美郷	1
S2	3	小田 愛梨	- 1	小松崎 優	4
1R	(5) 15	藤代	2 - 0	水海道二	14
D	3	五十嵐 梨々胡	3 - 5	高橋 れん	3
	5	谷川 実香		松坂 優希	4
S1	1	白井 夏綺	- 3	藤田 千尋	1
S2	2	谷 沙織	- 2	飯田 果歩	2
1R	(6) 16	水海道一	2 - 0	水戸三	17
D	2	浅香 陽菜	4 - 5	鈴木 文香	2
	3	木村 百花		池田 なつみ	3
S1	1	中村 瑠菜	- 4	田村 紗羅	1
S2	4	古矢 陽奈子	- 0	石川 莉菜	4
1R	(7) 21	牛久栄進	2 - 0	水戸二	20
D	3	濱野 結衣	2 - 5	人見 祐花	3
	4	布川 紗耶		瀬谷 珠央	4
S1	1	片山 葉子	- 0	柳瀬 英伽	1
S2	2	安本 柚稀	- 2	宮坂 若菜	5
1R	(8) 22	土浦二	2 - 1	大成女子	23
D	3	村上 萌夏	- 6 (3)	遠藤 陽奈	3
	4	篠塚 亜紀		菊池 桜十葉	4
S1	1	石川 莉咲	- 3	来栖 深愛	1
S2	2	黛 花鈴	6 (5) -	川又 愛莉沙	2
2R	(1) 1	東洋大牛久	2 - 0	中央	2
D	1	齋藤 咲希	5 - 0	高安 結衣	4
	5	森 唯奈		武田 真由	3
S1	2	伏見 茜音	- 0	来栖 遥乃	1
S2	3	二瓶 ひなた	- 0	永木 花音	2
2R	(2) 6	竹園	2 - 0	境	4
D	3	横山 望実	4 - 1	斉藤 千尋	2
	4	田中 奈菜		野本 瀬亜	3
S1	1	中村 桜	- 0	古澤 七海	1
S2	2	布谷 莉子	- 0	高田 歩実	5
2R	(3) 7	茨城	2 - 1	常総学院	8
D	2	飛田 柚香	- 2	佐藤 成美	3
	5	丹 実紗葉		小山 夢叶	5
S1	1	徳永 穂	4 -	斎藤 風花	1
S2	3	坏 穂乃嘉	- 1	廣川 千歩	2
2R	(4) 12	茨城キリスト	3 - 0	水戸桜ノ牧	11
D	2	森 七海	- 0	川崎 楓果	2
	4	松本 陽玖		山田 萌衣	4
S1	1	藤田 奈津実	- 0	根本 茉奈	1
S2	3	鈴木 綺羅	- 1	小田 愛梨	3
2R	(5) 13	霞ヶ浦	2 - 0	藤代	15
D	4	酒井 彩花	3 - 1	谷川 実香	5
	5	高橋 舞桜		五十嵐 梨々胡	3
S1	1	瓜生 瑞歩	- 1	白井 夏綺	1
S2	2	溝口 瑠維	- 1	谷 沙織	2
2R	(6) 16	水海道一	2 - 0	茗溪学園	18
D	2	浅香 陽菜	- 3	伊藤 日菜	4
	3	木村 百花		吉川 久怜愛	5
S1	1	中村 瑠菜	- 3	中島 涼寧	1
S2	4	古矢 陽奈子	3 - 5	斎藤 実花	2
2R	(7) 21	牛久栄進	2 - 1	多賀	19
D	3	濱野 結衣	1 -	篠原 彩華	1
	4	布川 紗耶		桑原 穂香	3
S1	1	片山 葉子	- 1	大友 希彩	2
S2	2	安本 柚稀	- 1	村田 ななみ	5
2R	(8) 24	土浦日大	2 - 0	土浦二	22
D	5	小林 みのり	- 2	村上 萌夏	3
	2	鎌田 莉名		篠塚 亜紀	4
S1	1	土井 陽愛	- 1	石川 莉咲	1
S2	3	山本 夢	3 - 0	黛 花鈴	2
QF	(1) 1	東洋大牛久	2 - 0	竹園	6
D	3	二瓶 ひなた	5 - 3	横山 望実	3
	4	廣吉 優佳		田中 奈菜	4
S1	1	齋藤 咲希	- 1	中村 桜	1
S2	2	伏見 茜音	- 0	布谷 莉子	2
QF	(2) 12	茨城キリスト	2 - 0	茨城	7
D	2	森 七海	- 1	飛田 柚香	2
	4	松本 陽玖		丹 実紗葉	5
S1	1	藤田 奈津実	- 2	徳永 穂	1
S2	3	鈴木 綺羅	5 - 0	坏 穂乃嘉	3
QF	(3) 13	霞ヶ浦	2 - 0	水海道一	16
D	4	酒井 彩花	4 - 1	浅香 陽菜	2
	5	高橋 舞桜		木村 百花	3
S1	1	瓜生 瑞歩	- 0	中村 瑠菜	1
S2	2	溝口 瑠維	- 0	古矢 陽奈子	4
QF	(4) 24	土浦日大	2 - 0	牛久栄進	21
D	2	鎌田 莉名	- 0	濱野 結衣	3
	5	小林 みのり		布川 紗耶	4
S1	1	土井 陽愛	3 - 3	片山 葉子	1
S2	3	山本 夢	- 1	安本 柚稀	2
SF	(1) 1	東洋大牛久	2 - 0	茨城キリスト	12
D	3	二瓶 ひなた	- 3	森 七海	2
	4	廣吉 優佳		松本 陽玖	4
S1	1	齋藤 咲希	- 1	藤田 奈津実	1
S2	2	伏見 茜音	6 (2) - 6 (2)	鈴木 綺羅	3
SF	(2) 13	霞ヶ浦	2 - 1	土浦日大	24
D	4	酒井 彩花	2 -	鎌田 莉名	2
	5	高橋 舞桜		小林 みのり	5
S1	1	瓜生 瑞歩	- 4	土井 陽愛	1
S2	2	溝口 瑠維	- 0	山本 夢	3
F	1	東洋大牛久	2 - 0	霞ヶ浦	13
D	2	伏見 茜音	- 1	酒井 彩花	4
	4	廣吉 優佳		高橋 舞桜	5
S1	1	齋藤 咲希	4 - 5	瓜生 瑞歩	1
S2	3	二瓶 ひなた	- 2	溝口 瑠維	2

令和3年度全国高等学校総合体育大会テニス競技茨城県予選会

女子個人戦シングルス(総体出場:3名)

令和3年5月29日(土) 神栖海浜運動公園

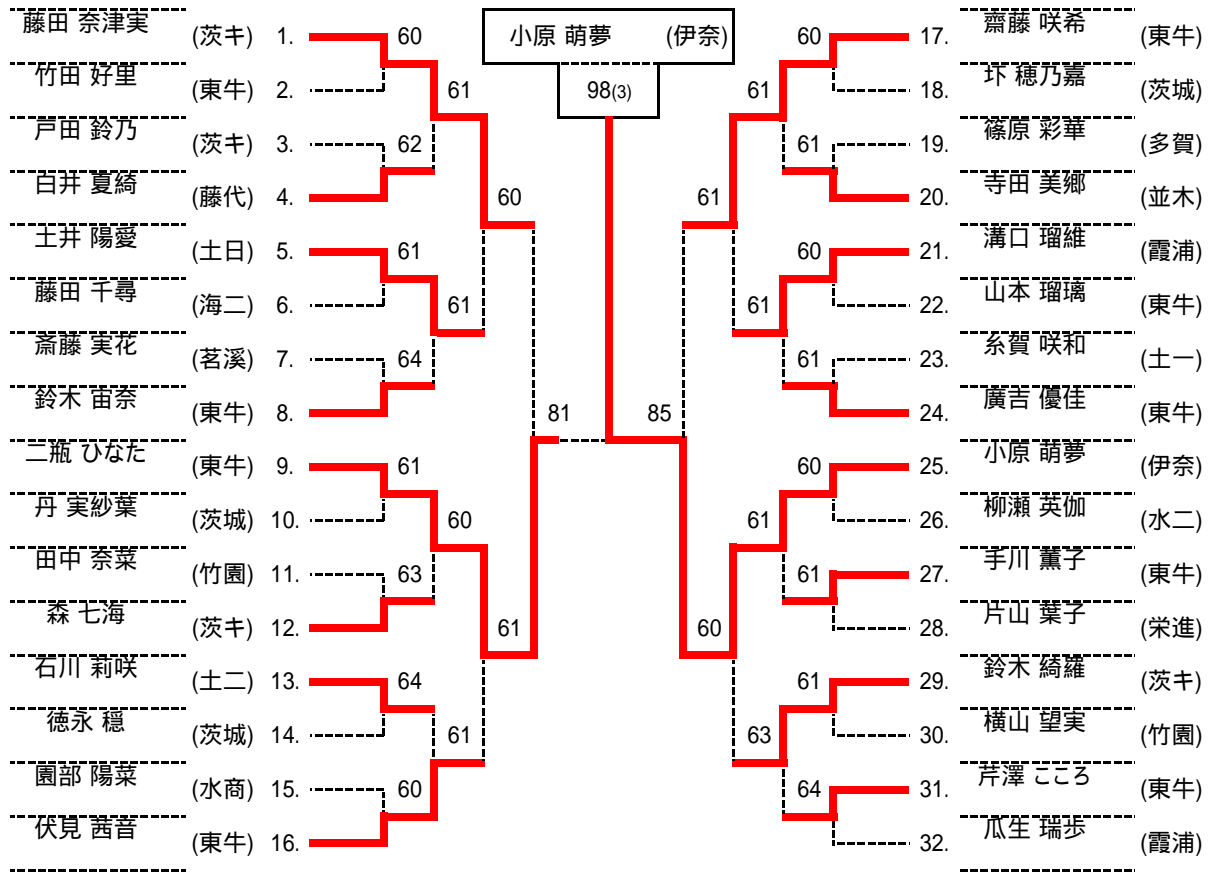

準決勝・決勝・3位決定戦は 8 Games Pro-set で実施

シード

- 藤田 (茨キ)
- 瓜生 (霞浦)
- 齋藤 (東牛)
- 伏見 (東牛)
- 二瓶 (東牛)
- 廣吉 (東牛)
- 小原 (伊奈)
- 鈴木 (東牛)

3位決定戦

- 1. 藤田 (茨キ) 81
- 17. 齋藤 (東牛)

5位決定戦

- 5. 土井 (土日) 63
- 16. 伏見 (東牛) 64
- 21. 溝口 (霞浦) 61
- 29. 鈴木 (茨キ)

7位決定戦

- 16. 伏見 (東牛) 64
- 21. 溝口 (霞浦)

全国総体出場者

- 1位 小原 萌夢 (伊奈)
- 2位 二瓶 ひなた (東牛)
- 3位 齋藤 咲希 (東牛)

- 4位 藤田 奈津実 (茨キ)
- 5位 土井 陽愛 (土日)
- 6位 鈴木 綺羅 (茨キ)
- 7位 溝口 瑠維 (霞浦)
- 8位 伏見 茜音 (東牛)

令和3年度全国高等学校総合体育大会テニス競技茨城県予選会

女子個人戦ダブルス(総体出場:2組)

齋藤 咲希 (東牛)  
森 唯奈

令和3年5月30日(日) 神栖海浜運動公園

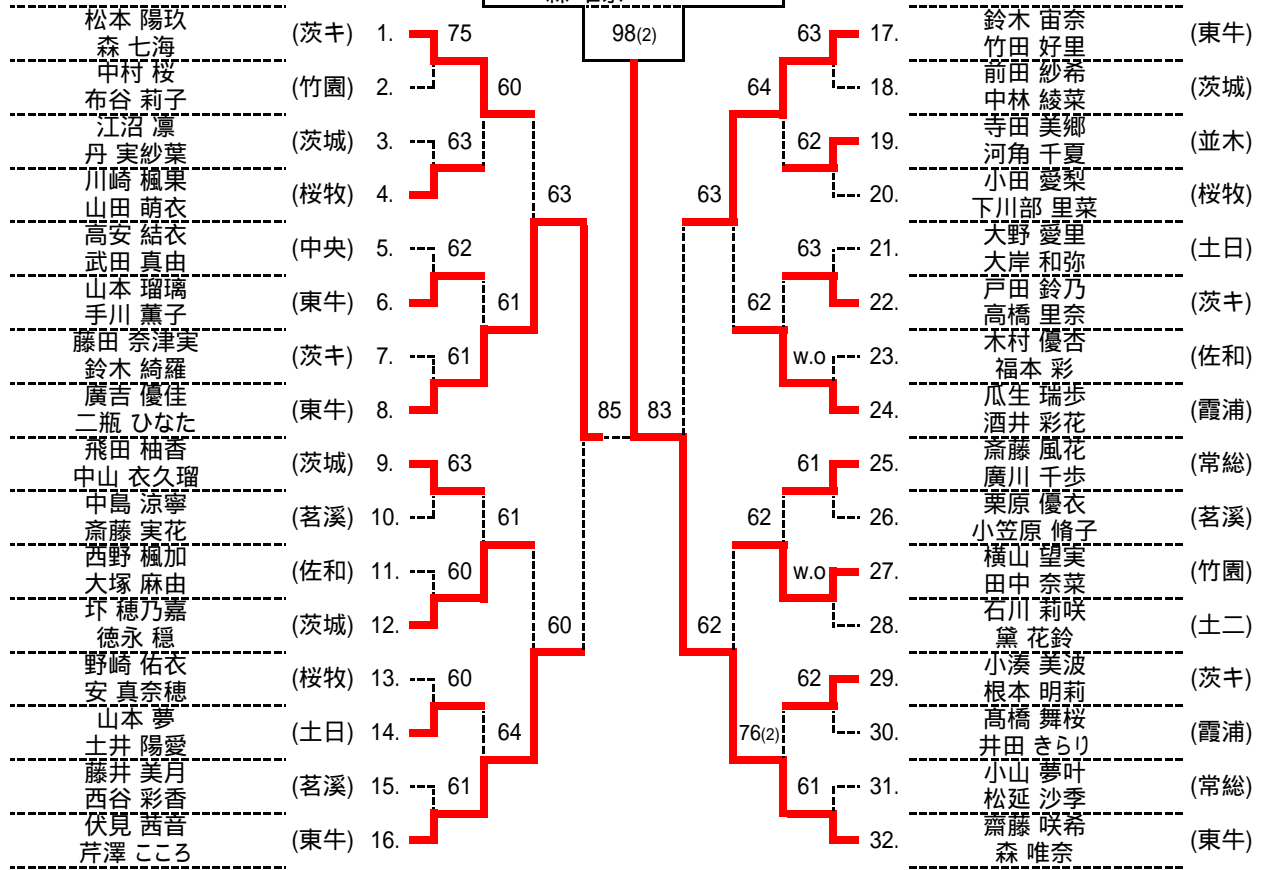

準決勝・決勝・3位決定戦・2位決定戦は 8 Games Pro-set で実施

シード

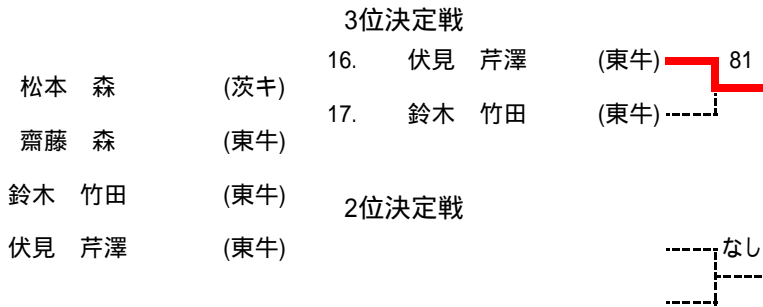

全国総体出場者	
1位	齋藤 咲希 (東牛) 森 唯奈 (東牛)
2位	廣吉 優佳 (東牛) 二瓶 ひなた (東牛)
3位	伏見 茜音 (東牛) 芹澤 ころ (東牛)
4位	鈴木 宙奈 (東牛) 竹田 好里 (東牛)