

## 男子団体登録選手一覧

○は主将

番号	学 校 名	監 督 名	選手1	学年	選手2	学年	選手3	学年	選手4	学年	選手5	学年
1	日大山形	豊田昭彦	二ノ戸亮徳	②	高橋滉太	③	○高木雄汰	③	田中勇真	②	設楽杏慶	③
2	北村山	榎光典	青戸聖弥	②	○高宮修	③	渡邊瑞稀	③	児玉陸	③	芳賀瑠希	③
3	庄内農業	土門涉	小原空越	③	○五戸壮汰	③	小野寺嵐	③	齋藤綺斗	②	本間滉大	③
4	山本学園	渡部隆一	石黒叶大	②	高橋湖南	②	伊藤樹良	①	門間由弥	①	○安達悠太	③
5	BYE											
6	荒砥	村山修	小関淳椰	②	梅原謙大	③	安部海都	②	○今野寛斗	③	佐竹裕太	②
7	鶴岡南	工藤正明	本間康	③	○鈴木悠平	③	渡辺友規	②	岡部光平	③	本間仁	③
8	BYE											
9	東桜学館	木村剛	西潟留郁	③	阿部琉輝	②	滝口瑠音	③	小関魁人	③	○小山寛人	③
10	酒田西	渡部久美	○庄司有佑	③	藤波碧凌	③	佐藤晴哉	②	三浦和希	③	齋藤蒼士	②
11	BYE											
12	山形工業	佐藤弘明	阿部力也	③	鈴木真斗	③	○深瀬新	③	神尾一翔	②	武田航	②
13	山形東	山口大希	○田村翔	③	石山晶悟	①	鈴木将斗	③	松田一真	③	矢野裕基	③
14	村山産業	中里美紀	○大江晃	③	篠原悠貴	③	花輪有星	③	森谷隼平	③	加藤康生	③
15	鶴岡北	高橋貴美	○豊倉文皓	③	堀口星有	②	佐藤幸太	②	佐藤怜斗	②	五十嵐幸碩	②
16	左沢	増子要一	佐藤大輝	③	冲津遼	③	武田祐人	③	○角川睦貴	③	松尾尚記	②
17	BYE											
18	酒田光陵	豊田彩子	齋藤宙	③	○鈴木涼太	③	土井駿介	③	佐藤和希	③	齋藤翔	③
19	新庄東	佐藤健	伊藤唯斗	②	○芳賀大晟	③	三原空翔	②	丹一貴	③	井上春希	②
20	BYE											
21	寒河江	瀧本悠子	伊藤一真	③	○神尾隆成	③	佐藤凌治	③	菊地恒佑	②	小笠原夕晟	①
22	鶴岡高専	大西宏昌	○阿部楽翔	③	五十嵐悠	③	阿部航	③	山平泰正	③	山下一馬	③
23	酒田東	池田憲昭	坂田一成	③	山口直也	③	國分賢斗	③	○渡部礼基	③	加藤碧	②
24	山形南	遠藤文尚	菊地康晃	②	新野敬士	②	沼沢勇太郎	③	○中川誉也	③	早藤雄紀	③

## 女子団体登録選手一覧

○は主将

番号	学 校 名	監 督 名	選手1	学年	選手2	学年	選手3	学年	選手4	学年	選手5	学年
1	山 形 東	那須 祐介	奥山 えりか	②	○佐藤 和歌葉	③	橋 本 葵	③	足垣 夏菜	③	野川 佳音	②
2	BYE											
3	酒田 光陵	櫻井 敬士	○庄司 桃音	③	加藤 未悠	②	新館 紗耶	②	加藤 遥	③	富樫 結花	②
4	新庄 東	田中 由紀恵	○渡部 栞	③	高橋 未来	③	横尾 穂香	③	高橋 夢華	③	高橋 日花	①
5	BYE											
6	米沢 中央	小林 敬二	成澤 純奈	③	○後藤 理奈	③	堀江 百合愛	②	後藤 京佳	③	加藤 碧	②
7	山 形 西	細谷 清実	佐藤 光	②	白川 理々果	②	○茅野 真佳	③	大沼 なの花	③	高橋 凜	①
8	BYE											
9	鶴岡 北	松木 正和	鈴木 結乃	③	○門脇 千紗	③	加藤 なな	②	阿部 杜花	②	阿部 奈央	③
10	日大山 形	高木 直哉	高柳 飛鳥	③	○遠藤 瑞歩	③	南 有理沙	②	藤井 美咲	①	須藤 朱梨	①
11	BYE											
12	酒田 西	三上 慧	○阿部 愛	③	柿崎 桃伽	③	鈴木 愛理	③	後藤 茉友子	③	松岡 萌々子	②
13	寒河江	小林 貴記	石澤 真衣子	②	○菅原 愛詠	③	青山 桃子	②	今野 楓花	②	加納 京依	②
14	BYE											
15	九里学 園	我妻 孝浩	○赤木 美月	③	神尾 里夏	③	青木 菜摘	②	中鉢 怜菜	②	宮 阪 愛	②
16	左 沢	影澤 利照	佐藤 美緒	②	設楽 愛美	②	大沼 椰彩	②	黒田 朱莉	②	○古川 絵理	③
17	BYE											
18	東桜学 館	間宮 利奈	○椎名 美彩	③	菊地 詩乃	②	張 利 妃	①	吉田 倅	①	高田 奈々	②
19	鶴岡 南	鏡 雄 一	小野寺 灯	②	○加藤 悠	③	遠田 真女	③	金内 渚	②	富樫 爽華	②
20	BYE											
21	荒 砥	齋野 延好	○吉田 愛果	③	伊藤 千紘	③	松田 琴美	①	須貝 綾奈	①	安達 玲奈	③
22	酒田 東	本間 佳津恵	田中 真愛	③	村上 姫伽	②	池田 陽歩	③	○小松原 舞	③	丹野 遥	②
23	BYE											
24	山本学 園	佐藤 謙成	長岡 麻織	③	○相原 優音	③	渡辺 菜緒	③	三浦 穂泉	③	星川 夢要弓	②

# 男子団体

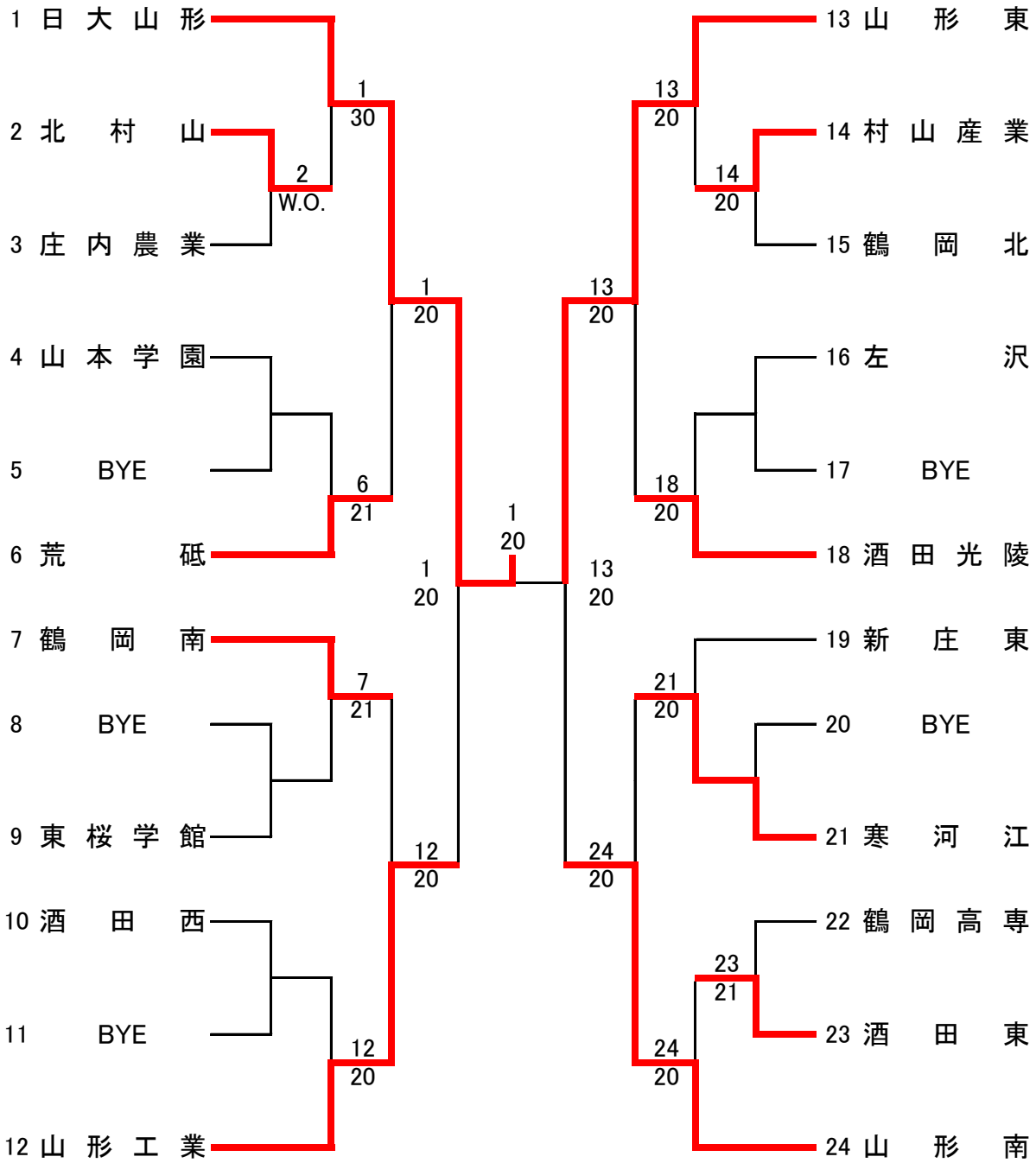

## 3位決定戦

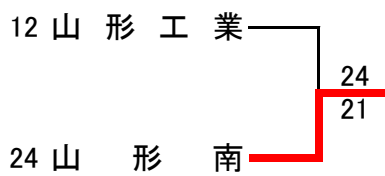

# 女子団体

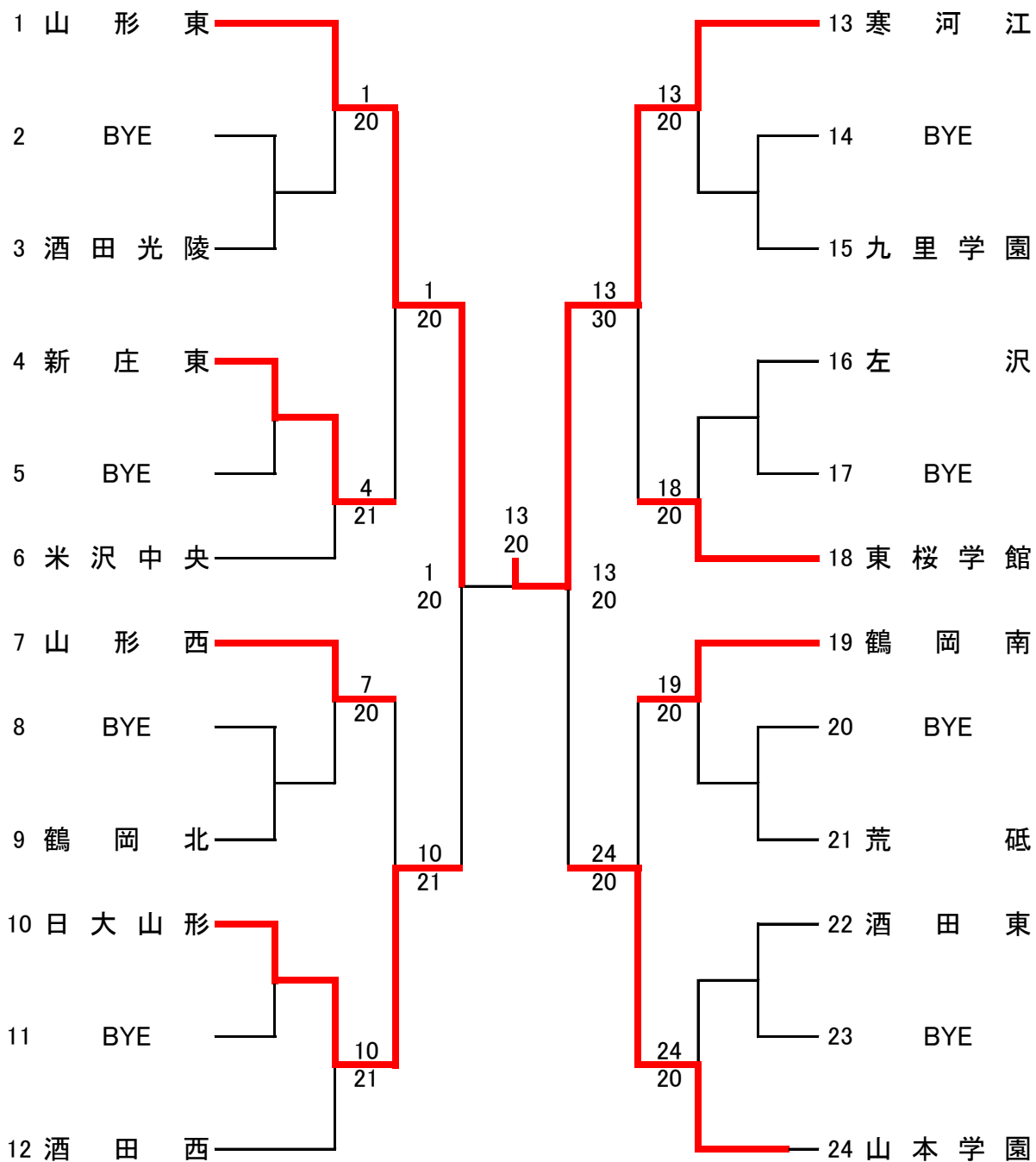

### 3位決定戦

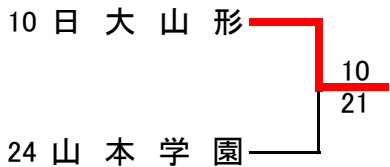

# 男子団体 対戦成績一覧(1)

1R	2	北村山	-	3	庄内農業
D			-		
S1			-		
S2			-		

1R	14	村山産業	2 - 0	15	鶴岡北
D	3	花輪 有星 ③	6 - 1	3	佐藤 幸太 ②
S1	5	加藤 康生 ③	1 - 2	4	佐藤 怜斗 ②
S2	1	○大江 晃 ③	6 - 1	1	○豊倉 丈皓 ③
	2	篠原 悠貴 ③		2	堀口 星有 ②

1R	22	鶴岡高専	1 - 2	23	酒田東
D	4	山平 泰正 ③	6 - 3	2	山口 直也 ③
S1	5	山下 一馬 ③	3 - 6	4	○渡部 礼基 ③
S2	1	○阿部 楽翔 ③	1 - 6	1	坂田 一成 ③
	3	阿部 航 ③		3	國分 賢斗 ③

1R			-		
D			-		
S1			-		
S2			-		

1R			-		
D			-		
S1			-		
S2			-		

1R			-		
D			-		
S1			-		
S2			-		

2R	1	日大山形	3 - 0	2	北村山
D	3	○高木 雄汰 ③	6 - 0	4	児玉 陸 ③
S1	5	設楽 杏慶 ③	6 - 0	5	芳賀 瑠希 ③
S2	1	二ノ戸 亮徳 ②	6 - 0	1	青戸 聖弥 ②
	4	田中 勇真 ②	6 - 0	2	○高宮 修 ③

2R	4	山本学園	1 - 2	6	荒砥
D	1	石黒 叶大 ②	6 - 0	3	安部 海都 ②
S1	2	高橋 瑚南 ②	0 - 6	4	○今野 寛斗 ③
S2	3	伊藤 樹良 ①	1 - 6	1	小関 淳椰 ②
	4	門間 由弥 ①		2	梅原 謙大 ③

2R	7	鶴岡南	2 - 1	9	東桜学館
D	3	渡辺 友規 ②	6 - 3	3	滝口 瑠音 ③
S1	4	岡部 光平 ③	4 - 6	4	小関 魁人 ③
S2	1	本間 康 ③	6 - 3	1	西潟 留郁 ③
	2	○鈴木 悠平 ③		2	阿部 琉輝亜 ②

2R	10	酒田西	0 - 2	12	山形工業
D	3	佐藤 晴哉 ②	4 - 2	3	○深瀬 新 ③
S1	5	斎藤 蒼士 ②	1 - 6	5	武田 航 ②
S2	1	○庄司 有佑 ③	1 - 6	1	阿部 力也 ③
	2	藤波 碧凌 ③		2	鈴木 真斗 ③

2R	13	山形東	2 - 0	14	村山産業
D	3	鈴木 将斗 ③	6 - 1	3	花輪 有星 ③
S1	4	松田 一真 ③	5 - 1	4	森谷 隼平 ③
S2	1	○田村 翔 ③	6 - 0	1	○大江 晃 ③
	2	石山 晶悟 ①		2	篠原 悠貴 ③

2R	16	左沢	0 - 2	18	酒田光陵
D	2	沖津 遼 ③	5 - 1	3	土井 駿介 ③
S1	4	○角川 睦貴 ③	1 - 6	4	佐藤 和希 ③
S2	1	佐藤 大輝 ③	2 - 6	1	齋藤 宙 ③
	3	武田 祐人 ③		2	○鈴木 涼太 ③

2R	19	新庄東	0 - 2	21	寒河江
D	3	三原 空翔 ②	2 - 6	2	○神尾 隆成 ③
S1	4	丹 一貴 ③	5 - 4	3	佐藤 凌冶 ③
S2	1	伊藤 唯斗 ②	1 - 6	1	伊藤 一真 ③
	2	○芳賀 大晟 ③		5	小笠原 夕晟 ①

2R	23	酒田東	0 - 2	24	山形南
D	2	山口 直也 ③	1 - 6	3	沼沢 勇太郎 ③
S1	4	○渡部 礼基 ③	0 - 6	4	○中川 誉也 ③
S2	1	坂田 一成 ③	0 - 5	1	菊地 康晃 ②
	3	國分 賢斗 ③		2	新野 敬士 ②

## 男子団体 対戦成績一覧(2)

QF	1	日大山形	2	-	0	6	荒砥
D	3	○高木 雄汰 ③	6	-	0	3	安部 海都 ②
	5	設楽 杏慶 ③					○今野 寛斗 ③
S1	2	高橋 滉太 ③	5	-	1	1	小関 淳椰 ②
S2	4	田中 勇真 ②	6	-	0	2	梅原 謙大 ③

QF	7	鶴岡南	0	-	2	12	山形工業
D	3	渡辺 友規 ②	5	-	3	3	○深瀬 新 ③
	4	岡部 光平 ③					武田 航 ②
S1	1	本間 康 ③	1	-	6	1	阿部 力也 ③
S2	2	○鈴木 悠平 ③	2	-	6	2	鈴木 真斗 ③

QF	13	山形東	2	-	0	18	酒田光陵
D	3	鈴木 将斗 ③	6	-	2	3	土井 駿介 ③
	4	松田 一真 ③					佐藤 和希 ③
S1	1	○田村 翔 ③	6	-	0	1	齋藤 宙 ③
S2	2	石山 晶悟 ①	4	-	3	2	○鈴木 涼太 ③

QF	21	寒河江	0	-	2	24	山形南
D	2	○神尾 隆成 ③	2	-	6	3	沼沢 勇太朗 ③
	3	佐藤 凌治 ③					○中川 誉也 ③
S1	1	伊藤 一真 ③	1	-	6	1	菊地 康晃 ②
S2	5	小笠原 夕晟 ①	3	-	5	2	新野 敬士 ②

SF	1	日大山形	2	-	0	12	山形工業
D	3	○高木 雄汰 ③	6	-	2	3	○深瀬 新 ③
	4	田中 勇真 ②					武田 航 ②
S1	1	二ノ戸 亮徳 ②	6	-	0	1	阿部 力也 ③
S2	2	高橋 滉太 ③	6	-	3	2	鈴木 真斗 ③

SF	13	山形東	2	-	0	24	山形南
D	3	鈴木 将斗 ③	7	-	5	3	沼沢 勇太朗 ③
	4	松田 一真 ③					○中川 誉也 ③
S1	1	○田村 翔 ③	6	-	2	1	菊地 康晃 ②
S2	2	石山 晶悟 ①	6	-	6	2	新野 敬士 ②

F	1	日大山形	2	-	0	13	山形東
D	3	○高木 雄汰 ③	8	-	6	3	鈴木 将斗 ③
	5	設楽 杏慶 ③					松田 一真 ③
S1	1	二ノ戸 亮徳 ②	2	-	7	1	○田村 翔 ③
S2	2	高橋 滉太 ③	8	-	1	2	石山 晶悟 ①

3決	12	山形工業	1	-	2	24	山形南
D	3	○深瀬 新 ③	4	-	6	3	沼沢 勇太朗 ③
	5	武田 航 ②					○中川 誉也 ③
S1	1	阿部 力也 ③	1	-	6	1	菊地 康晃 ②
S2	2	鈴木 真斗 ③	6	-	1	2	新野 敬士 ②

女子団体 対戦成績一覧

1R		-	
D		-	
S1		-	
S2		-	

1R		-	
D		-	
S1		-	
S2		-	

2R	1	山形東	2	-	0	3	酒田光陵
D	3	橋本 葵 ③	4	-	1	3	新館 紗耶 ②
	4	足垣 夏菜 ③				5	富樫 結花 ②
S1	1	奥山 えりか ②	6	-	1	1	〇庄司 桃音 ③
S2	2	〇佐藤 和歌葉 ③	6	-	0	2	加藤 未悠 ②

2R	4	新庄東	2	-	1	6	米沢中央
D	2	高橋 未来 ③	6	-	3	4	後藤 京佳 ③
	3	横尾 穂香 ③				5	加藤 碧 ②
S1	1	〇渡部 栞 ③	7	-	6	1	成澤 純奈 ③
S2	4	高橋 夢華 ③	1	-	6	2	〇後藤 理奈 ③

2R	7	山形西	2	-	0	9	鶴岡北
D	3	〇茅野 真佳 ③	6	-	3	3	加藤 なな ②
	4	大沼 のの花 ③				4	阿部 杜花 ②
S1	1	佐藤 光 ②	4	-	5	1	鈴木 結乃 ③
S2	2	白川 理々果 ②	6	-	4	2	〇門脇 千紗 ③

2R	10	日大山形	2	-	1	12	酒田西
D	2	〇遠藤 瑞歩 ③	6	-	2	3	鈴木 愛理 ③
	4	藤井 美咲 ①				4	後藤 茉友子 ③
S1	1	高柳 飛鳥 ③	6	-	4	1	〇阿部 愛 ③
S2	5	須藤 朱梨 ①	4	-	6	2	柿崎 桃伽 ③

2R	13	寒河江	2	-	0	15	九里学園
D	4	今野 楓花 ②	3	-	0	1	〇赤木 美月 ③
	5	加納 京依 ②				2	神尾 里夏 ③
S1	1	石澤 真衣子 ②	6	-	0	3	青木 菜摘 ②
S2	2	〇菅原 愛詠 ③	6	-	0	4	中鉢 怜菜 ②

2R	16	左沢	0	-	2	18	東桜学館
D	2	設楽 愛美 ②	3	-	4	3	張 利妃 ①
	3	大沼 椰彩 ②				4	吉田 倅 ①
S1	1	佐藤 美緒 ②	0	-	6	1	〇椎名 美彩 ③
S2	4	黒田 朱莉 ②	1	-	6	2	菊地 詩乃 ②

2R	19	鶴岡南	2	-	0	21	荒砥
D	3	遠田 真女 ③	6	-	2	3	松田 琴美 ①
	5	富樫 爽華 ②				4	須貝 綾奈 ①
S1	1	小野寺 灯 ②	6	-	1	1	〇吉田 愛果 ③
S2	2	〇加藤 悠 ③	3	-	3	2	伊藤 千紘 ③

2R	22	酒田東	0	-	2	24	山本学園
D	2	村上 姫伽 ②	0	-	6	2	〇相原 優音 ③
	5	丹野 遥 ②				5	星川 夢要弓 ②
S1	1	田中 真愛 ③	5	-	2	1	長岡 麻織 ③
S2	3	池田 陽歩 ③	2	-	6	3	渡辺 菜緒 ③

QF	1	山形東	2	-	0	4	新庄東
D	3	橋本 葵 ③	5	-	3	2	高橋 未来 ③
	4	足垣 夏菜 ③				3	横尾 穂香 ③
S1	1	奥山 えりか ②	6	-	2	1	〇渡部 栞 ③
S2	2	〇佐藤 和歌葉 ③	6	-	0	4	高橋 夢華 ③

QF	7	山形西	1	-	2	10	日大山形
D	3	〇茅野 真佳 ③	1	-	6	2	〇遠藤 瑞歩 ③
	4	大沼 のの花 ③				4	藤井 美咲 ①
S1	1	佐藤 光 ②	1	-	6	1	高柳 飛鳥 ③
S2	2	白川 理々果 ②	6	-	3	5	須藤 朱梨 ①

QF	13	寒河江	3	-	0	18	東桜学館
D	3	青山 桃子 ②	6	-	1	3	張 利妃 ①
	5	加納 京依 ②				4	吉田 倅 ①
S1	1	石澤 真衣子 ②	6	-	0	1	〇椎名 美彩 ③
S2	2	〇菅原 愛詠 ③	6	-	0	2	菊地 詩乃 ②

QF	19	鶴岡南	0	-	2	24	山本学園
D	2	〇加藤 悠 ③	3	-	6	2	〇相原 優音 ③
	3	遠田 真女 ③				5	星川 夢要弓 ②
S1	1	小野寺 灯 ②	5	-	0	3	渡辺 菜緒 ③
S2	5	富樫 爽華 ②	0	-	6	4	三浦 穂泉 ③

SF	1	山形東	2	-	0	10	日大山形
D	3	橋本 葵 ③	3	-	4	2	〇遠藤 瑞歩 ③
	4	足垣 夏菜 ③				4	藤井 美咲 ①
S1	1	奥山 えりか ②	6	-	2	1	高柳 飛鳥 ③
S2	2	〇佐藤 和歌葉 ③	6	-	1	5	須藤 朱梨 ①

SF	13	寒河江	2	-	0	24	山本学園
D	3	青山 桃子 ②	5	-	3	2	〇相原 優音 ③
	5	加納 京依 ②				4	三浦 穂泉 ③
S1	1	石澤 真衣子 ②	6	-	0	1	長岡 麻織 ③
S2	2	〇菅原 愛詠 ③	6	-	0	3	渡辺 菜緒 ③

F	1	山形東	0	-	1	13	寒河江
D	3	橋本 葵 ③	2	-	8	2	〇菅原 愛詠 ③
	4	足垣 夏菜 ③				5	加納 京依 ②
S1	1	奥山 えりか ②	5	-	8	1	石澤 真衣子 ②
S2	2	〇佐藤 和歌葉 ③	7	-	2	3	青山 桃子 ②

3決	10	日大山形	2	-	1	24	山本学園
D	2	〇遠藤 瑞歩 ③	6	-	1	1	長岡 麻織 ③
	4	藤井 美咲 ①				4	三浦 穂泉 ③
S1	1	高柳 飛鳥 ③	6	-	2	2	〇相原 優音 ③
S2	5	須藤 朱梨 ①	0	-	6	3	渡辺 菜緒 ③

# 男子シングルス

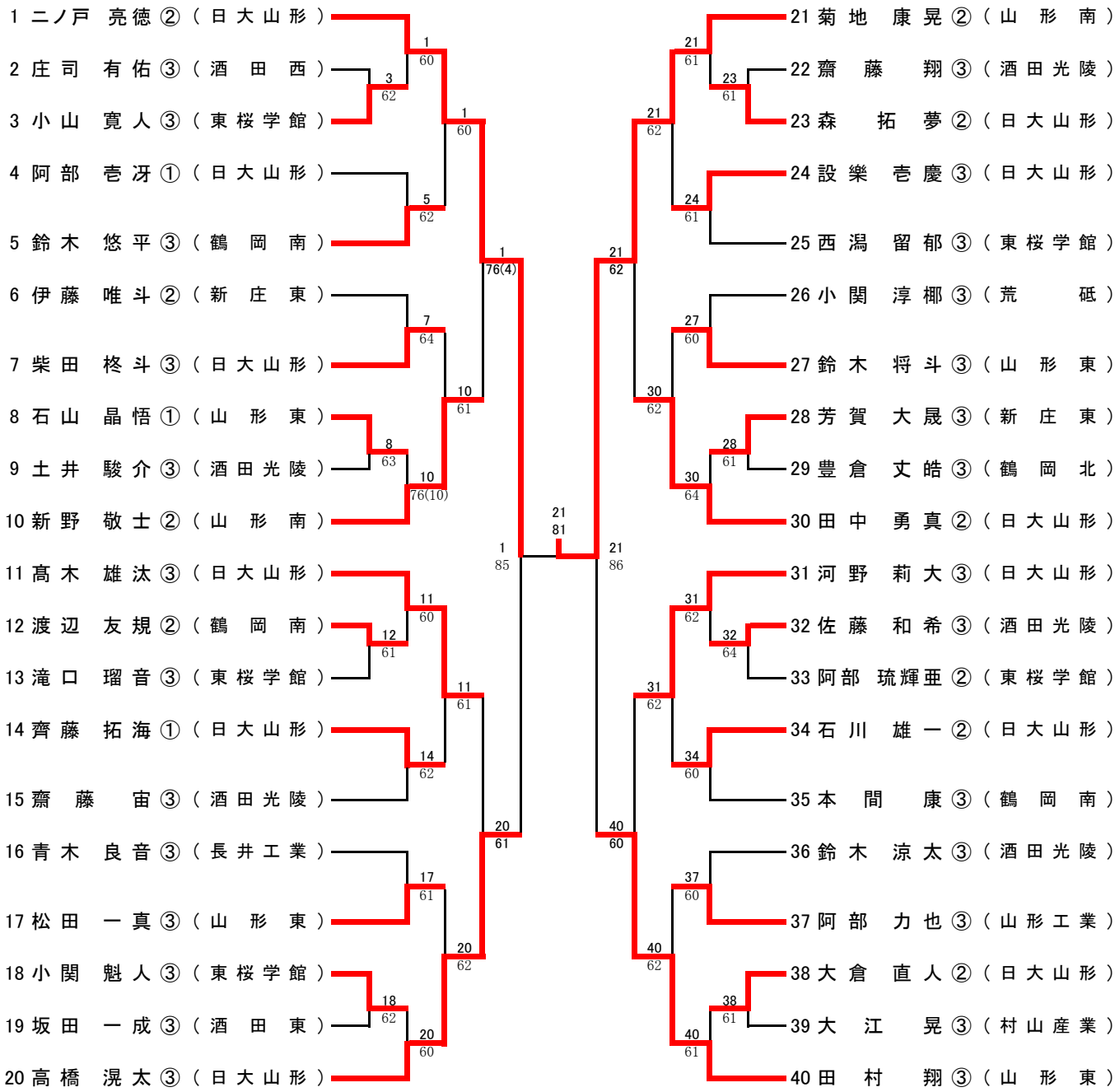

### 2位決定戦



※男子2位決定戦は、本戦の結果を優先する。

### 代表順位決定戦

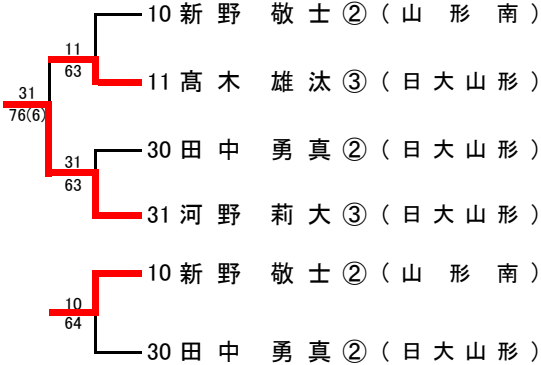



# 女子シングルス

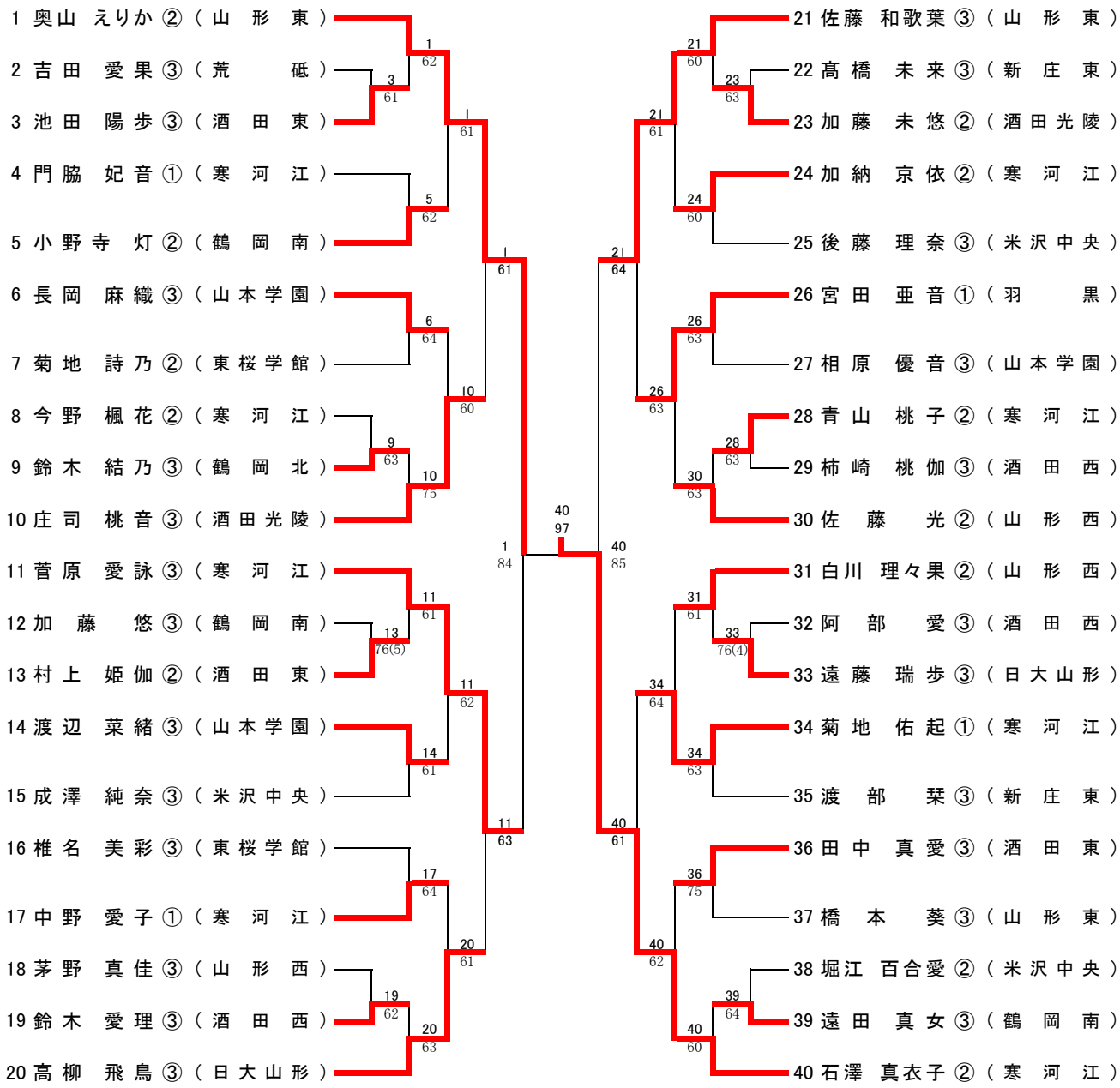

### 2位決定戦

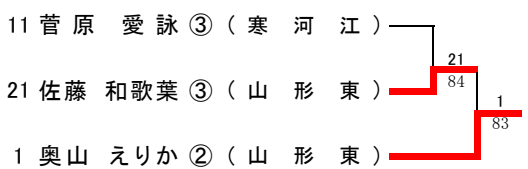

### 代表順位決定戦

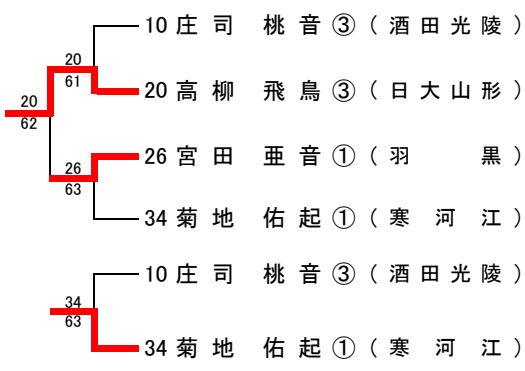

# 男子ダブルス

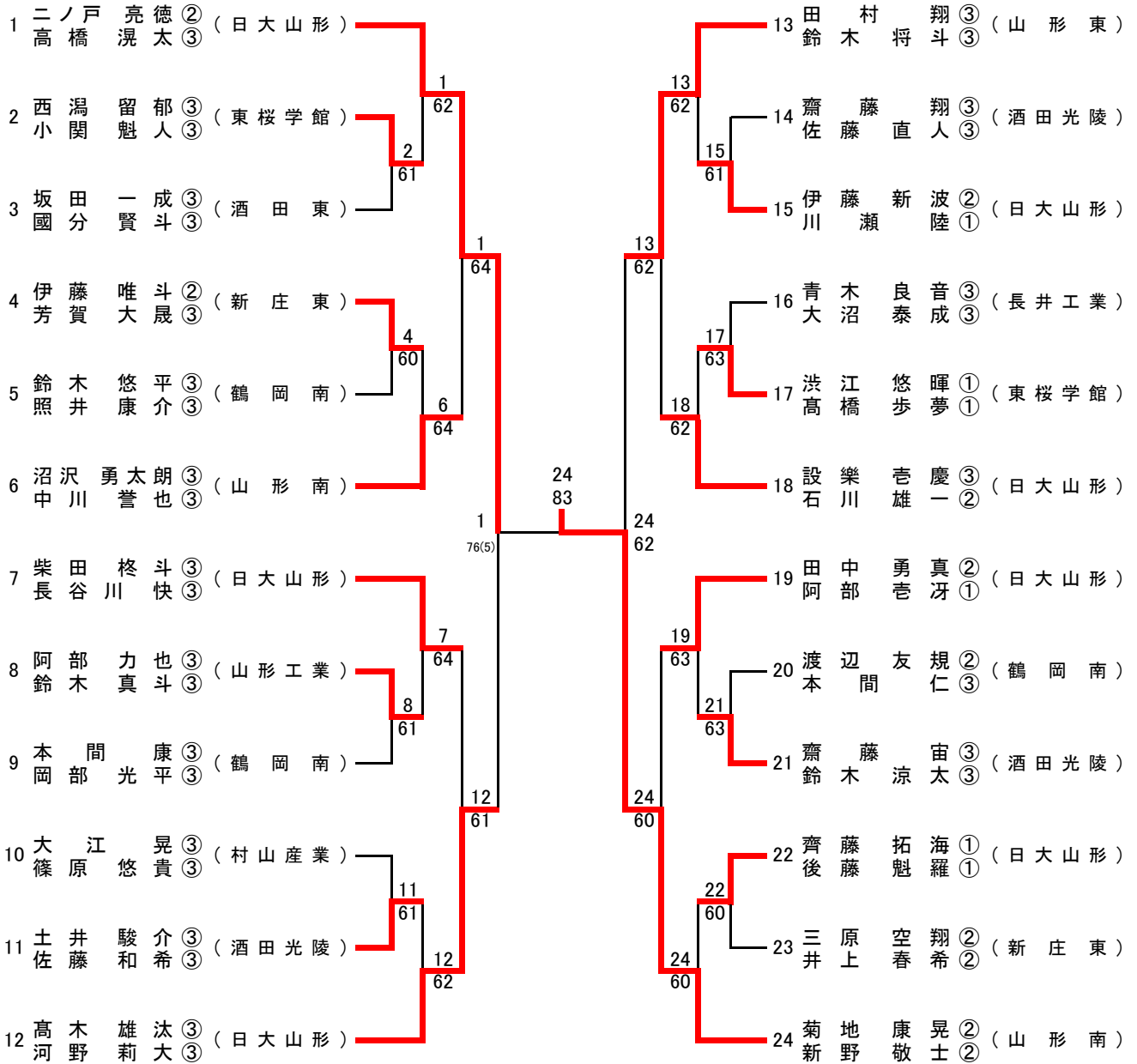

## 代表順位決定戦

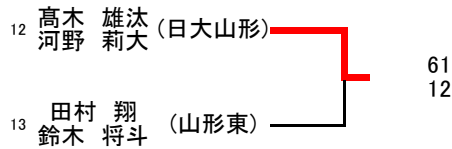

# 女子ダブルス

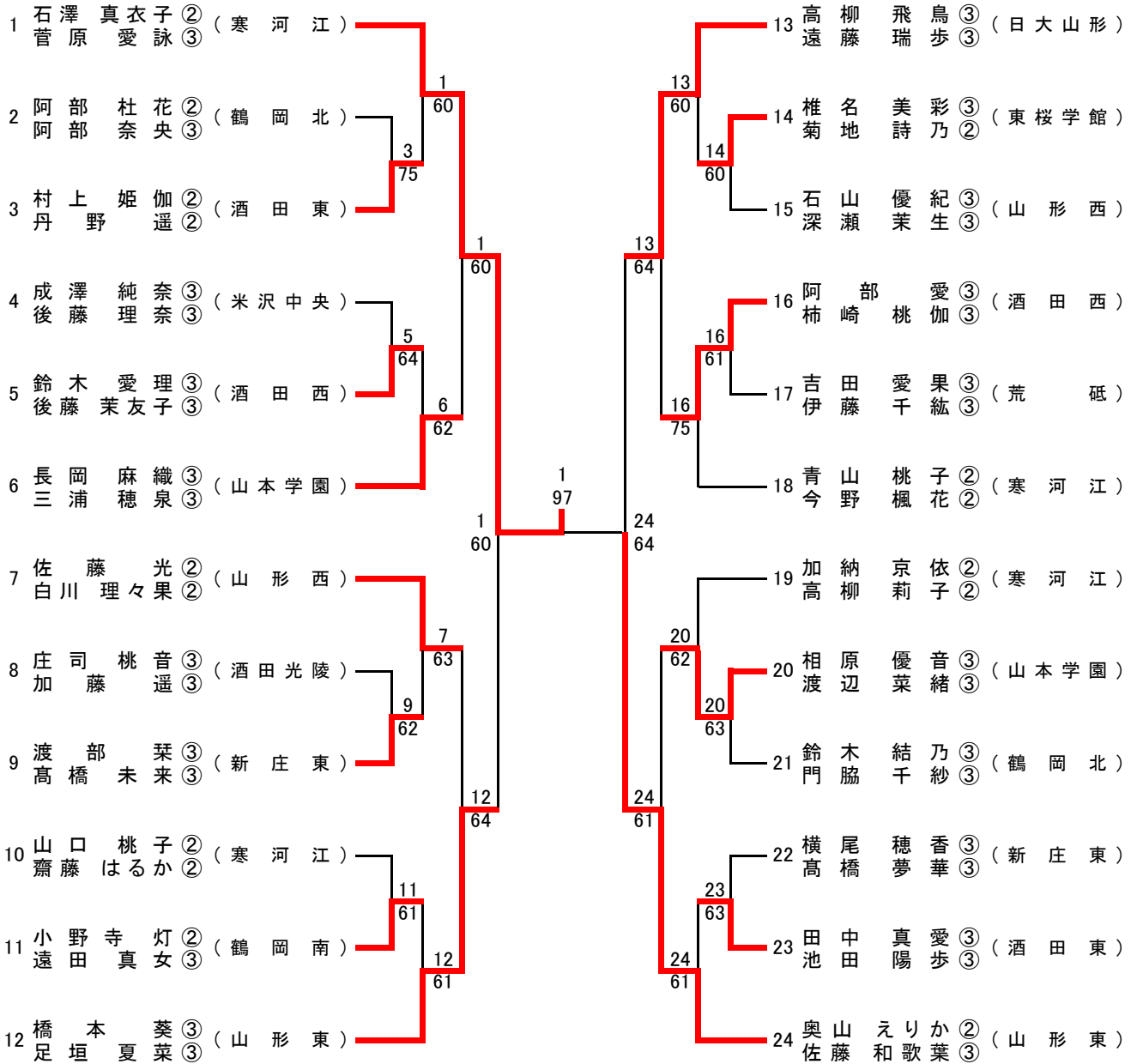

## 代表順位決定戦

