

令和元年度 学校総合体育大会兼全国高校総合体育大会 テニス競技 埼玉県予選会 男子シングルス

1R 2R QF SF F

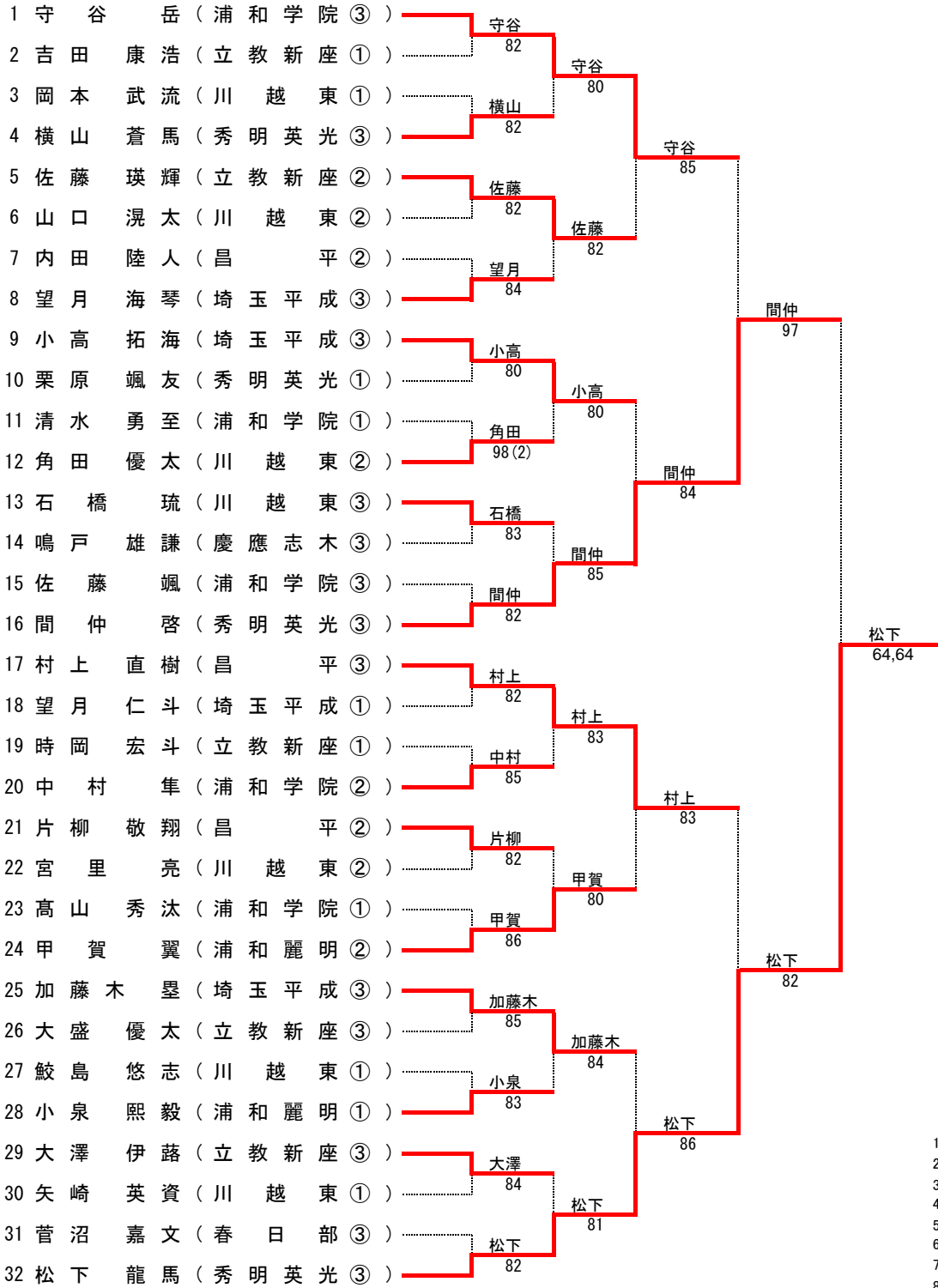

優勝
 松下 龍馬 ③
 秀明英光 高等学校

シード
 1 守谷 岳 (浦和学院)
 2 松下 龍馬 (秀明英光)
 3 村上 直樹 (昌平)
 4 間仲 啓 (秀明英光)
 5 小高 拓海 (埼玉平成)
 6 甲賀 翼 (浦和麗明)
 7 加藤木 壘 (埼玉平成)
 8 望月 海琴 (埼玉平成)

3位決定戦

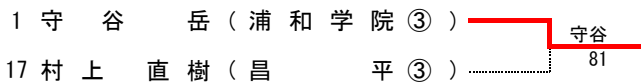

令和元年度 学校総合体育大会兼全国高校総合体育大会 テニス競技 埼玉県予選会 女子シングルス

1R 2R QF SF F

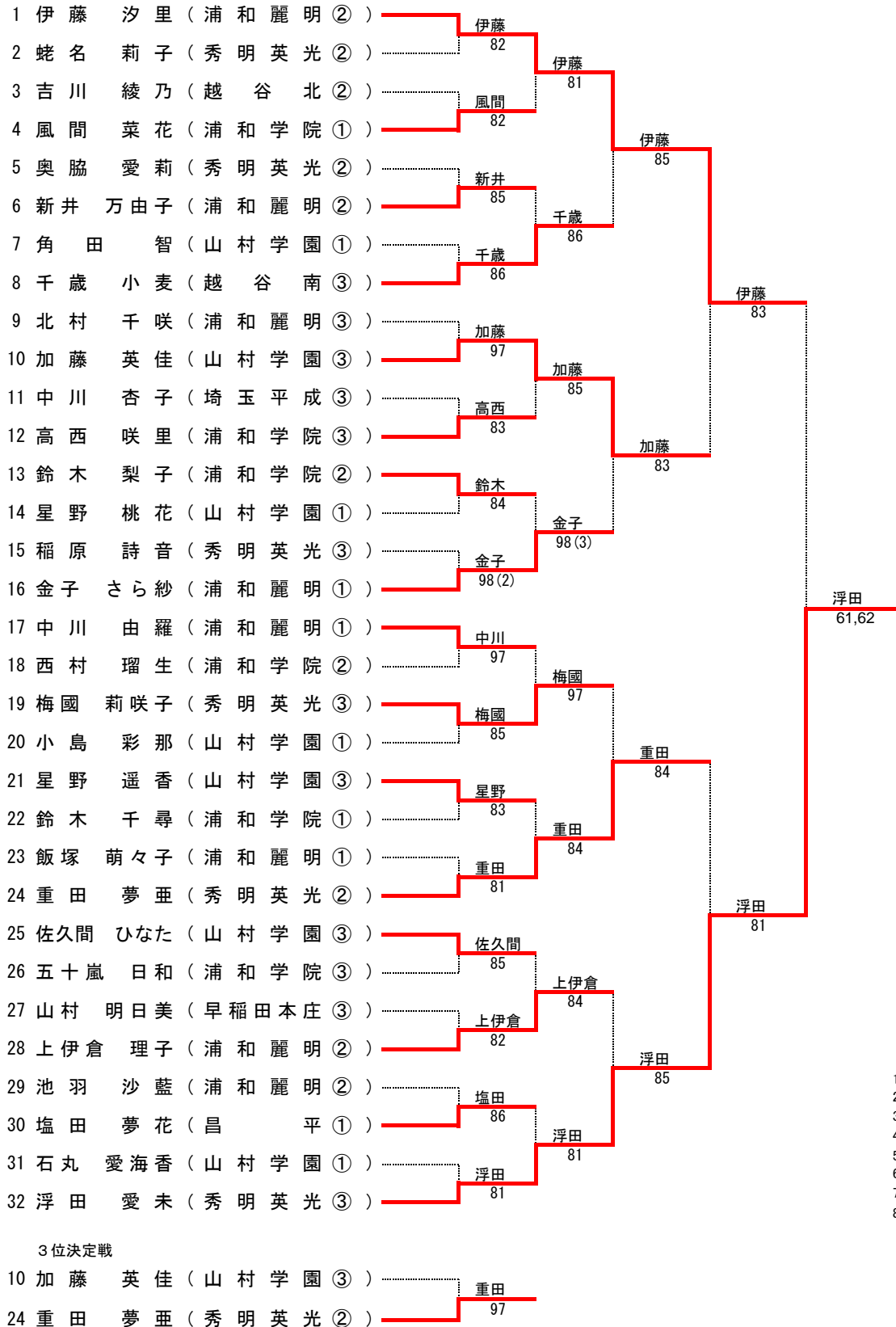

優勝
浮田 愛未 ③
秀明英光 高等学校

- シード
- 1 伊藤 汐里 (浦和麗明)
 - 2 浮田 愛未 (秀明英光)
 - 3 中川 由羅 (浦和麗明)
 - 4 金子 さら紗 (浦和麗明)
 - 5 北村 千咲 (浦和麗明)
 - 6 重田 夢亜 (秀明英光)
 - 7 佐久間 ひなた (山村学園)
 - 8 千歳 小麦 (越谷南)

令和元年度 学校総合体育大会兼全国高校総合体育大会 テニス競技 埼玉県予選会 男子ダブルス

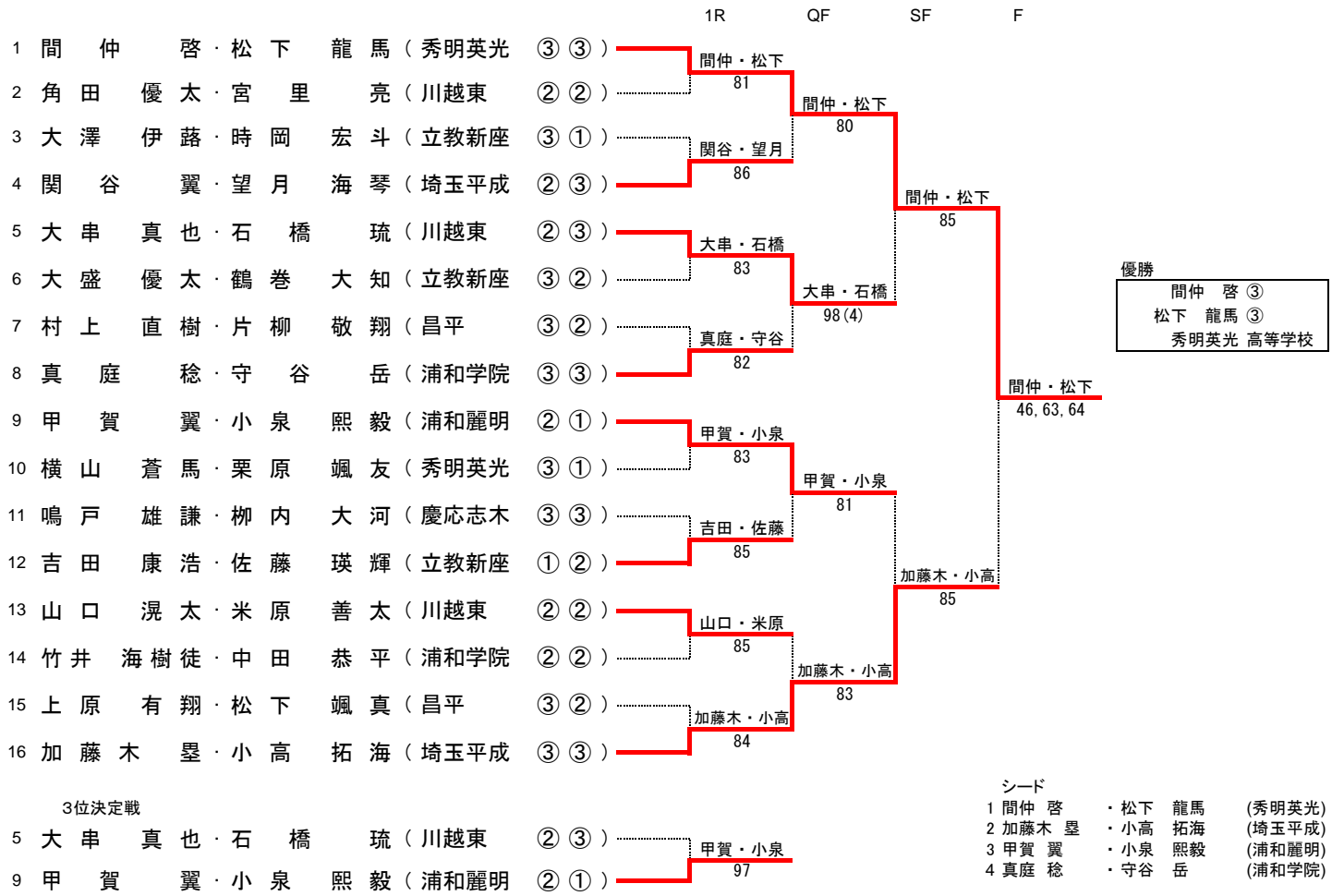

令和元年度 学校総合体育大会兼全国高校総合体育大会 テニス競技 埼玉県予選会 女子ダブルス

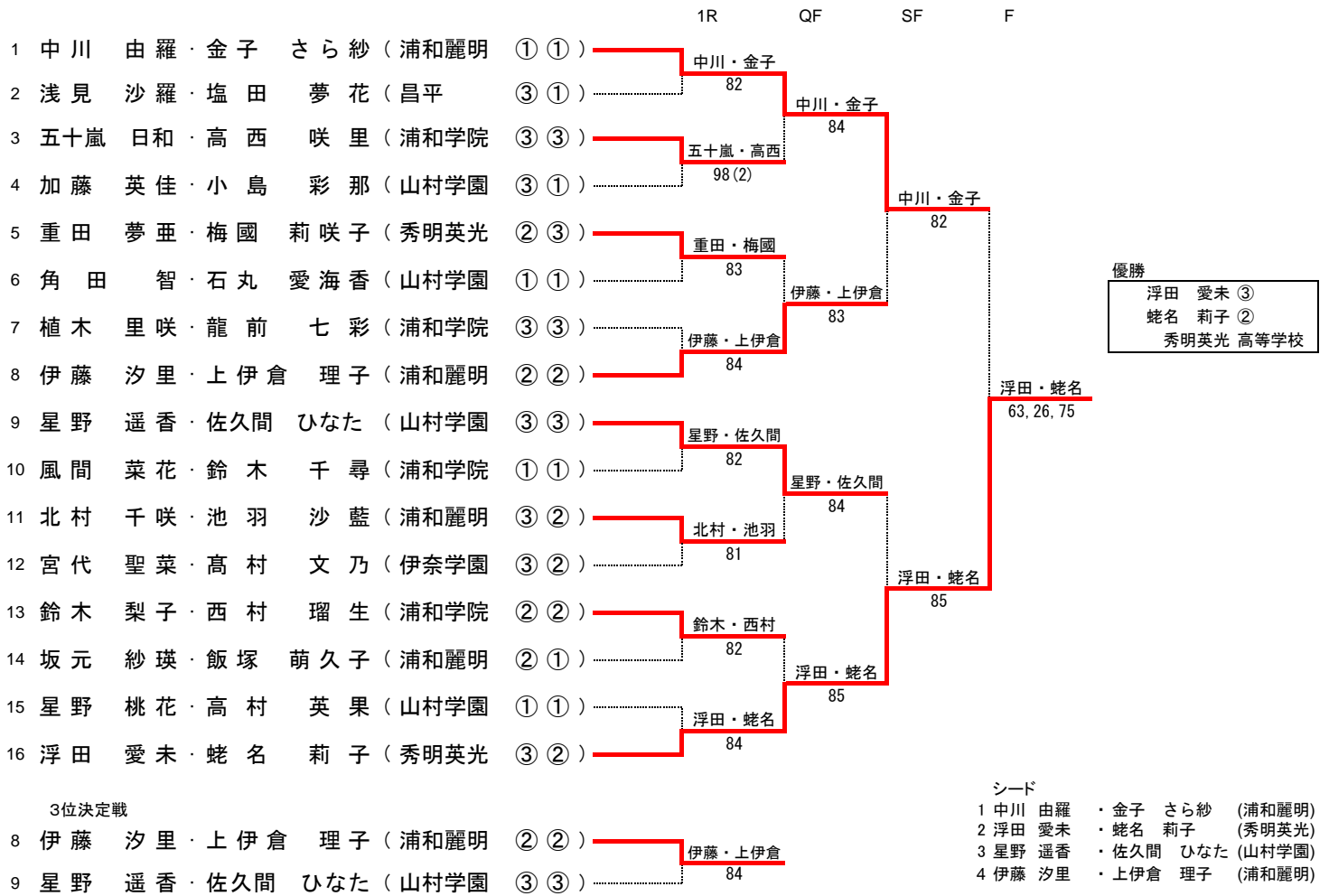

令和元年度 学校総合体育大会兼全国高校総合体育大会テニス競技 埼玉県予選会

男子団体

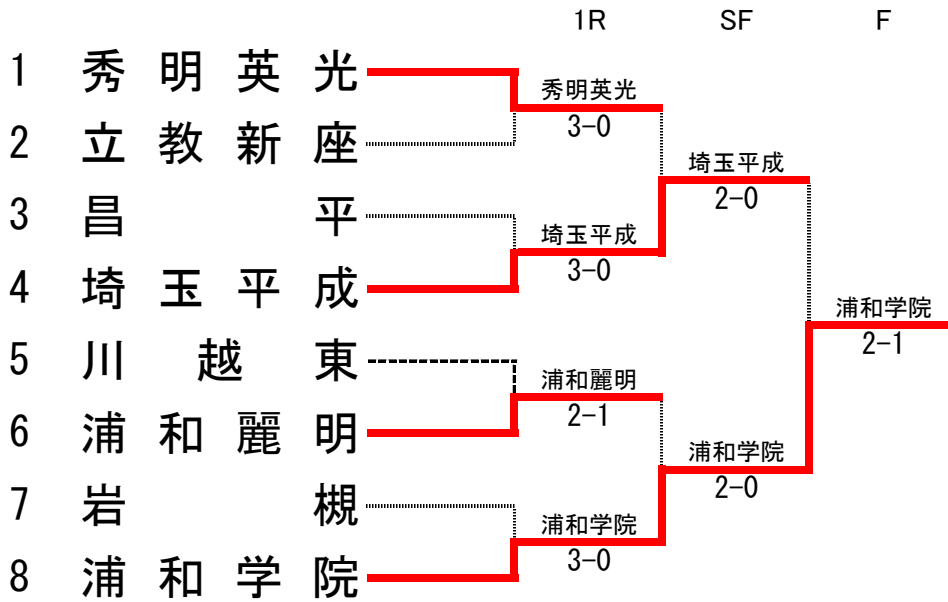

女子団体

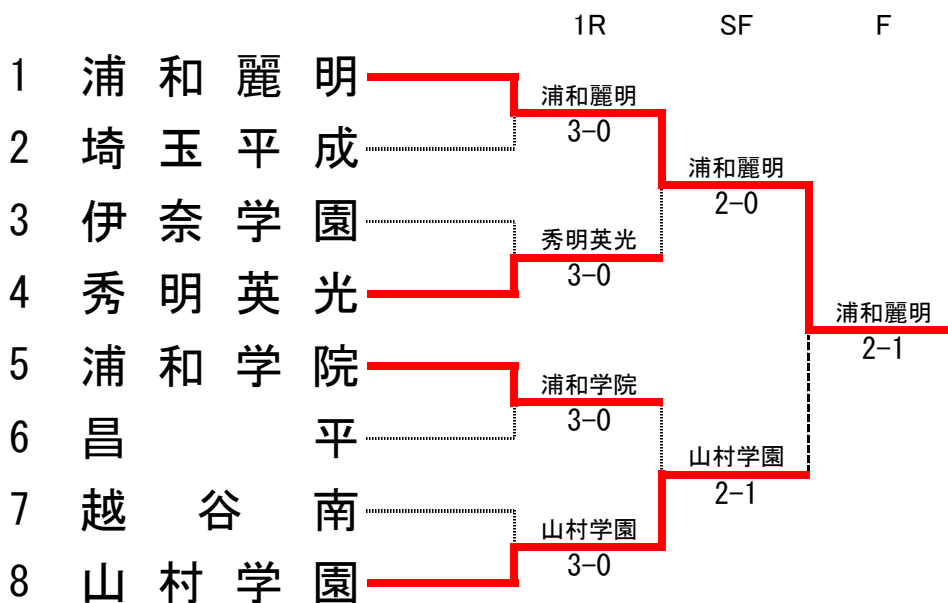

令和元年度 全国高校総合体育大会 テニス競技 埼玉県予選会 男子団体

男子1回戦 (8ゲームプロセットマッチ)

種目	秀明英光		3 - 0	立教新座	
D	横山 蒼馬 ③	○	9 - 7	時岡 宏斗 ①	
	栗原 颯友 ①			吉田 康浩 ①	
S1	松下 龍馬 ③	○	8 - 4	佐藤 瑛輝 ②	
S2	間 仲 啓 ③	○	8 - 4	大澤 伊蒨 ③	

種目	埼玉平成		3 - 0	昌平	
D	望月 海琴 ③	○	8 - 4	片柳 敬翔 ②	
	関谷 翼 ②			松下 颯真 ②	
S1	小高 拓海 ③	○	8 - 4	村上 直樹 ③	
S2	加藤木 壘 ③	○	8 - 1	上原 有翔 ③	

種目	浦和麗明		2 - 1	川越東	
D	石野 悠貴 ②		1 - 8	宮里 亮 ②	○
	須田 悠仁 ①			大串 真也 ②	
S1	甲賀 翼 ②	○	9 - 7	石橋 琉 ③	
S2	小泉 熙毅 ①	○	8 - 0	角田 優太 ②	

種目	浦和学院		3 - 0	岩槻	
D	清水 勇至 ①	○	8 - 1	平野 聖武 ③	
	真庭 稔 ③			杉本 奨斗 ③	
S1	守谷 岳 ③	○	8 - 1	伊藤 隼也 ③	
S2	中村 隼 ②	○	8 - 1	佐久間 雄晟 ③	

男子準決勝 (8ゲームプロセットマッチ)

種目	埼玉平成		2 - 0	秀明英光	
D	望月 海琴 ③	○	8 - 3	横山 蒼馬 ③	
	関谷 翼 ②			栗原 颯友 ①	
S1	小高 拓海 ③		5 - 6 打切り	松下 龍馬 ③	
S2	加藤木 壘 ③	○	8 - 6	間 仲 啓 ③	

種目	浦和学院		2 - 0	浦和麗明	
D	清水 勇至 ①	○	8 - 3	甲賀 翼 ②	
	真庭 稔 ③			石野 悠貴 ②	
S1	守谷 岳 ③	○	9 - 7	小泉 熙毅 ①	
S2	中村 隼 ②		4 - 1 打切り	須田 悠仁 ①	

男子決勝 (3セットマッチ)

種目	浦和学院		2 - 1	埼玉平成	
D	清水 勇至 ①	○	2 - 1 63, 6(3)7, 76(5)	望月 海琴 ③	
	真庭 稔 ③			関谷 翼 ②	
S1	守谷 岳 ③	○	2 - 1 26, 63, 61	小高 拓海 ③	
S2	中村 隼 ②		0 - 2 63, 64	加藤木 壘 ③	○

令和元年度 全国高校総合体育大会 テニス競技 埼玉県予選会 女子団体

女子1回戦 (8ゲームプロセットマッチ)

種目	浦和麗明	3 - 0	埼玉平成
D	金子 さら紗 ①	○	8 - 0
	上伊倉 理子 ②		石橋 奈智 ③
S1	伊藤 汐里 ②	○	8 - 4
S2	中川 由羅 ①	○	8 - 1
			中川 杏子 ③
			西村 彩花 ③

種目	秀明英光	3 - 0	伊奈学園
D	梅國 莉咲子 ③	○	8 - 2
	蝦名 莉子 ②		柴崎 葵 ②
S1	浮田 愛未 ③	○	8 - 2
S2	重田 夢亜 ②	○	8 - 0
			関根 えりか ①
			高村 文乃 ②

種目	浦和学院	3 - 0	昌平
D	西村 瑠生 ②	○	8 - 0
	五十嵐 日和 ③		小川 優菜 ③
S1	高西 咲里 ③	○	8 - 5
S2	鈴木 梨子 ②	○	8 - 0
			塩田 夢花 ①
			浅見 沙羅 ③

種目	山村学園	3 - 0	越谷南
D	加藤 英佳 ③	○	8 - 2
	佐久間 ひなた ③		渡辺 真依 ③
S1	星野 遥香 ③	○	8 - 4
S2	小島 彩那 ①	○	8 - 5
			千歳 小麦 ③
			内田 菜津子 ③

女子準決勝 (8ゲームプロセットマッチ)

種目	浦和麗明	2 - 0	秀明英光
D	金子 さら紗 ①	○	8 - 2
	北村 千咲 ③		蝦名 莉子 ②
S1	伊藤 汐里 ②	○	8 - 6
S2	中川 由羅 ①		7 - 6 打切り
			稲原 詩音 ③
			浮田 愛未 ③
			重田 夢亜 ②

種目	山村学園	2 - 1	浦和学院
D	佐久間 ひなた ③	○	4 - 8
	小島 彩那 ①		西村 瑠生 ②
S1	加藤 英佳 ③	○	9 - 7
S2	星野 遥香 ③	○	9 - 7
			五十嵐 日和 ③
			高西 咲里 ③
			鈴木 梨子 ②

女子決勝 (3セットマッチ)

種目	浦和麗明	2 - 1	山村学園
D	金子 さら紗 ①	○	2 - 0
	北村 千咲 ③		64, 63
S1	伊藤 汐里 ②	○	2 - 1
S2	中川 由羅 ①		0 - 2
			63, 64
			佐久間 ひなた ③
			小島 彩那 ①
			加藤 英佳 ③
			星野 遥香 ③