

2019年度 全国高等学校総合体育大会奈良県予選 男子団体

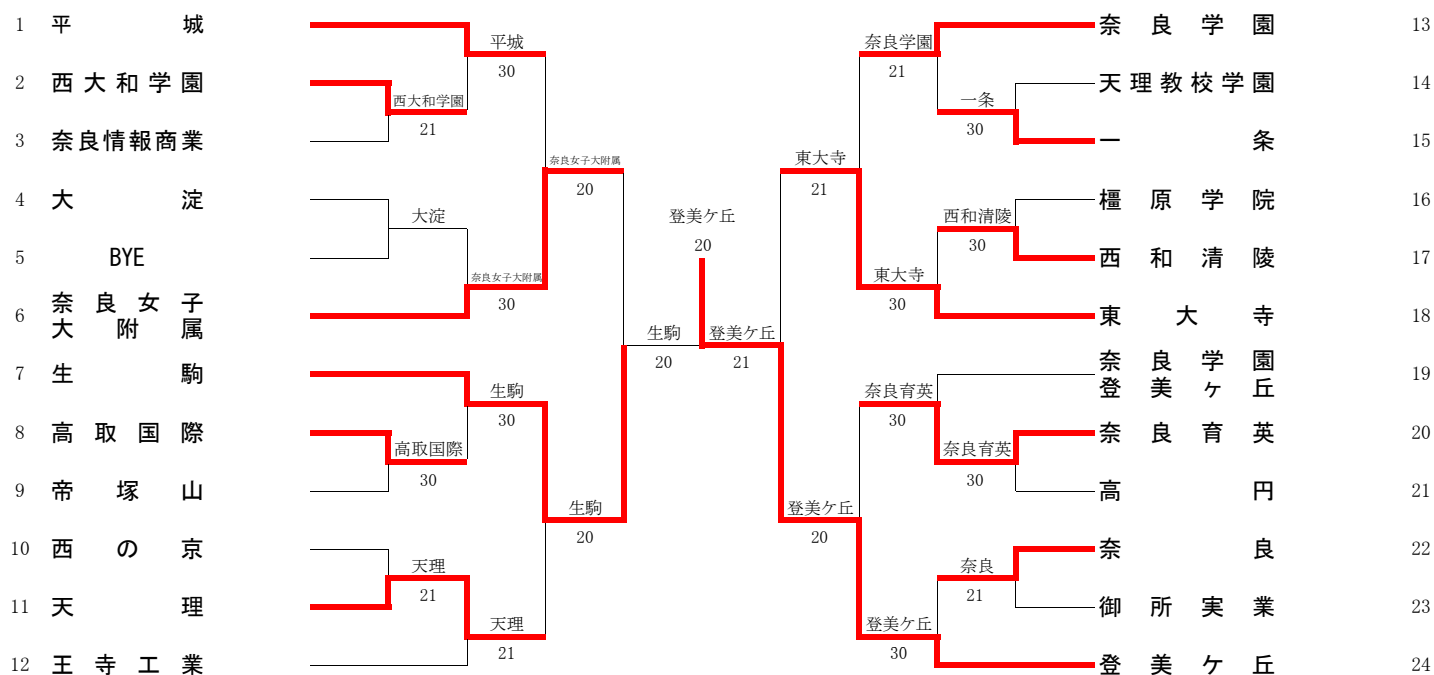

優勝	登美ヶ丘
2位	生駒
3位	奈良女子大附属
3位	東大寺

SFR1	6	奈良女子大附属	02	生駒	7	up	FR	7	生駒	02	登美ヶ丘	24
D		松田 志馬③ 鈴木 陽之③	16	吾妻 龍ノ介③ 大野 維心③			D		吾妻 龍ノ介③ 大野 維心③	16	吉岡 樹希③ 前田 拓哉③	
S1		北 慎之介②	34打切	稲見 遼③			S1		稲見 遼③	26	木下 龍世③	
S2		牧野 至皓③	16	森花 祥大②			S2		森花 祥大②	33打切	鈴江 一太③	
SFR2	18	東大寺	12	登美ヶ丘	24	up						
D		吉田 啓人② 藤野 恵太②	46	吉岡 樹希③ 前田 拓哉③								
S1		石田 舜②	16	木下 龍世③								
S2		飯田 悠貴②	63	鈴江 一太③								

2019年度 全国高等学校総合体育大会奈良県予選(テニス部) 女子団体

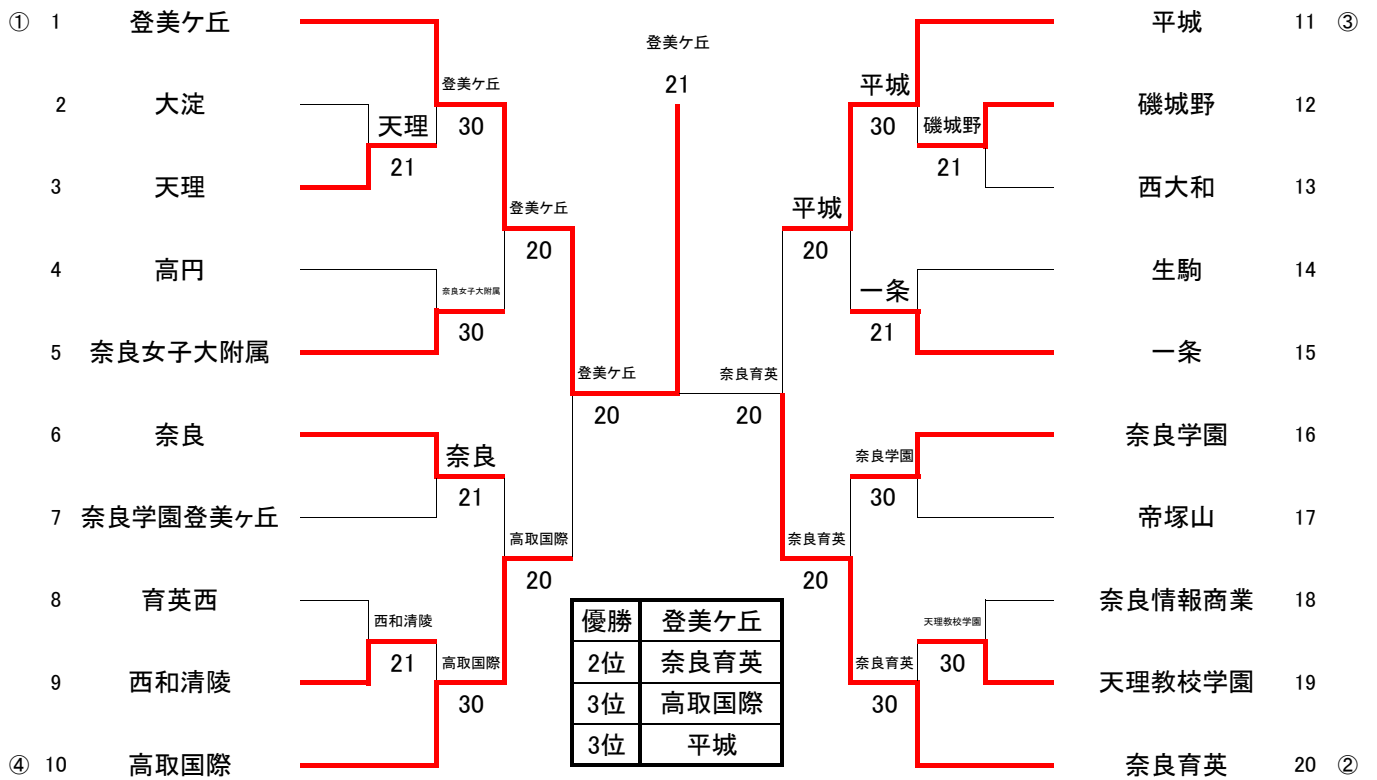

SFR1	1	登美ヶ丘	20	高取国際	10	up	FR1	1	登美ヶ丘	21	奈良育英	20
D		今井 雪乃②	60	豊住 凧佐③			D		大川 寧々③	26	折尾 華音③	
		大川 寧々③		川野 みなみ③					倉垣 唯②		橋詰 咲笑②	
S1		横井 優③	60	長田 珠果②			S1		横井 優③	60	廣瀬 まり②	
S2		倉垣 唯②	51打切	上西 美穂③			S2		今井 雪乃②	64	奥野 柚来①	
		平城		奈良育英								
SF2	11	平城	02	奈良育英	20	up						
D		奥野 紗那③	16	折尾 華音③								
		大野 美南帆②		橋詰 咲笑②								
S1		亀田 恵利奈③	16	廣瀬 まり②								
S2		廣瀬 風花②	34打切	奥野 柚来①								

2019年度全国高等学校総合体育大会奈良県予選兼
第109回全国高等学校テニス選手権大会奈良県予選

男子シングルス本戦

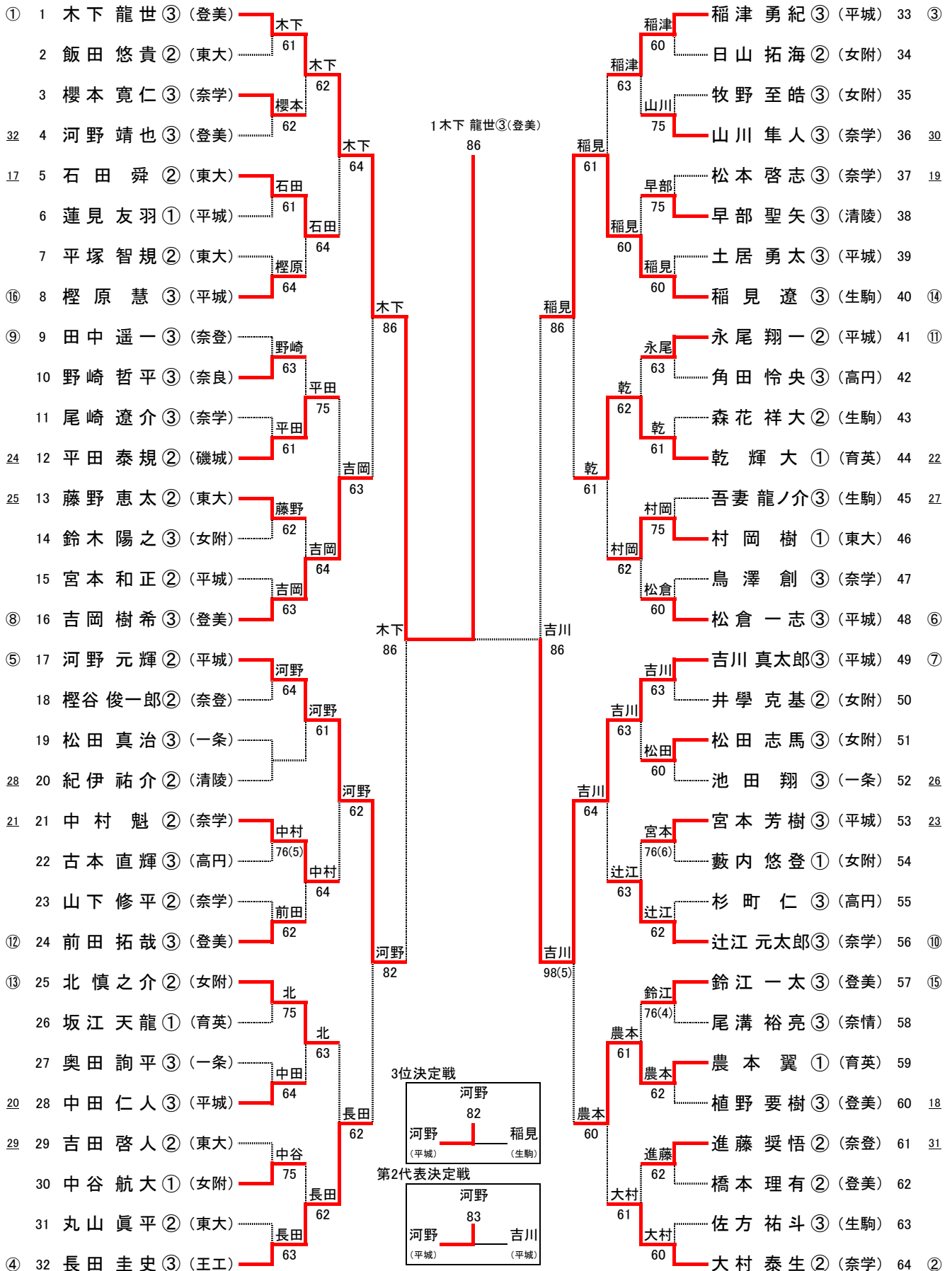

2019年度全国高等学校総合体育大会奈良県予選兼
第109回全国高等学校テニス選手権大会奈良県予選
男子ダブルス(Ⅰ)

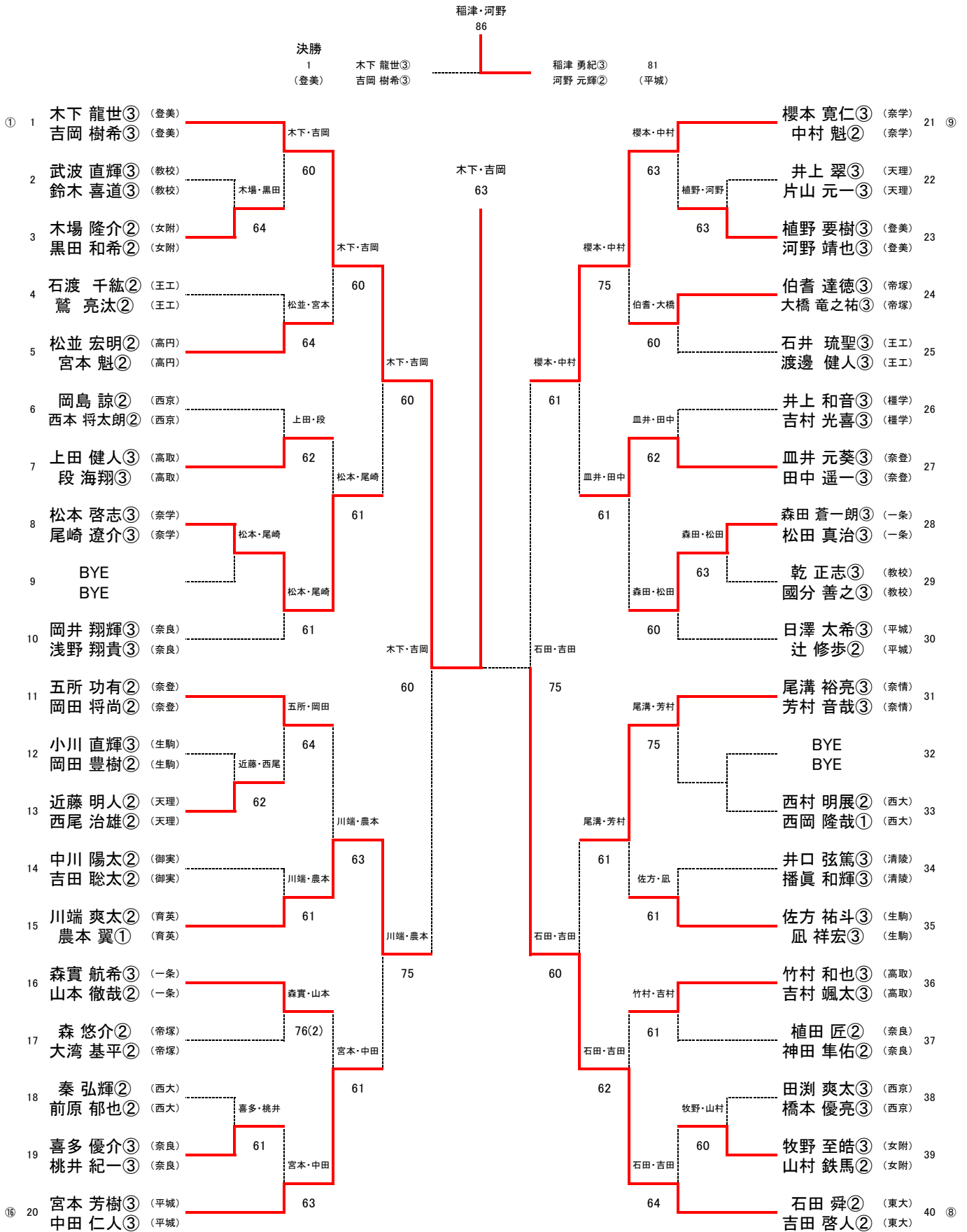

2019年度全国高等学校総合体育大会奈良県予選兼
第109回全国高等学校テニス選手権大会奈良県予選
男子ダブルス(Ⅱ)

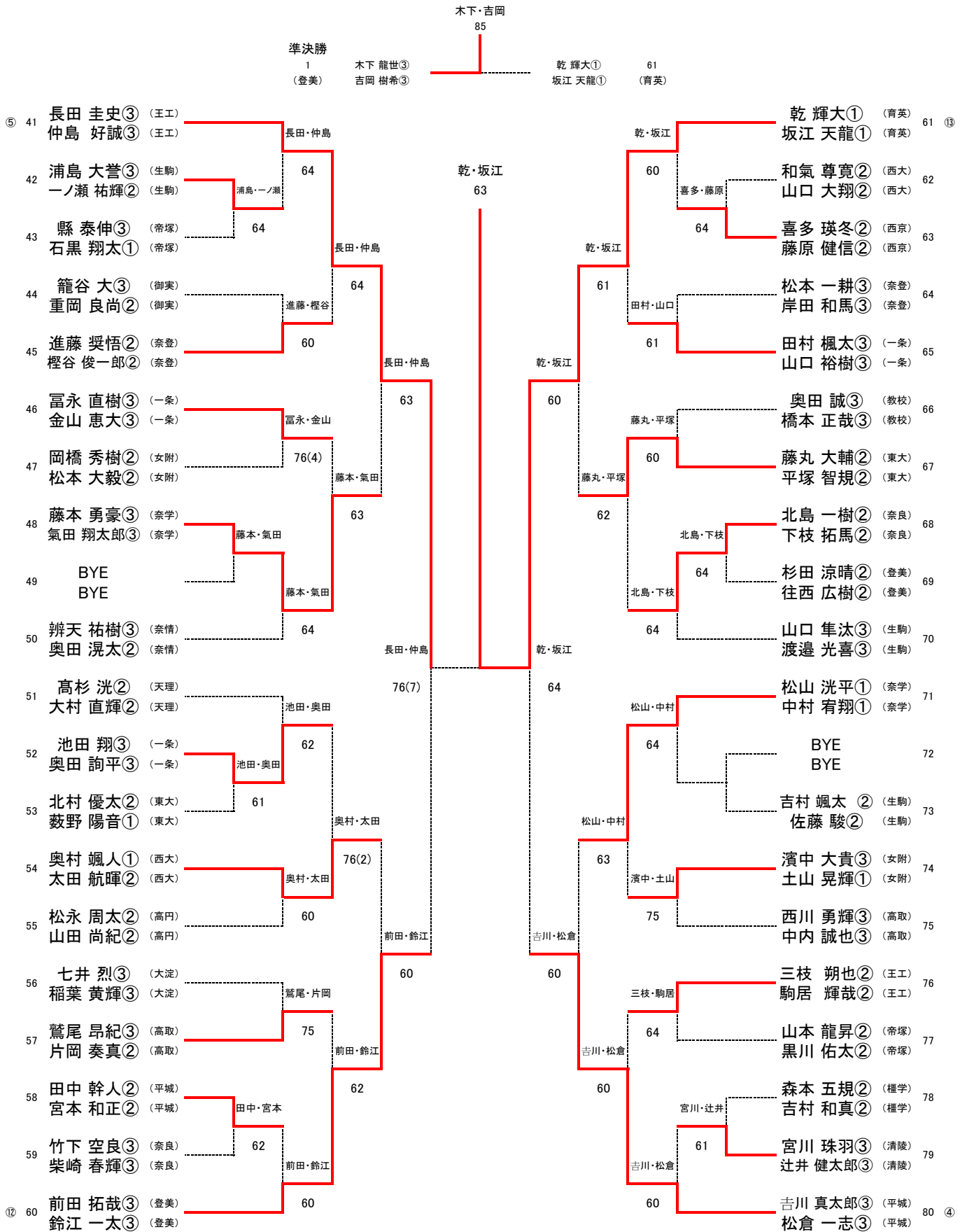

2019年度全国高等学校総合体育大会奈良県予選兼
第109回全国高等学校テニス選手権大会奈良県予選
男子ダブルス(Ⅲ)

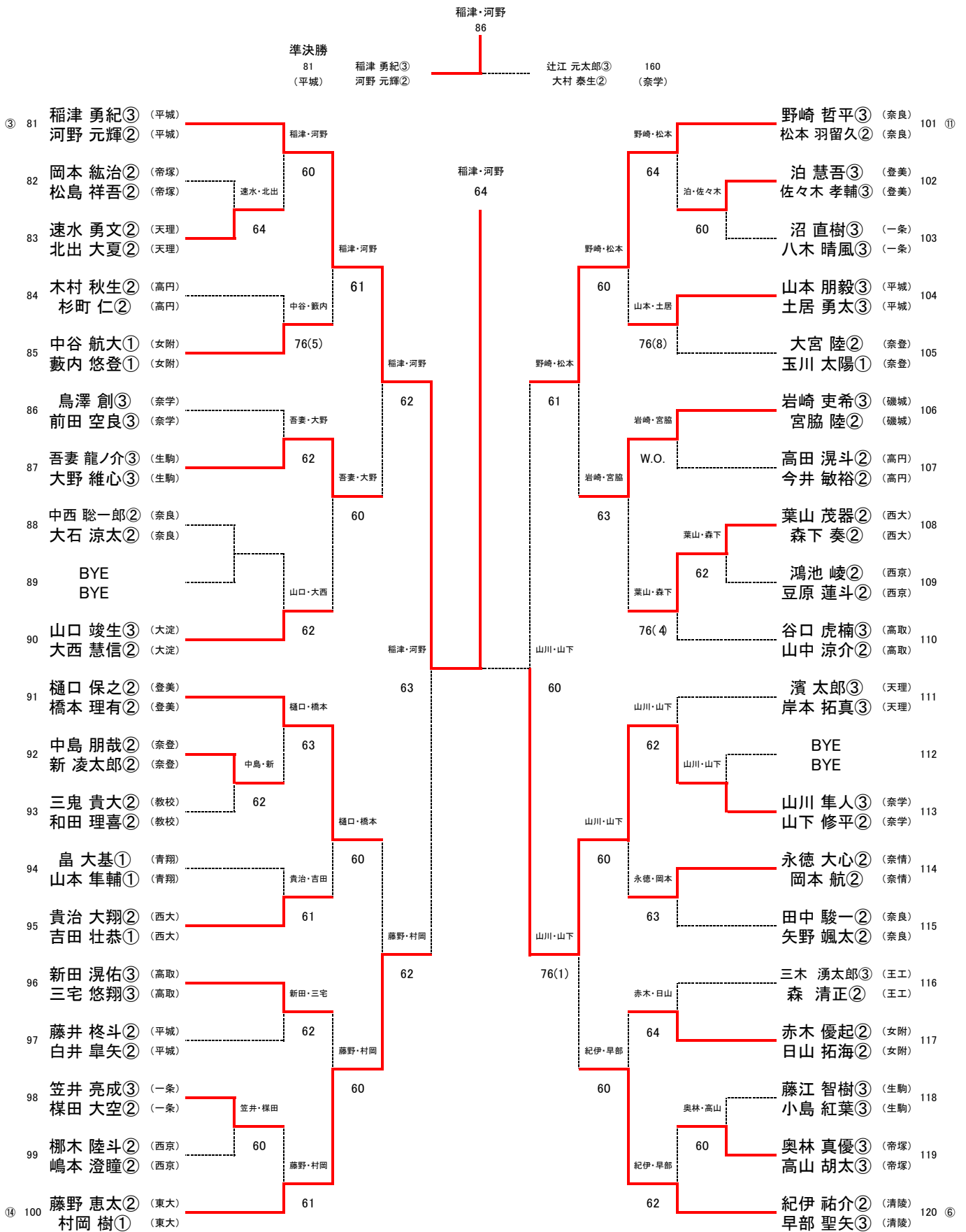

2019年度全国高等学校総合体育大会奈良県予選兼
第109回全国高等学校テニス選手権大会奈良県予選
男子ダブルス(Ⅳ)

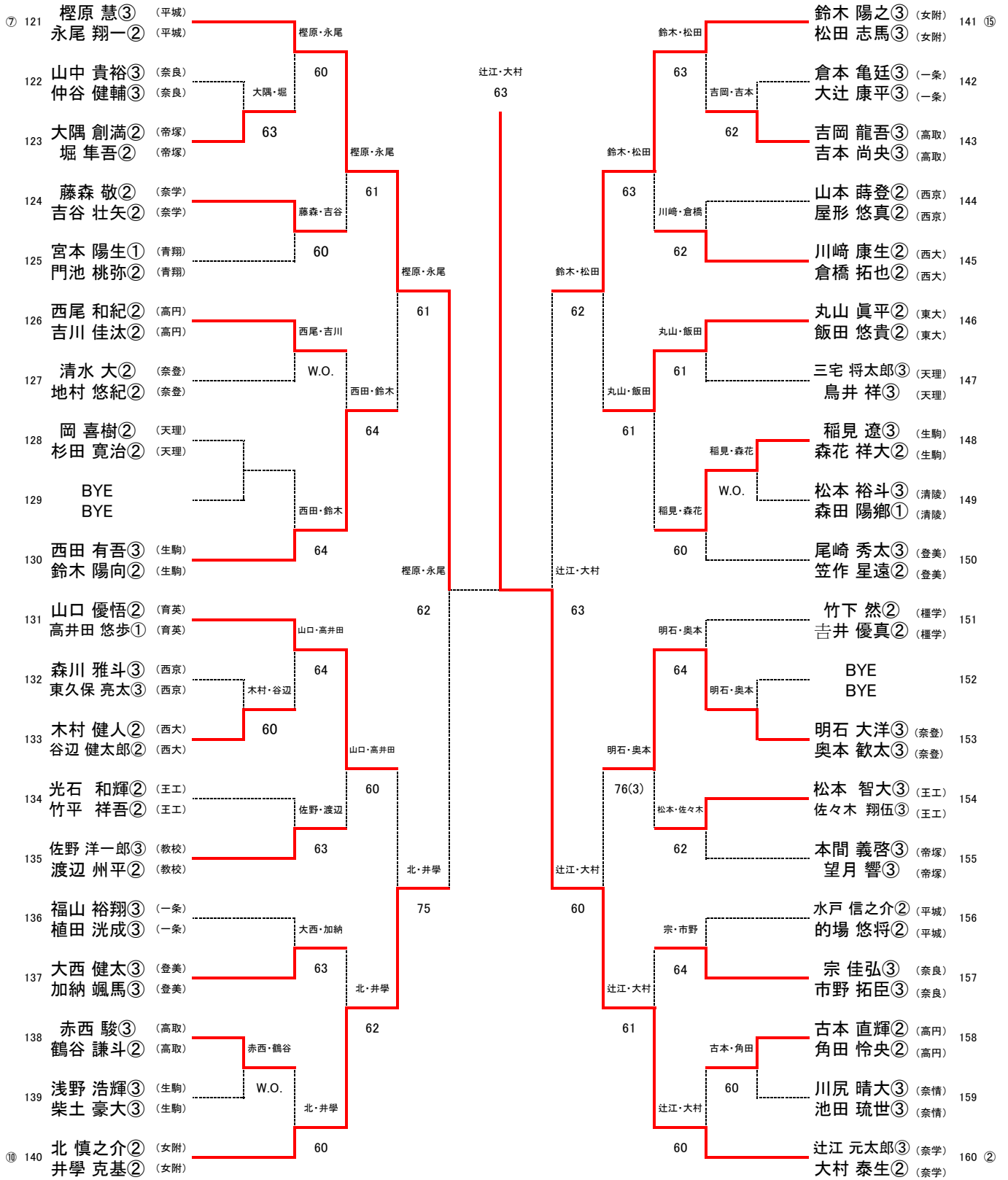

2019年度 全国高等学校総合体育大会奈良県予選兼
第109回全国高等学校テニス選手権大会奈良県予選
女子ダブルス II

シード順位

シード順位

