

令和元年度全国高等学校総合体育大会テニス競技茨城県予選会

男子団体戦(総体出場:1校)

スコアは左から D,S1,S2 の順に掲載

令和元年5月25日(土) 神栖海浜運動公園

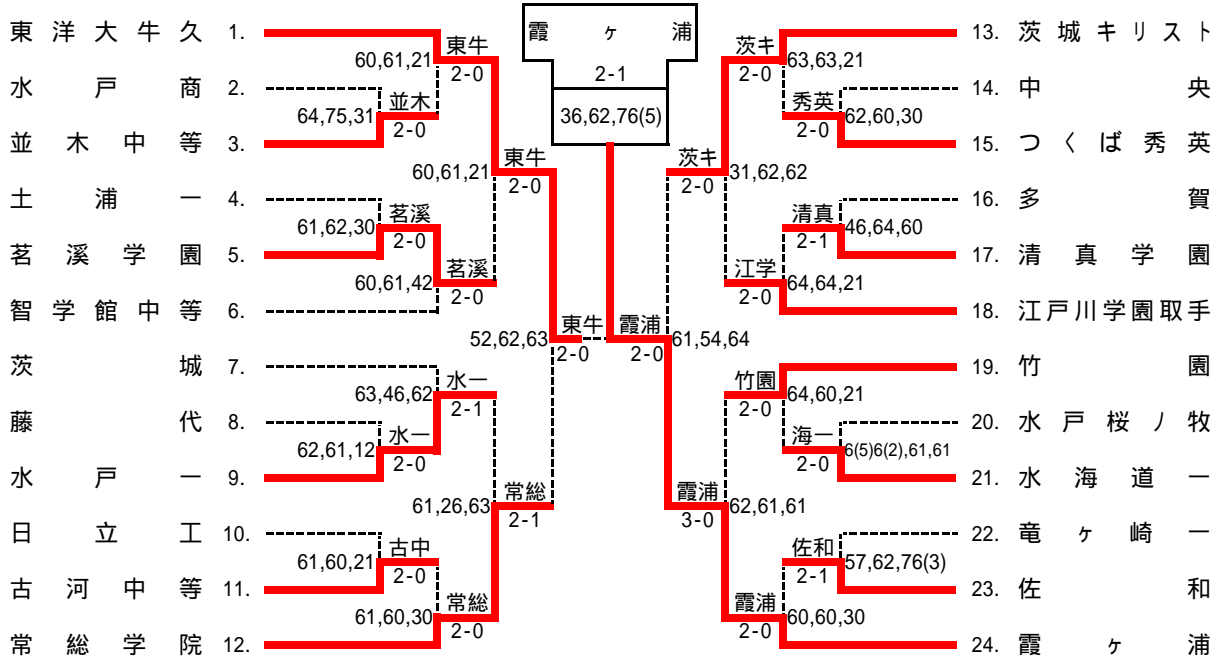

登録選手一覧

校名 監督	1 東洋大牛久 金井 利幸 前	2 水戸商 坏 秀樹 前	3 並木中等 渡辺 安之 前	4 土浦一 有賀 和成 前	5 茗溪学園 古宮 奈津子 前	6 智学館中等 山崎 将弘 前
1	小林 良徳 3	篠原 多喜	小林 拓心	松藤 悠 15	土肥 幸暉	西村 敏喜
2	福田 優羽 4	小松崎 巧	坂本 涼	大島 弘也	勝田 真亜駆	石田 孝輔
3	久米 智弥 10	川嶋 健流	谷口 侑	齋藤 兵悟	長谷川 新	高野 克紀
4	飯泉 涼 13	岡崎 弦	小林 聖弥	矢野 智也	武安 修史	川又 虎央
5	石原 圭起	高崎 涼太	池田 宙斗	池嶋 壮太	野口 真輝人	村田 凜太郎
校名 監督	7 茨城 秋山 崇 前	8 藤代 為貝 祐一 前	9 水戸一 加藤 浩一 前	10 日立工 古川 奨 前	11 古河中等 間宮 宗孝 前	12 常総学院 宮部 翔 前
1	桂井 亮介	林 亮介	笠原 拓真	笠原 颯斗	宮本 匠	遠藤 駿介
2	菅谷 哲司	杉浦 光	山本 司	黒澤 昭英	安田 和真	松尾 凌汰
3	須能 幸輝	武田 侑馬	川島 泰晟	立原 駿希	石川 智也	草苺 練
4	熊谷 洸紀	木村 祥万	元部 太陽	佐久間 祐希	平石 淳也	松崎 光希
5	西川 晃平	大藤 樹	武智 雄大	平子 駿太郎	細島 大雅	菊池 和希
校名 監督	13 茨城キリスト 上村 拓 前	14 中央 岩科 伶 前	15 つくば秀英 坂野 達也 前	16 多賀 豊田 常明 前	17 清真学園 竹内 比呂志 前	18 江戸川学園取手 下村 亮太 前
1	佐藤 大心 5	佐野 亮太	鈴木 尚也	安藤 圭祐	布留川 将	伊藤 励皇
2	和田 洸	小林 京吾	関 力空	宇梶 悠登	吉成 蔵之介	山崎 優太
3	小野 翔大	小林 稜央	林 恭吾	塙 漣	西岡 智也	門脇 慶
4	宮原 優也	深作 康太	高嶋 大輔	瀬谷 悠真	大竹 優太	増田 淳
5	木下 大誠	保田 玲	佐藤 誠也	酒井 飛輪	塩冶 圭太郎	山形 健将
校名 監督	19 竹園 笹平 秀樹 前	20 水戸桜ノ牧 佐藤 秀俊 前	21 水海道一 佐藤 知己 前	22 竜ヶ崎一 馬瀬 祐未 前	23 佐和 石澤 岳文 前	24 霞ヶ浦 宮原 康弘 前
1	長谷川 朋生	田中 大貴	荒木 龍牙	東 祐樹	鈴木 温大	遠藤 出帆 1
2	渡邊 湧野	岩 寄 楽	茂呂 隆聖	引田 翔太	小泉 恭祐	松崎 稜太郎 2
3	岡田 陽彦	磯野 聖崇	玉木 晃平	長谷川 龍	大内 智輝	市野瀨 楓 6
4	森 信光	大槻 悠斗	青木 優太	竹村 駿志	宇須井 拓己	中台 凱翔 7
5	木之内 健介	大高 雅也	金子 大誠	石原 凜太郎	藤澤 広太	藤原 浩剛 8



令和元年度全国高等学校総合体育大会テニス競技茨城県予選会

男子個人戦シングルス(総体出場:3名)

令和元年6月2日(日) 神栖海浜運動公園

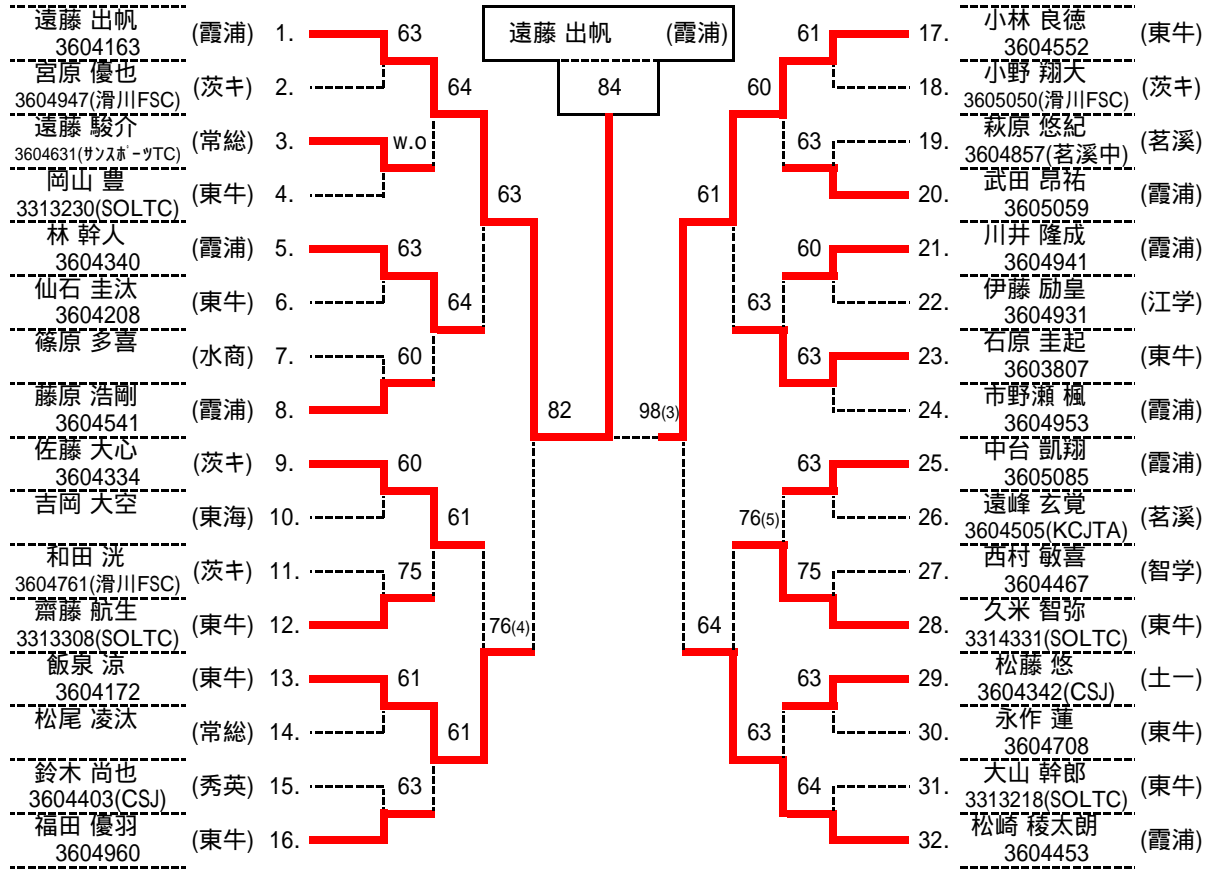

準決勝・決勝・3位決定戦は 8 Games Pro-set で実施

シード

- 遠藤 (霞浦)
- 松崎 (霞浦)
- 小林 (東牛)
- 福田 (東牛)
- 佐藤 (茨キ)
- 市野瀬 (霞浦)
- 中台 (霞浦)
- 藤原 (霞浦)

3位決定戦

- 13. 飯泉 (東牛) w.o.
- 32. 松崎 (霞浦)

5位決定戦

- 5. 林 (霞浦) 75
- 9. 佐藤 (茨キ) 75
- 23. 石原 (東牛) 76(2)
- 28. 久米 (東牛)

7位決定戦

- 5. 林 (霞浦) 62
- 23. 石原 (東牛)

全国総体出場者	
1位	遠藤 出帆 (霞浦)
2位	小林 良徳 (東牛)
3位	飯泉 涼 (東牛)

- 4位 松崎 稜太郎 (霞浦)
- 5位 佐藤 大心 (茨キ)
- 6位 久米 智弥 (東牛)
- 7位 林 幹人 (霞浦)
- 8位 石原 圭起 (東牛)

令和元年度全国高等学校総合体育大会テニス競技茨城県予選会

男子個人戦ダブルス(総体出場:2組)

小林 良徳 (東牛)  
飯泉 涼

令和元年6月1日(土) 神栖海浜運動公園

3604552小林 良徳 (東牛)	1.	60	85	63	17.	3604163遠藤 出帆 (霞浦)
3604172飯泉 涼 (茨城)	2.	63	61	18.	3605059武田 昂祐 (海一)	
3604530(大洗ビ-テC)菅谷 晋司 (茨城)	3.	75	62	19.	3604406(CSJ)荒木 龍牙 (海一)	
小幡 利空 (智学)	4.	62	62	20.	3604340林 幹人 (霞浦)	
3604734石田 孝輔 (水一)	5.	63	61	21.	3604617石井 大暉 (霞浦)	
3604467西村 敏喜 (茗溪)	6.	63	64	22.	3604609(水戸グリーンTC)白井 大輔 (緑岡)	
3604928(エ-STA)笠原 拓真 (水一)	7.	61	60	23.	3604631(サッポロ-TC)遠藤 駿介 (常総)	
川島 泰晟 (茗溪)	8.	84	86	24.	3604631(サッポロ-TC)遠藤 駿介 (常総)	
3604803勝田 真宙駆 (茗溪)	9.	62	61	25.	草苺 練 (桜牧)	
3604605(CSJ)土肥 幸暉 (秀英)	10.	64	60	26.	磯野 聖崇 (桜牧)	
3604403(CSJ)鈴木 尚也 (秀英)	11.	61	62	27.	大高 雅也 (桜牧)	
3604591(NJTC)関 力空 (茗溪)	12.	61	62	28.	3605050(滑川FSC)小野 翔大 (茨キ)	
3604846(茗溪中)林 竜矢 (茗溪)	13.	64	63	29.	3605049(滑川FSC)倉橋 邑弥 (茨キ)	
3604881(KCJTA)豊島 怜央 (霞浦)	14.	62	63	30.	3604453松崎 稜太郎 (霞浦)	
3604953市野瀬 楓 (霞浦)	15.	60	62	31.	3605085中台 凱翔 (霞浦)	
3604487(滑川FSC)木下 大誠 (茨キ)	16.	62	61	32.	3604334佐藤 大心 (茨キ)	
3604761(滑川FSC)和田 洸 (茨城)					3604947(滑川FSC)宮原 優也 (茨キ)	
桂井 亮介 (茨城)					3604505(KCJTA)遠峰 玄寛 (茗溪)	
西川 晃平 (東牛)					3604857(茗溪中)萩原 悠紀 (茨城)	
3313218(SOLTC)大山 幹郎 (東牛)					須能 幸輝 (茨城)	
3604275塚本 駿太 (水商)					熊谷 洸紀 (茨城)	
篠原 多喜 (常総)					青葉 涼太 (東牛)	
小松崎 巧 (茗溪)					塚田 純平 (東牛)	
松崎 光希 (常総)					3604753(NJTC)岡田 陽彦 (竹園)	
松尾 凌汰 (茗溪)					3604735(NJTC)渡邊 湧野 (東牛)	
3605039野口 真輝人 (佐和)					3314331(SOLTC)久米 智弥 (東牛)	
武安 修史 (佐和)					3313308(SOLTC)齋藤 航生 (東牛)	
鈴木 温大 (東牛)					3604208仙石 圭汰 (東牛)	
藤澤 広太 (東牛)					3314826(SOLTC)岡田 光 (東牛)	
3604960福田 優羽 (東牛)					3604541藤原 浩剛 (霞浦)	
3603807石原 圭起 (東牛)					3604941川井 隆成 (霞浦)	

準決勝・決勝・3位決定戦・2位決定戦は 8 Games Pro-set で実施

シード

3位決定戦

小林 飯泉 (東牛)	16.	福田 石原 (東牛)	98(5)
藤原 川井 (霞浦)	32.	藤原 川井 (霞浦)	

2位決定戦

遠藤 武田 (霞浦)	16.	福田 石原 (東牛)	86
福田 石原 (東牛)	24.	松崎 中台 (霞浦)	

全国総体出場者

1位	小林 良徳 (東牛)
	飯泉 涼 (東牛)
2位	福田 優羽 (東牛)
	石原 圭起 (東牛)
3位	松崎 稜太郎 (霞浦)
	中台 凱翔 (霞浦)
4位	藤原 浩剛 (霞浦)
	川井 隆成 (霞浦)

令和元年度全国高等学校総合体育大会テニス競技茨城県予選会

女子団体戦(総体出場:1校)

スコアは左から D,S1,S2 の順に掲載

令和元年5月25日(土) 神栖海浜運動公園

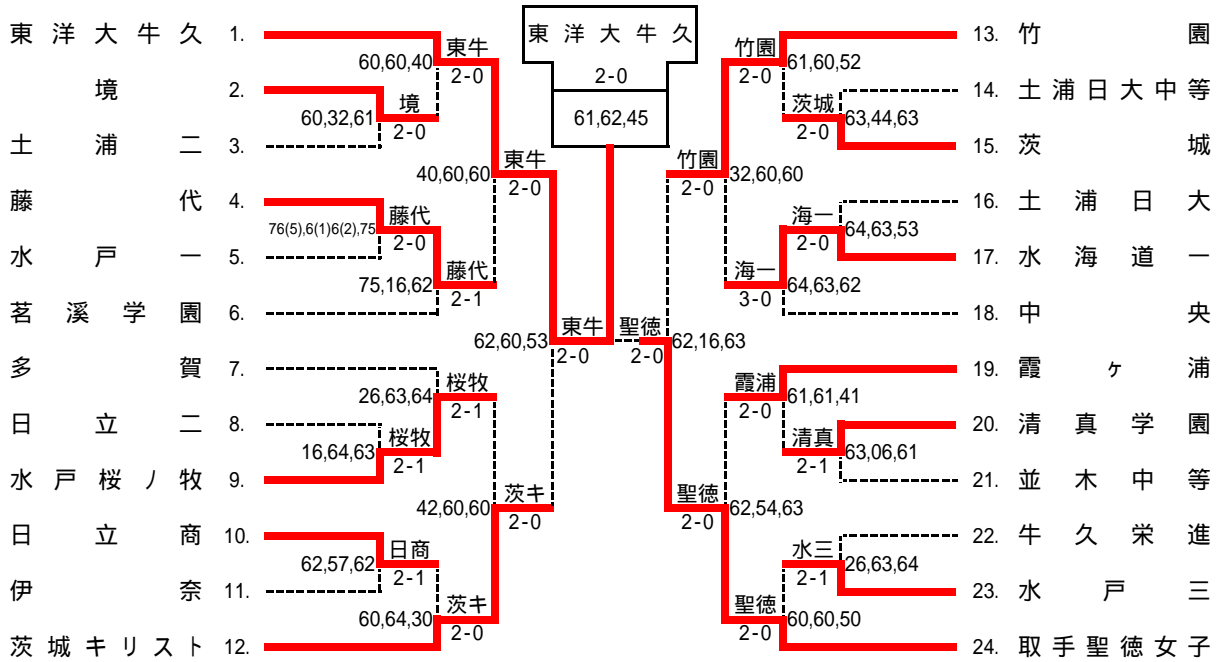

登録選手一覧

校名 監督	1 東洋大牛久 石島 啓 前	2 境 有瀧 栄一 前	3 土浦二 大関 卓也 前	4 藤代 張替 勇亮 前	5 水戸一 荒山 奈緒美 前	6 茗溪学園 古宮 奈津子 前
1	猪瀬 瑞希	2 山中 七海	横山 明紫	占部 玲海	服部 宇楽	高萩 真子 4
2	猪瀬 彩羽	5 関根 瑞季	大野 真尋	佐藤 亜由菜	鈴木 希望	鴻巣 遥香
3	園城 海遥	6 板垣 典希	内藤 ありさ	高橋 夏海	大竹 奈々美	市村 涼葉
4	齊藤 奈輔	7 鶴見 瑠華	黛 花鈴	藤田 美津希	飯塚 結万	鈴木 凜陽
5	五十嵐 萌々	8 白井 友梨		中嶋 桃香	木村 美月	鈴木 梨々
校名 監督	7 多賀 北澤 遼馬 前	8 日立二 櫻井 彩 前	9 水戸桜ノ牧 小澤 昌樹 前	10 日立商 長嶺 朋 前	11 伊奈 外川 洪 前	12 茨城キリスト 中嶋 隆幸 前
1	湯浅 愛梨	2 大部 涼菜	島田 梨花	城戸 花凜	小原 萌夢	柴田 もえぎ 14
2	藤田 美幸	5 安田 真菜	小野寺 望美	横田 侑樺	逆井 音羽	秋山 弥憂 15
3	神永 真佑	6 村上 真帆	糊澤 萌乃	武藤 千歩	濱田 遙佳	藤田 奈津実
4	小田倉 美来	7 川松 早紀	上田 菜央	渡邊 愛	山口 玲可	池田 彩音
5	阿部 瑞菜	8 齋藤 美空	今村 彩紗	中嶋 ひなた	稲葉 寧音	中山 未来
校名 監督	13 竹園 笹平 秀樹 前	14 土浦日大中等 中村 和歌子 前	15 茨城 内田 裕史 前	16 土浦日大 桐内 智典 前	17 水海道一 佐藤 知己 前	18 中央 赤井 陽彦 前
1	塚田 結 1	2 鈴木 麗那	前田 紗希	渡邊 彩枝	鈴木 真衣	来栖 里奈
2	布袋 美春 11	根本 ちなつ	竹内 真愛	枝村 茉莉	藤田 麻理子	丹家 涼香
3	萩原 輝	5 吉沼 麻衣	飛田 柚香	小林 佳奈	森山 瑞稀	柳澤 まなみ
4	大木 優里	6 石井 伽奈	中山 衣久瑠	武藤 瑠海	橋本 涼	路川 日菜
5	中間 詩織	7 西村 鳳姫	落合 ひなの	深井 まこと	神達 沙樹	岡野 歩美
校名 監督	19 霞ヶ浦 川村 賢司 前	20 清真学園 竹内 比呂志 前	21 並木中等 渡辺 安之 前	22 牛久栄進 大西 将嗣 前	23 水戸三 飯島 正人 前	24 取手聖徳女子 塚脇 実 前
1	徳澤 ゆきの 3	2 越川 莉那	寺田 美郷	安本 琴葉	槍崎 遥	露久保 愛美 9
2	瓜生 瑞歩	5 鶴岡 佳朋	塚原 帆乃香	布川 遥夏	長津 美穂	江頭 美紅 10
3	溝口 瑠維	6 辰巳 真優	塚原 世梨香	山田 彩友香	横須賀 南美	浅川 夏絵手 16
4	酒井 彩花	7 山本 真央	安藤 遼	橋 優	伊藤 莉星	山本 彩香
5	広瀬 麗実	8 野田 菜摘	松井 夏乃	大橋 優衣	寺門 桃花	櫻井 凜乃

令和元年度全国高等学校総合体育大会テニス競技茨城県予選会 女子団体詳細

1R	(1)	2	境	2 - 0	土浦二	3
D	1	山中 七海	- 0	大野 真尋	2	
	3	板垣 典希		黛 花鈴	4	
S1	4	鶴見 瑠華	3 - 2	横山 明紫	1	
S2	5	白井 友梨	- 1	内藤 ありさ	3	

1R	(2)	4	藤代	2 - 0	水戸一	5
D	3	高橋 夏海	- 6(5)	鈴木 希望	2	
	5	中嶋 桃香		飯塚 結万	4	
S1	1	占部 玲海	6(1) - 6(2)	服部 宇栄	1	
S2	4	藤田 美津希	- 5	大竹 奈々美	3	

1R	(3)	9	水戸桜ノ牧	2 - 1	日立二	8
D	1	島田 梨花	1 -	大部 涼菜	1	
	4	上田 菜央		安田 真菜	2	
S1	2	小野寺 望美	- 4	村上 真帆	3	
S2	5	今村 彩紗	- 3	川松 早紀	4	

1R	(4)	10	日立商	2 - 1	伊奈	11
D	1	城戸 花凜	- 2	山口 玲可	4	
	5	中嶋 ひなた		稲葉 寧音	5	
S1	2	横田 侑輝	5 -	逆井 音羽	2	
S2	3	武藤 千歩	- 2	瀧田 遙佳	3	

1R	(5)	15	茨城	2 - 0	土浦日大中等	14
D	3	飛田 柚香	- 3	鈴木 麗那	1	
	4	中山 衣久瑠		石井 伽奈	4	
S1	1	前田 紗希	4 - 4	根本 ちなつ	2	
S2	2	竹内 真愛	- 3	吉沼 麻衣	3	

1R	(6)	17	水海道一	2 - 0	土浦日大	16
D	3	森山 瑞稀	- 4	小林 佳奈	3	
	4	橋本 涼		武藤 瑠海	4	
S1	1	鈴木 真衣	- 3	渡邊 彩枝	1	
S2	2	藤田 麻理子	5 - 3	枝村 茉莉	2	

1R	(7)	20	清真学園	2 - 1	並木中等	21
D	3	辰巳 真優	- 3	塚原 世梨香	3	
	5	野田 菜摘		松井 夏乃	5	
S1	1	越川 莉那	0 -	寺田 美郷	1	
S2	2	鶴岡 佳朋	- 1	塚原 帆乃香	2	

1R	(8)	23	水戸三	2 - 1	牛久栄進	22
D	3	横須賀 南美	2 -	山田 彩友香	3	
	4	伊藤 莉星		橋 優	4	
S1	1	槍崎 遥	- 3	安本 琴葉	1	
S2	2	長津 美穂	- 4	布川 遥夏	2	

1R	(9)	24	取手聖徳女子	2 - 0	水戸三	23
D	1	露久保 愛美	- 0	長津 美穂	2	
	3	浅川 夏絵手		寺門 桃花	5	
S1	2	江頭 美紅	- 0	槍崎 遥	1	
S2	4	山本 彩香	5 - 0	横須賀 南美	3	

2R	(1)	1	東洋大牛久	2 - 0	境	2
D	2	猪瀬 彩羽	- 0	板垣 典希	3	
	5	五十嵐 萌々		鶴見 瑠華	4	
S1	1	猪瀬 瑞希	- 0	山中 七海	1	
S2	4	齊藤 奈輔	4 - 0	白井 友梨	5	

2R	(2)	4	藤代	2 - 1	茗溪学園	6
D	1	占部 玲海	- 5	市村 涼菜	3	
	2	佐藤 亜由菜		鈴木 梨々	5	
S1	4	藤田 美津希	1 -	高萩 真子	1	
S2	5	中嶋 桃香	- 2	鴻巣 遥香	2	

2R	(3)	9	水戸桜ノ牧	2 - 1	多賀	7
D	1	島田 梨花	2 -	藤田 美幸	2	
	4	上田 菜央		小田倉 美来	4	
S1	2	小野寺 望美	- 3	湯浅 愛梨	1	
S2	5	今村 彩紗	- 4	神永 真佑	3	

2R	(4)	12	茨城キリスト	2 - 0	日立商	10
D	3	藤田 奈津実	- 0	渡邊 愛	4	
	4	池田 彩音		中嶋 ひなた	5	
S1	1	柴田 もえぎ	- 4	城戸 花凜	1	
S2	2	秋山 弥憂	3 - 0	武藤 千歩	3	

2R	(5)	13	竹園	2 - 0	茨城	15
D	3	萩原 輝	- 1	竹内 真愛	2	
	4	大木 優里		落合 ひなの	5	
S1	1	塚田 結	- 0	前田 紗希	1	
S2	2	布袋 美春	5 - 2	飛田 柚香	3	

2R	(6)	17	水海道一	3 - 0	中央	18
D	3	森山 瑞稀	- 4	路川 日菜	4	
	4	橋本 涼		岡野 歩美	5	
S1	1	鈴木 真衣	- 3	来栖 里奈	1	
S2	2	藤田 麻理子	- 2	丹家 涼香	2	

2R	(7)	19	霞ヶ浦	2 - 0	清真学園	20
D	3	溝口 瑠維	- 1	辰巳 真優	3	
	4	酒井 彩花		野田 菜摘	5	
S1	1	徳澤 ゆきの	- 1	越川 莉那	1	
S2	2	瓜生 瑞歩	4 - 1	鶴岡 佳朋	2	

2R	(8)	24	取手聖徳女子	2 - 0	水戸三	23
D	1	露久保 愛美	- 0	長津 美穂	2	
	3	浅川 夏絵手		寺門 桃花	5	
S1	2	江頭 美紅	- 0	槍崎 遥	1	
S2	4	山本 彩香	5 - 0	横須賀 南美	3	

2R	(9)	25	取手聖徳女子	2 - 0	水戸三	23
D	1	露久保 愛美	- 0	長津 美穂	2	
	3	浅川 夏絵手		寺門 桃花	5	
S1	2	江頭 美紅	- 0	槍崎 遥	1	
S2	4	山本 彩香	5 - 0	横須賀 南美	3	

QF	(1)	1	東洋大牛久	2 - 0	藤代	4
D	2	猪瀬 彩羽	4 - 0	藤田 美津希	4	
	5	五十嵐 萌々		中嶋 桃香	5	
S1	1	猪瀬 瑞希	- 0	占部 玲海	1	
S2	3	園城 海遥	- 0	佐藤 亜由菜	2	

QF	(2)	12	茨城キリスト	2 - 0	水戸桜ノ牧	9
D	3	藤田 奈津実	4 - 2	小野寺 望美	2	
	4	池田 彩音		島田 梨花	1	
S1	1	柴田 もえぎ	- 0	上田 菜央	4	
S2	2	秋山 弥憂	- 0	今村 彩紗	5	

QF	(3)	13	竹園	2 - 0	水海道一	17
D	3	萩原 輝	3 - 2	森山 瑞稀	3	
	4	大木 優里		橋本 涼	4	
S1	1	塚田 結	- 0	鈴木 真衣	1	
S2	2	布袋 美春	- 0	藤田 麻理子	2	

QF	(4)	24	取手聖徳女子	2 - 0	霞ヶ浦	19
D	3	浅川 夏絵手	- 2	溝口 瑠維	3	
	4	山本 彩香		酒井 彩花	4	
S1	1	露久保 愛美	5 - 4	徳澤 ゆきの	1	
S2	2	江頭 美紅	- 3	瓜生 瑞歩	2	

SF	(1)	1	東洋大牛久	2 - 0	茨城キリスト	12
D	2	猪瀬 彩羽	- 2	藤田 奈津実	3	
	5	五十嵐 萌々		池田 彩音	4	
S1	1	猪瀬 瑞希	- 0	柴田 もえぎ	1	
S2	3	園城 海遥	5 - 3	秋山 弥憂	2	

SF	(2)	24	取手聖徳女子	2 - 0	竹園	13
D	3	浅川 夏絵手	- 2	萩原 輝	3	
	4	山本 彩香		大木 優里	4	
S1	1	露久保 愛美	1 - 6	塚田 結	1	
S2	2	江頭 美紅	- 3	布袋 美春	2	

F	1	東洋大牛久	2 - 0	取手聖徳女子	24
D	2	猪瀬 彩羽	- 1	浅川 夏絵手	3
	5	五十嵐 萌々		山本 彩香	4
S1	1	猪瀬 瑞希	- 2	露久保 愛美	1
S2	3	園城 海遥	4 - 5	江頭 美紅	2

令和元年度全国高等学校総合体育大会テニス競技茨城県予選会

女子個人戦シングルス(総体出場:3名)

令和元年6月1日(土) 神栖海浜運動公園

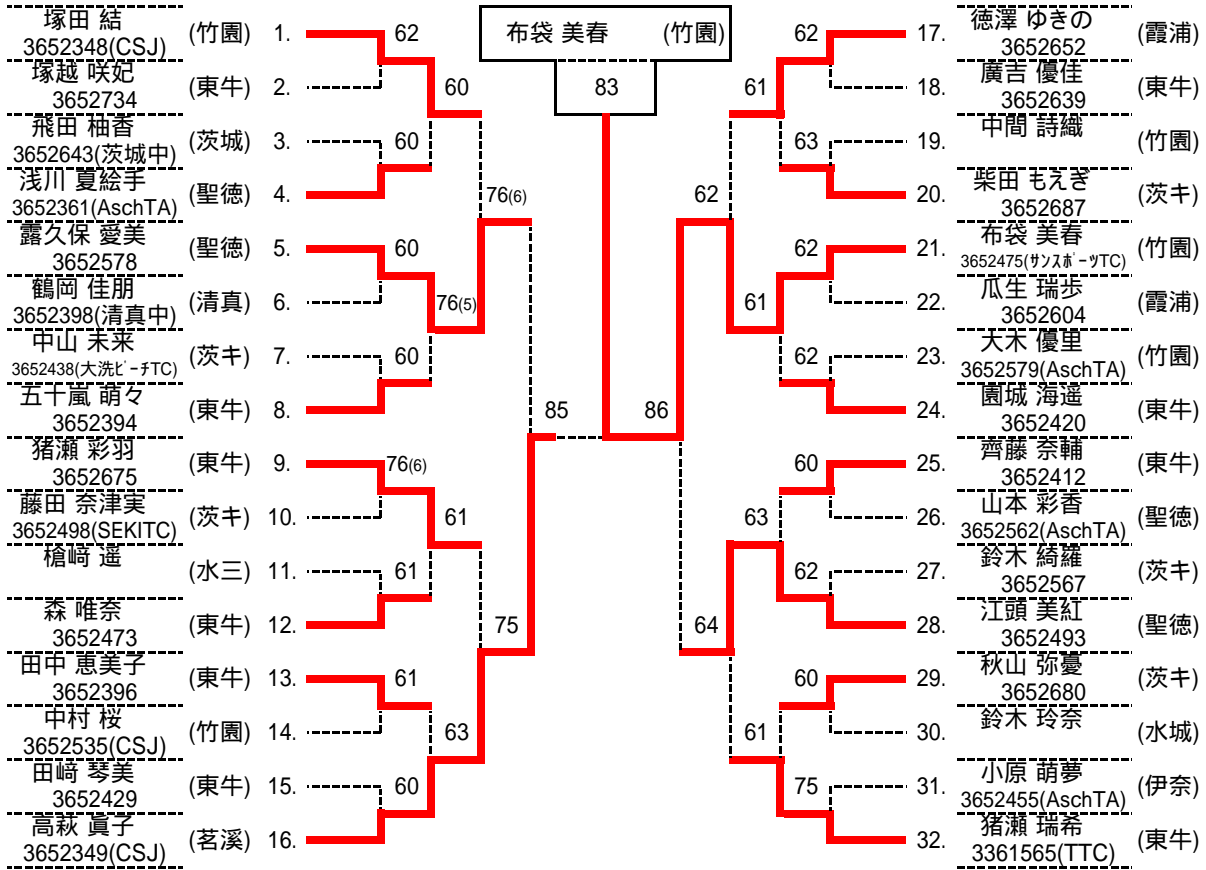

準決勝・決勝・3位決定戦は 8 Games Pro-set で実施

シード

- 塚田 (竹園)
- 猪瀬(瑞) (東牛)
- 徳澤 (霞浦)
- 高萩 (茗溪)
- 猪瀬(彩) (東牛)
- 園城 (東牛)
- 齊藤 (東牛)
- 五十嵐 (東牛)

3位決定戦

- 5. 露久保 (聖徳) 80
- 28. 江頭 (聖徳)

5位決定戦

- 1. 塚田 (竹園) 63
- 9. 猪瀬(彩) (東牛) 76(5)
- 17. 徳澤 (霞浦) 64
- 32. 猪瀬(瑞) (東牛)

7位決定戦

- 9. 猪瀬(彩) (東牛) 62
- 32. 猪瀬(瑞) (東牛)

全国総体出場者

- 1位 布袋 美春 (竹園)
- 2位 高萩 真子 (茗溪)
- 3位 露久保 愛美 (聖徳)

- 4位 江頭 美紅 (聖徳)
- 5位 塚田 結 (竹園)
- 6位 徳澤 ゆきの (霞浦)
- 7位 猪瀬 瑞希 (東牛)
- 8位 猪瀬 彩羽 (東牛)

令和元年度全国高等学校総合体育大会テニス競技茨城県予選会

女子個人戦ダブルス(総体出場:2組)

猪瀬 瑞希 (東牛)  
園城 海遥

令和元年6月2日(日) 神栖海浜運動公園

3361565(TTC)猪瀬 瑞希 (東牛)	1.	60	80	60	17.	3652675猪瀬 彩羽 (東牛)
3652420園城 海遥 (水三)	2.	60	61	61	18.	3652394五十嵐 萌々 (東牛)
長津 美穂 (中央)	3.	64	62	62	19.	3652349(CSJ)高萩 眞子 (茗溪)
檜崎 遥 (水城)	4.	60	63	63	20.	3652653鈴木 凜陽 (茨城)
来栖 里奈 (聖徳)	5.	60	63	63	21.	3652643(茨城中)飛田 袖香 (茨城)
丹家 涼香 (清真)	6.	64	63	63	22.	3652636(茨城中)中山 衣久瑠 (茨城)
櫻井 晴菜 (土二)	7.	61	60	60	23.	江文 杏朱華 (水商)
篠原 彩花 (東牛)	8.	83	86	61	24.	大竹 奈々美 (水一)
3652361(AschTA)浅川 夏絵手 (竹園)	9.	60	62	62	25.	3652498(SEKITC)藤田 奈津実 (茨キ)
3652562(AschTA)山本 彩香 (並木)	10.	60	62	64	26.	3652651(SEKITC)戸田 鈴乃 (茨キ)
3652398(清真中)鶴岡 佳朋 (霞浦)	11.	60	64	64	27.	3652559枝村 茉莉 (土日)
越川 莉那 (茗溪)	12.	61	62	62	28.	3652576(NJTC)渡邊 彩枝 (土日)
3652503(KCJTA)横山 明紫 (茨城)	13.	63	62	62	29.	3652652徳澤 ゆきの (霞浦)
3652721(CSJ)大野 真尋 (茨城)	14.	60	60	60	30.	3652604瓜生 瑞歩 (茨キ)
3652412齋藤 奈輔 (茗溪)	15.	60	60	60	31.	3652687柴田 毛えき (茨キ)
3652639廣吉 優佳 (東牛)	16.	61	60	60	32.	3652680秋山 弥憂 (茨キ)
3652348(CSJ)塚田 結 (竹園)						湯浅 愛梨 (多賀)
3652475(サッポ-ウTC)布袋 美春 (聖徳)						藤田 美幸 (清真)
3652495寺田 美郷 (並木)						辰巳 眞優 (清真)
塚原 帆乃香 (霞浦)						宮川 侑芽 (竹園)
3652628(ABCTA)溝口 瑠維 (茗溪)						萩原 輝 (竹園)
3652729酒井 彩花 (茨城)						3652579(AschTA)大木 優里 (藤代)
齋藤 実花 (茨城)						中嶋 桃香 (藤代)
武井 一紗 (茨城)						高橋 夏海 (多賀)
3652665(茨城中)环 穂乃嘉 (茨城)						神永 眞佑 (多賀)
3652667(茨城中)中林 綾菜 (茗溪)						小田倉 美来 (桜牧)
市村 涼葉 (茨城)						小野寺 望美 (桜牧)
3652658鈴木 梨々 (茨城)						島田 梨花 (聖徳)
3652474(大洗ビ-ヲTC)池田 彩音 (東牛)						3652493江頭 美紅 (聖徳)
3652438(大洗ビ-ヲTC)中山 未来 (東牛)						3652578露久保 愛美 (聖徳)
3652396田中 恵美子 (東牛)						
3652429田崎 琴美 (東牛)						

準決勝・決勝・3位決定戦・2位決定戦は 8 Games Pro-set で実施

シード

猪瀬(瑞) 園城 (東牛)
江頭 露久保 (聖徳)
猪瀬(彩) 五十嵐 (東牛)
田中 田崎 (東牛)

3位決定戦

9. 塚田 布袋 (竹園) ----- 82
32. 江頭 露久保 (聖徳) -----

2位決定戦

----- なし
----------

全国総体出場者

1位	猪瀬 瑞希 (東牛)
	園城 海遥 (東牛)
2位	猪瀬 彩羽 (東牛)
	五十嵐 萌々 (東牛)
3位	江頭 美紅 (聖徳)
	露久保 愛美 (聖徳)
4位	塚田 結 (竹園)
	布袋 美春 (竹園)