

令和元年度(第65回)

秋田県高等学校総合体育大会 テニス競技  
兼 南部九州総体県予選 東北選手権大会県予選

# TENNIS

期日 令和元年 6月 1日(土) ~ 6月 4日(火)

会場 北野田公園 テニスコート  
八橋運動公園 テニスコート

主催 秋田県高等学校体育連盟  
秋田県教育委員会  
秋田県テニス協会  
共催 秋田県市  
秋田市  
後援 (公財) 秋田県体育協会  
各報道関係機関  
主管 秋田県高等学校体育連盟テニス専門部

### 【男子団体】

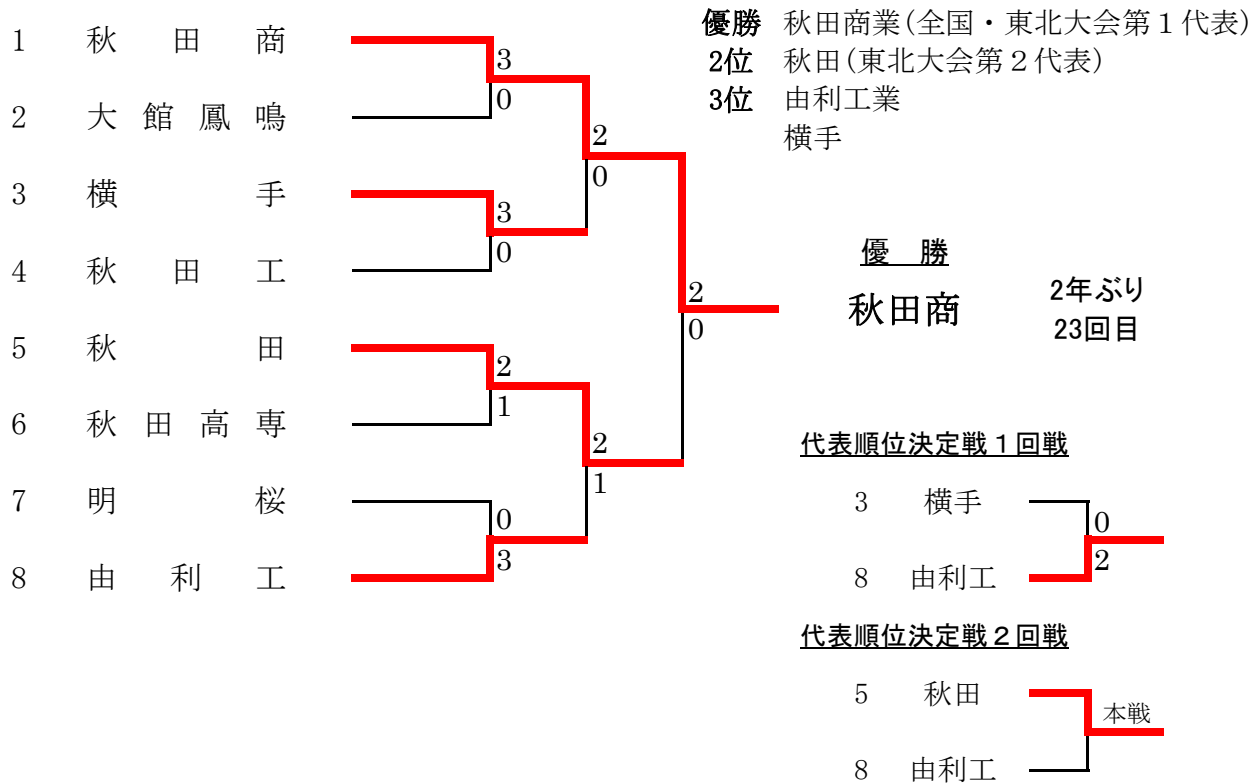

### 【女子団体】

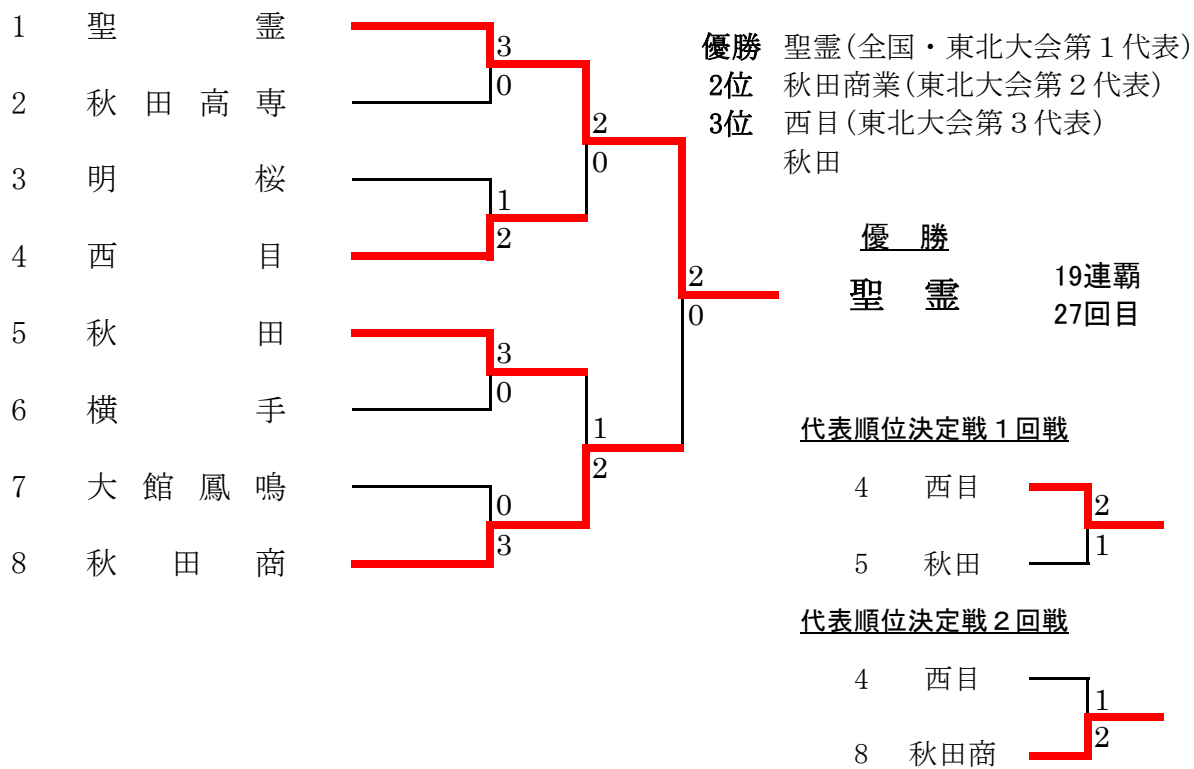

【男子団体 対戦表】

1 回 戦									
1	秋田商業	3 - 0	2	大館鳳鳴	3	横手	3 - 0	4	秋田工業
D	No.2 佐藤 優知② No.3 大宮 拓巳③	○ 6 - 0	No.1 小館 直樹③ No.4 大橋 優輝②	D	No.3 京野 蒼士② No.4 石川 琢③	○ 7 - 5	No.2 天野 陽向② No.4 佐々木俊輔③		
S1	No.1 野坂 迅①	○ 6 - 1	No.2 瀧口 真斗③	S1	No.1 木口 心③	○ 7 - 5	No.1 松倉 華葵②		
S2	No.4 五十嵐駿介③	○ 6 - 0	No.3 高橋 拓己③	S2	No.2 佐々木大成③	○ 7 - 5	No.3 後藤 優成③		
5	秋田	2 - 1	6	秋田高専	7	明桜	0 - 3	8	由利工業
D	No.1 山田 丈③ No.4 佐藤 哉太②	○ 6 - 1	No.3 夏井 允③ No.4 信太 隼斗③	D	No.4 内藤 諒③ No.5 中川 颯③	4 - 6 ○	No.3 梶原 駿哉③ No.4 高橋 大晟③		
S1	No.2 高谷 秀聖③	3 - 6 ○	No.1 和田 響平③	S1	No.1 信太 光輝③	0 - 6 ○	No.1 畠山 泰珠③		
S2	No.3 畠山 晃輝②	○ 6 - 1	No.2 橋本 健太③	S2	No.2 小野寺健吾②	3 - 6 ○	No.2 金 風雅③		
準 決 勝									
1	秋田商業	2 - 0	3	横手	5	秋田	2 - 1	8	由利工業
D	No.2 佐藤 優知② No.3 大宮 拓巳③	○ 6 - 0	No.4 石川 琢③ No.5 佐藤 優希③	D	No.1 山田 丈③ No.4 佐藤 哉太②	○ 7 - 6 (5)	No.3 梶原 駿哉③ No.4 高橋 大晟③		
S1	No.1 野坂 迅①	○ 6 - 1	No.1 木口 心③	S1	No.2 高谷 秀聖③	0 - 6 ○	No.1 畠山 泰珠③		
S2	No.4 五十嵐駿介③	2 - 0	No.2 佐々木大成③	S2	No.3 畠山 晃輝②	○ 7 - 6 (8)	No.2 金 風雅③		
決 勝									
1	秋田商業	2 - 0	5	秋田					
D	No.2 佐藤 優知② No.3 大宮 拓巳③	○ 8 - 2	No.1 山田 丈③ No.3 畠山 晃輝②						
S1	No.1 野坂 迅①	○ 8 - 0	No.2 高谷 秀聖③						
S2	No.4 五十嵐駿介③	4 - 1	No.4 佐藤 哉太②						
代表順位決定戦 1 回戦				代表順位決定戦 2 回戦					
3	横手	0 - 2	8	由利工業					
D	No.3 京野 蒼士② No.4 石川 琢③	1 - 6 ○	No.3 梶原 駿哉③ No.4 高橋 大晟③						
S1	No.1 木口 心③	1 - 6 ○	No.1 畠山 泰珠③						
S2	No.2 佐々木大成③	0 - 0	No.2 金 風雅③						

【女子団体 対戦表】

1 回 戦									
1	聖霊	3 - 0	2	秋田高専	3	明桜	1 - 2	4	西目
D	No.2 吉田 杏実③ No.4 浜口 真生③	○ 6 - 0	No.3 佐々木舞光② No.4 堀内 玲香②	D	No.3 飛鳥 光咲② No.4 児玉 純花②	0 - 6 ○	No.3 菊地 真緒② No.5 柳橋ひいな②		
S1	No.1 伊藤 楓③	○ 6 - 0	No.1 阿部 綾華②	S1	No.1 五十嵐菜々③	5 - 7 ○	No.1 佐藤 柊③		
S2	No.3 鈴木 彩水③	○ 6 - 0	No.2 三浦 早織③	S2	No.2 菅原 愛恵③	○ 6 - 1	No.2 高橋 梨瑠③		
5	秋田	3 - 0	6	横手	7	大館鳳鳴	0 - 3	8	秋田商業
D	No.3 赤澤 由布③ No.4 木内 風果③	○ 6 - 2	No.1 備前 香澄③ No.5 大沼 志帆③	D	No.3 小野 史佳② No.4 畠山 紗佳①	2 - 6 ○	No.3 小玉 優心② No.4 木元 恵実②		
S1	No.1 大関 祥佳③	○ 6 - 1	No.2 佐藤 明衣③	S1	No.1 安井 陽菜③	4 - 6 ○	No.1 菊地 美優③		
S2	No.2 本田 涼華②	○ 6 - 0	No.3 阿部 美咲③	S2	No.2 村上優花菜①	4 - 6 ○	No.2 工藤 彩佳②		
準 決 勝									
1	聖霊	2 - 0	4	西目	5	秋田	1 - 2	8	秋田商業
D	No.2 吉田 杏実③ No.4 浜口 真生③	○ 6 - 0	No.3 菊地 真緒② No.5 柳橋ひいな②	D	No.3 赤澤 由布③ No.4 木内 風果③	1 - 6 ○	No.3 小玉 優心② No.4 木元 恵実②		
S1	No.1 伊藤 楓③	○ 6 - 0	No.1 佐藤 柊③	S1	No.1 大関 祥佳③	○ 6 - 3	No.1 菊地 美優③		
S2	No.3 鈴木 彩水③	1 - 0	No.2 高橋 梨瑠③	S2	No.2 本田 涼華②	(4) 6 - 7 ○	No.2 工藤 彩佳②		
決 勝									
1	聖霊	2 - 0	8	秋田商業					
D	No.2 吉田 杏実③ No.4 浜口 真生③	○ 8 - 1	No.3 小玉 優心② No.4 木元 恵実②						
S1	No.1 伊藤 楓③	○ 8 - 0	No.1 菊地 美優③						
S2	No.3 鈴木 彩水③	2 - 1	No.2 工藤 彩佳②						
代表順位決定戦 1 回戦				代表順位決定戦 2 回戦					
4	西目	2 - 1	5	秋田	4	西目	1 - 2	8	秋田商業
D	No.3 菊地 真緒② No.5 柳橋ひいな②	○ 6 - 0	No.3 赤澤 由布③ No.5 村田 優衣②	D	No.3 菊地 真緒② No.5 柳橋ひいな②	4 - 6 ○	No.3 小玉 優心② No.4 木元 恵実②		
S1	No.1 佐藤 柊③	1 - 6 ○	No.1 大関 祥佳③	S1	No.1 佐藤 柊③	○ 6 - 3	No.1 菊地 美優③		
S2	No.2 高橋 梨瑠③	○ 6 - 3	No.4 木内 風果③	S2	No.2 高橋 梨瑠③	5 - 7 ○	No.2 工藤 彩佳②		

男子シングルス

最終成績  
優勝 野坂 迅① (秋田商) I H出場  
準優勝 五十嵐駿介③ (秋田商) I H出場  
3位 伊藤 大稀③ (清陵)  
3位 畠山 泰珠③ (由利工) ※以上東北大会出場

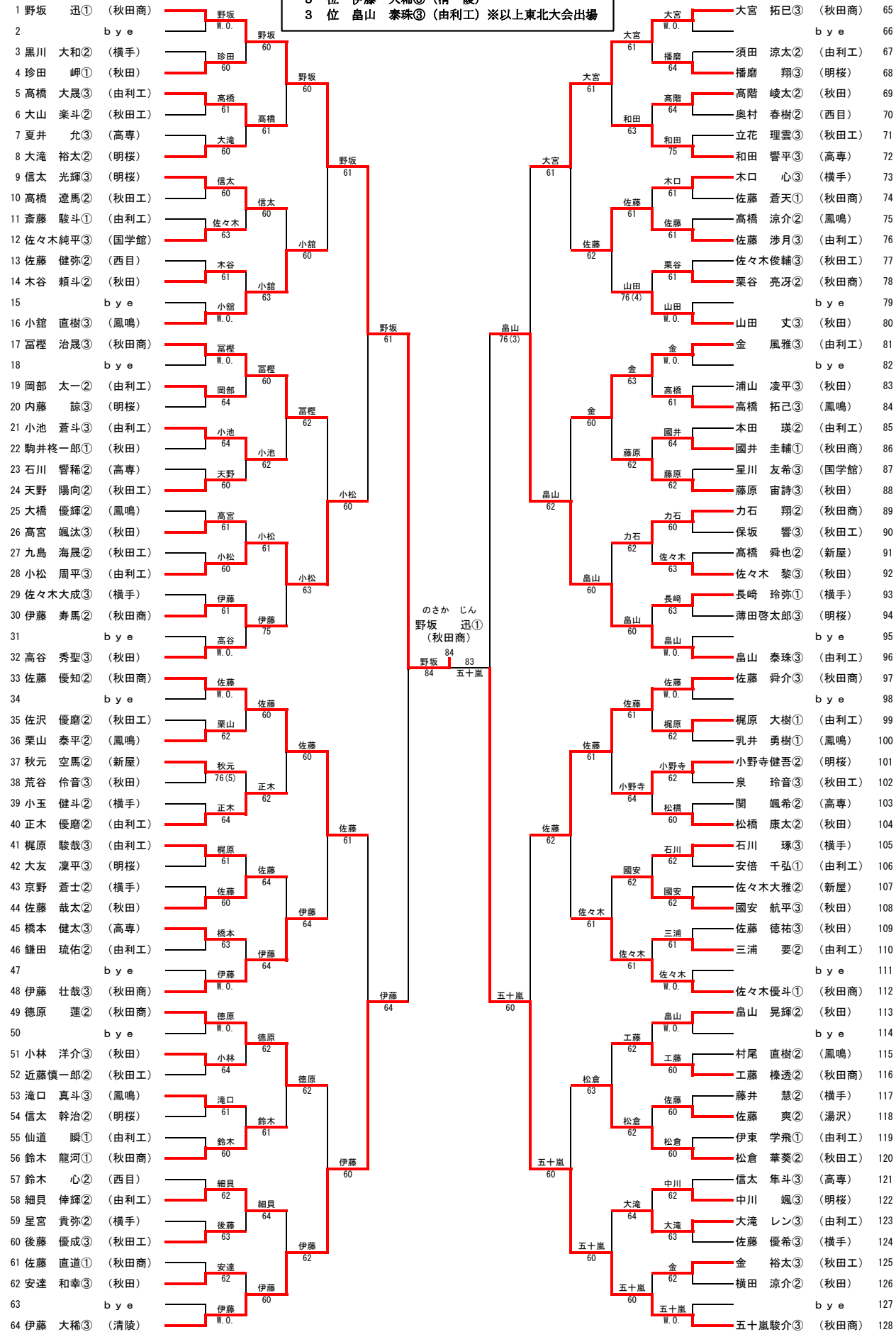

男子ダブルス

**最終成績**  
 優勝 五十嵐駿介③・野坂 迅① (秋田商) I H出場  
 準優勝 大宮 拓巳③・佐藤 優知② (秋田商) ※2位まで  
 3位 佐藤 舜介③・佐々木優斗① (秋田商) 東北大会出場  
 3位 畠山 泰珠③・金 風雅③ (由利工)

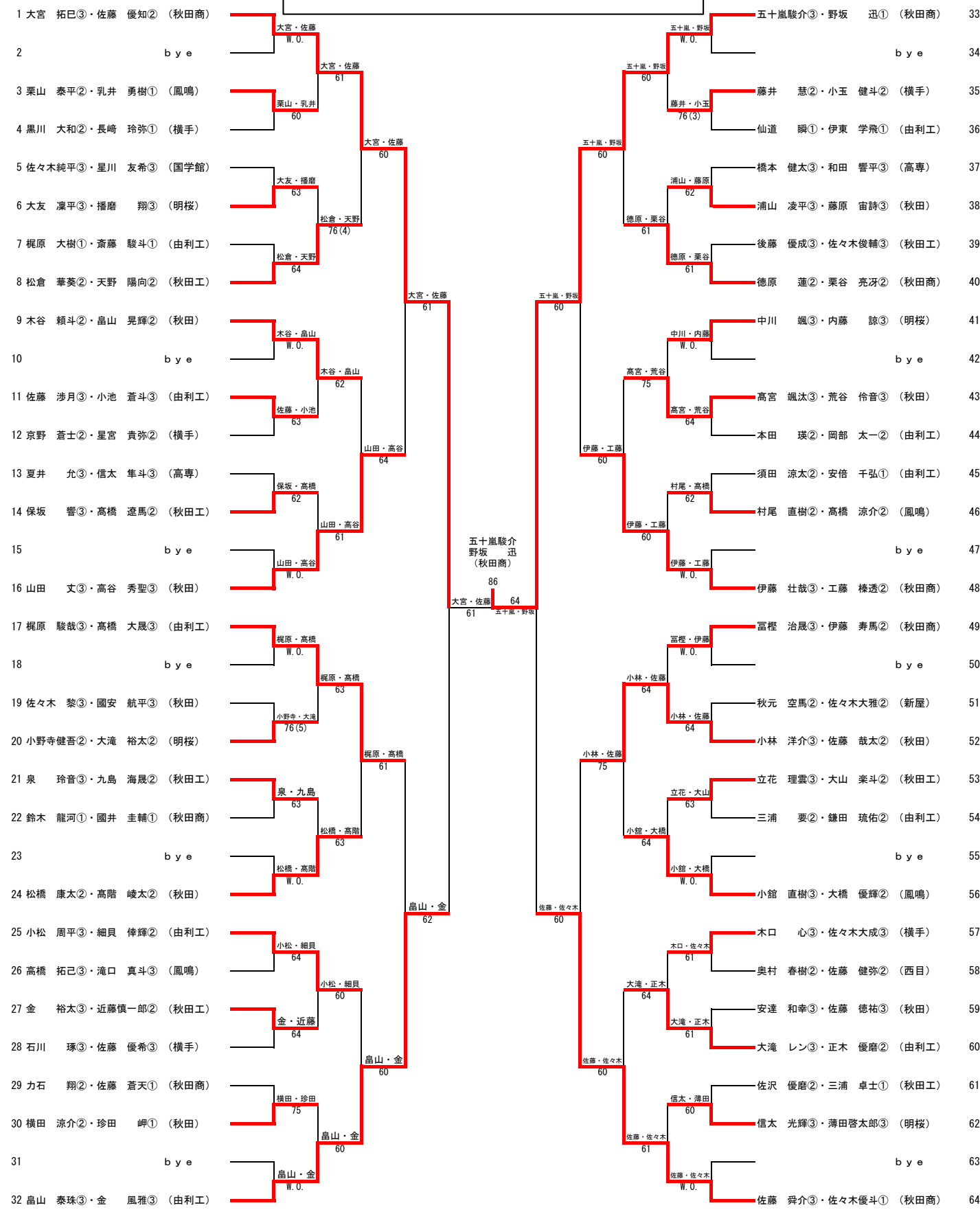

女子シングルス

最終成績  
 優勝 伊藤 楓③ (聖霊) I H出場  
 準優勝 鈴木 彩水③ (聖霊) I H出場  
 3位 吉田 杏実③ (聖霊)  
 3位 浜口 真生③ (聖霊) ※以上東北大会出場

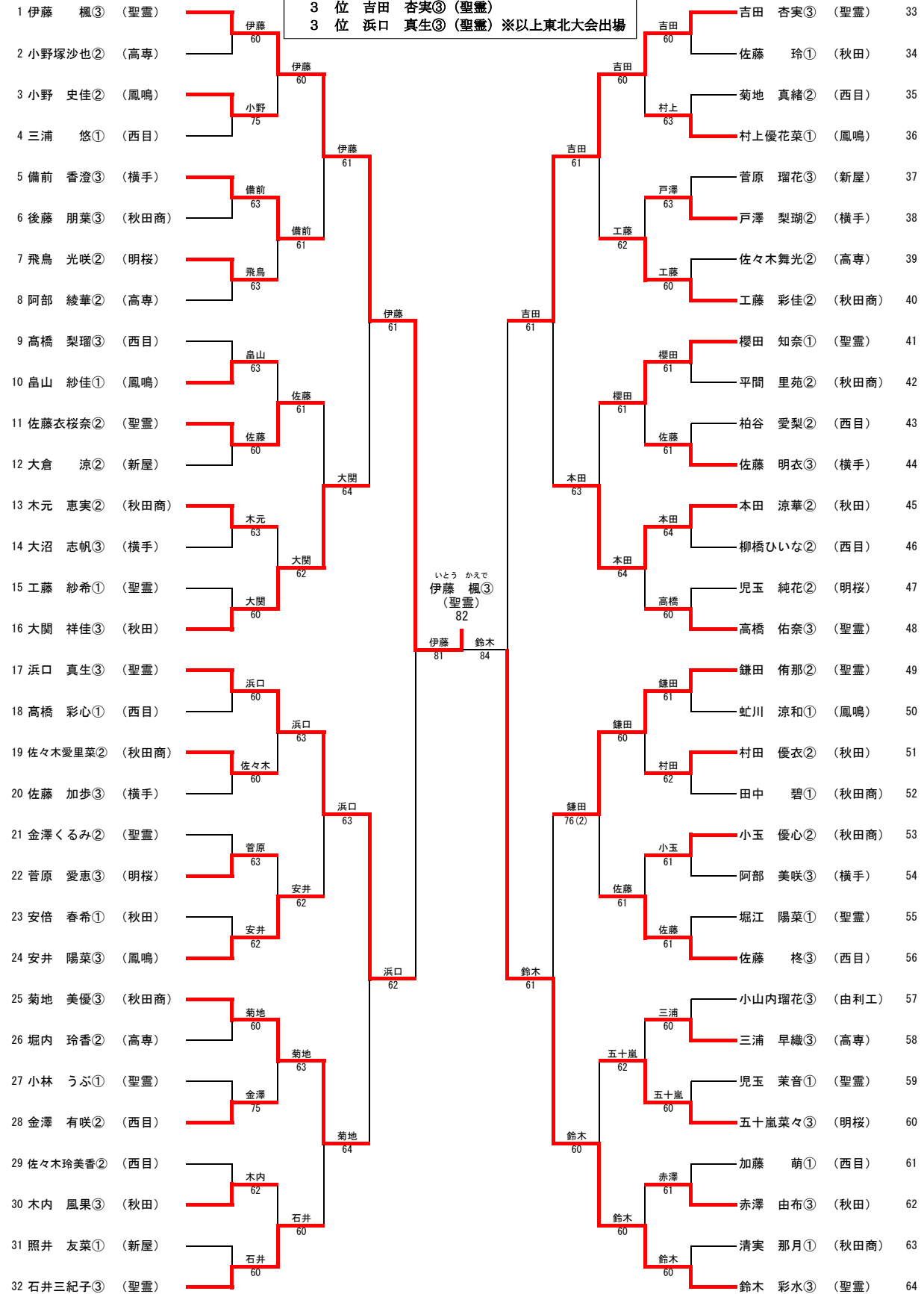

順位決定戦 1回戦  
 吉田 82 vs 17 浜口 真生③ (聖霊)  
 33 吉田 杏実③ (聖霊)

順位決定戦 2回戦  
 鈴木 本戦 vs 33 吉田 杏実③ (聖霊)  
 64 鈴木 彩水③ (聖霊)

最終成績

- 優勝 伊藤 楓③・鈴木 彩水③ (聖霊) IH出場  
準優勝 高橋 佑奈③・石井三紀子③ (聖霊) ※2位まで  
3位 吉田 杏実③・浜口 真生③ (聖霊) 東北大会出場  
3位 佐藤衣桜奈②・金澤くるみ② (聖霊)

女子ダブルス

1 伊藤 楓③・鈴木 彩水③ (聖霊)					工藤 彩佳②・小玉 優心② (秋田商)	17
	伊藤・鈴木	60		工藤・小玉	61	
2 三浦 悠①・富樫つばさ① (西目)					児玉 茉音①・工藤 紗希① (聖霊)	18
	伊藤・鈴木	60		工藤・小玉	63	
3 菊地 美優③・後藤 朋葉③ (秋田商)					三浦 早織③・佐々木舞光② (高専)	19
	菊地・後藤	60		三浦・佐々木	61	
4 佐藤 加歩③・戸澤 梨瑚② (横手)					金澤 有咲②・柏谷 愛梨② (西目)	20
	伊藤・鈴木	60		高橋・石井	61	
5 高橋 彩心①・加藤 萌① (西目)					柳橋ひいな②・菊地 真緒② (西目)	21
	高橋・加藤	75		柳橋・菊地	64	
6 小野 史佳②・畠山 紗佳① (鳳鳴)					阿部 美咲③・大沼 志帆③ (横手)	22
	五十嵐・菅原	60		高橋・石井	61	
7 木内 風果③・安倍 春希① (秋田)					飛鳥 光咲②・児玉 純花② (明桜)	23
	五十嵐・菅原	60	伊藤 楓 鈴木 彩水	高橋・石井	60	
8 五十嵐菜々③・菅原 愛恵③ (明桜)			伊藤・鈴木	63	高橋 佑奈③・石井三紀子③ (聖霊)	24
	伊藤・鈴木	60	高橋・石井			
9 佐藤 柊③・高橋 梨瑠③ (西目)					鎌田 侑那②・櫻田 知奈① (聖霊)	25
	佐藤・高橋	61		鎌田・櫻田	60	
10 堀内 玲香②・阿部 綾華② (高専)					虹川 涼和①・小澤 彩葵② (鳳鳴)	26
	安井・村上	60		鎌田・櫻田	62	
11 小林 うぶ①・堀江 陽菜① (聖霊)					佐々木玲美香②・佐々木一花① (西目)	27
	安井・村上	61		本田・村田	62	
12 安井 陽菜③・村上優花菜① (鳳鳴)					本田 涼華②・村田 優衣② (秋田)	28
	佐藤・金澤	61		吉田・浜口	60	
13 備前 香澄③・佐藤 明衣③ (横手)					菅原 瑠花③・大倉 涼② (新屋)	29
	佐藤・金澤	60		木元・佐々木	60	
14 佐藤衣桜奈②・金澤くるみ② (聖霊)					木元 恵実②・佐々木愛里菜② (秋田商)	30
	佐藤・金澤	76(7)		吉田・浜口	61	
15 平間 里苑②・田中 碧① (秋田商)					佐々木有彩①・佐藤 友香① (横手)	31
	大関・赤澤	61		吉田・浜口	60	
16 大関 祥佳③・赤澤 由布③ (秋田)					吉田 杏実③・浜口 真生③ (聖霊)	32