

男子詳細 準決勝より

準決勝	2	名経大市邨		2-0		13	愛工大名電	
		選手名	学年				選手名	学年
D	5	折井晴哉	3	○	62	18	高祖太陽	3
	8	古橋柗依	3		62		19	谷伊織
S1	4	影山太星	3	○	60 61	15	須原悠太	3
S2	6	伊藤厚陽	2		60 10 打切り	17	深田嗣翼馬	2

準決勝	24	東海		0-2		35	名古屋	
		選手名	学年				選手名	学年
D	26	小林勇心	2	○	26	40	渡邊敦也	2
	30	四谷竜太郎	2		16		41	宮地吾侑
S1	27	白木幹人	1	○	06 46	37	林航平	3
S2	29	緒方俊太郎	1		05 打切り	38	大矢祥生	2

決勝	2	名経大市邨		2-0		35	名古屋	
		選手名	学年				選手名	学年
D	5	折井晴哉	3	○	63	40	渡邊敦也	2
	8	古橋柗依	3		36 76(4)		41	宮地吾侑
S1	4	影山太星	3	○	26 64 61	37	林航平	3
S2	6	伊藤厚陽	2		01 打切り	38	大矢祥生	2

3位決定	13	愛工大名電		1-2		24	東海	
		選手名	学年				選手名	学年
D	18	高祖太陽	3	○	63	26	小林勇心	2
	19	谷伊織	2		36 57		30	四谷竜太郎
S1	15	須原悠太	3	○	36 76(2) 61	27	白木幹人	1
S2	17	深田嗣翼馬	2		46 36	29	緒方俊太郎	1

2位決定		#N/A					#N/A	
		選手名	学年				選手名	学年
D		#N/A	#N/A	○			#N/A	#N/A
		#N/A	#N/A		#N/A		#N/A	
S1		#N/A	#N/A	○			#N/A	#N/A
S2		#N/A	#N/A				#N/A	#N/A

第73回 愛知県高等学校総合体育大会 テニス競技 団体の部

5月25日(土)・26日(日)東山公園TC

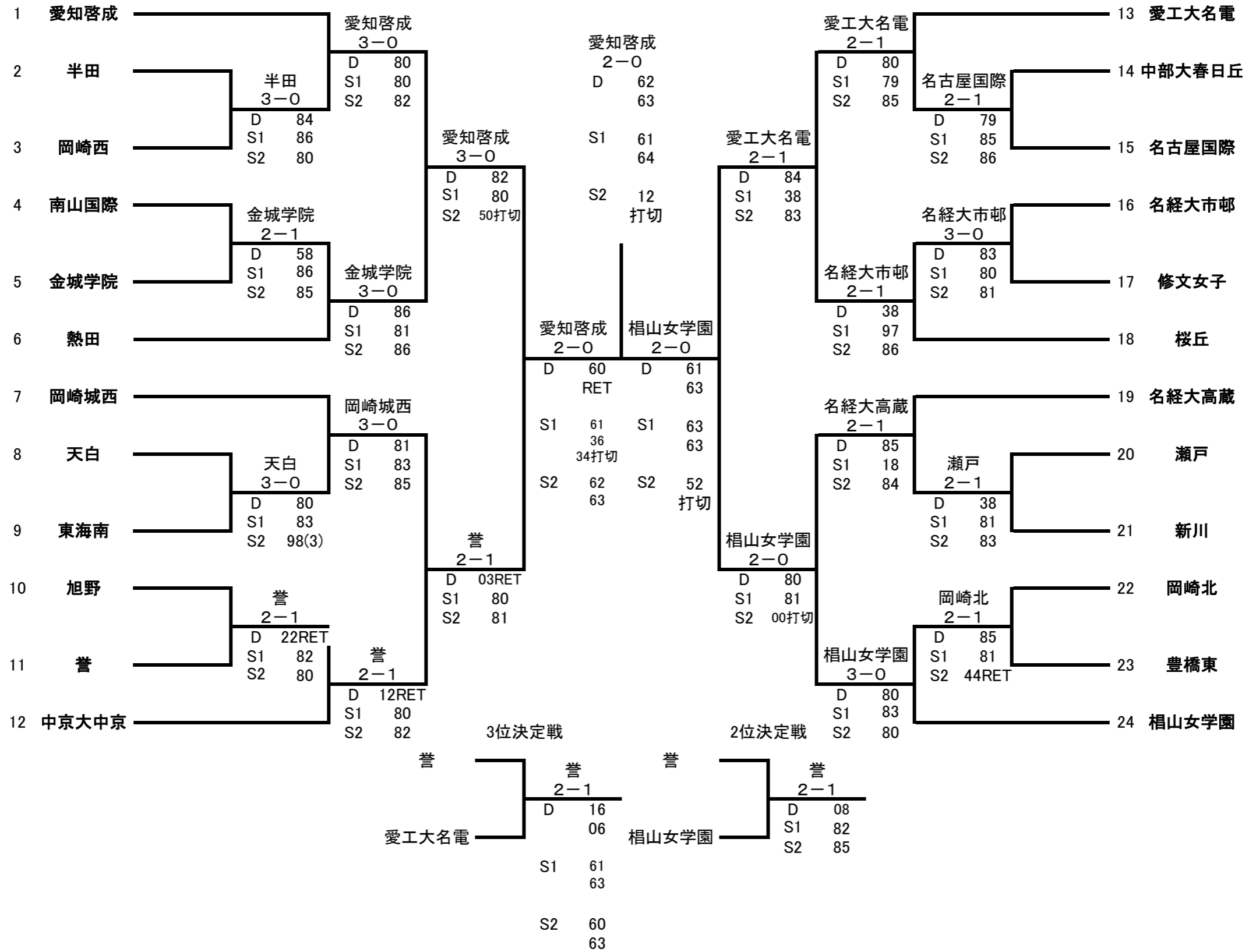

女子詳細 準決勝より

準決勝	49	愛知啓成		2-0		60	誉	
		選手名	学年				選手名	学年
D	52	安井友菜	2	○	60	64	伊藤瞭	1
	53	浅野美咲	2		RET		65	渡邊彩愛
S1	51	川出莉子	3		61 36 34打切り	62	青木乙葉	3
S2	55	高橋有優	3	○	62 63	63	谷美七海	2

準決勝	71	愛工大名電		0-2		82	相山女学園	
		選手名	学年				選手名	学年
D	75	武藤優奈	2	○	16	86	三上琴音	3
	76	田中実桜	2		36		88	三木萌愛
S1	73	岡明澄	3		36 36	84	中条愛海	3
S2	74	五十嵐あい	2		25 打切り	85	木下菜々花	3

決勝	49	愛知啓成		2-0		82	相山女学園	
		選手名	学年				選手名	学年
D	53	浅野美咲	2	○	62	87	大江友里奈	3
	55	高橋有優	3		63		88	三木萌愛
S1	51	川出莉子	3	○	61 64	85	木下菜々花	3
S2	52	安井友菜	2		12 打切り	86	三上琴音	3

3位決定	60	誉		2-1		71	愛工大名電	
		選手名	学年				選手名	学年
D	64	伊藤瞭	1	○	16	75	武藤優奈	2
	65	渡邊彩愛	1		06		76	田中実桜
S1	62	青木乙葉	3	○	61 63	73	岡明澄	3
S2	63	谷美七海	2	○	60 63	74	五十嵐あい	2

2位決定	60	誉		2-1		82	相山女学園	
		選手名	学年				選手名	学年
D	64	伊藤瞭	1	○	08	87	大江友里奈	3
	65	渡邊彩愛	1				88	三木萌愛
S1	62	青木乙葉	3	○	82	84	中条愛海	3
S2	63	谷美七海	2	○	85	85	木下菜々花	3

第73回 愛知県高等学校総合体育大会 テニス競技 個人の部 5月11・12・18・19日 東山公園TC

男子シングルス

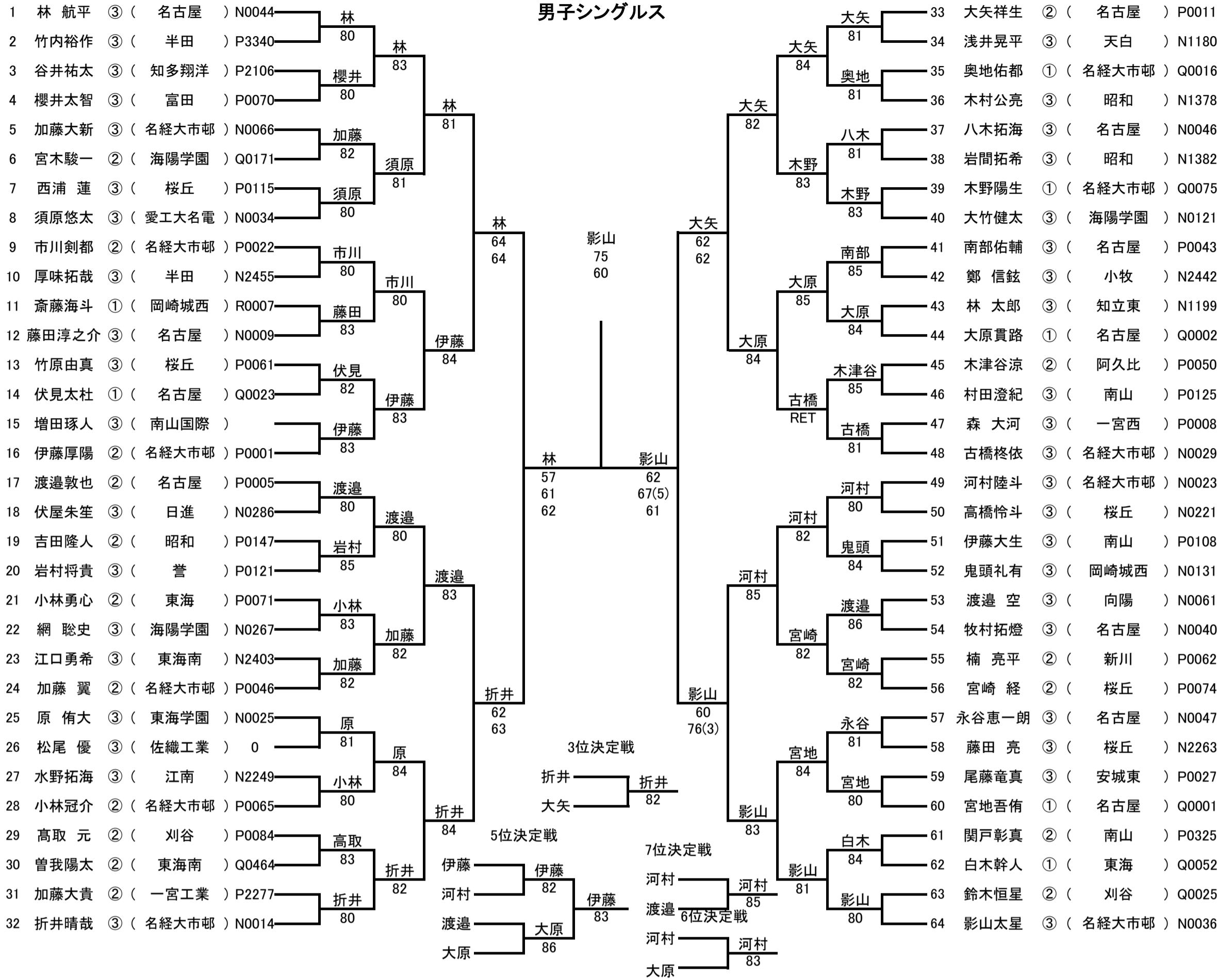

男子ダブルス

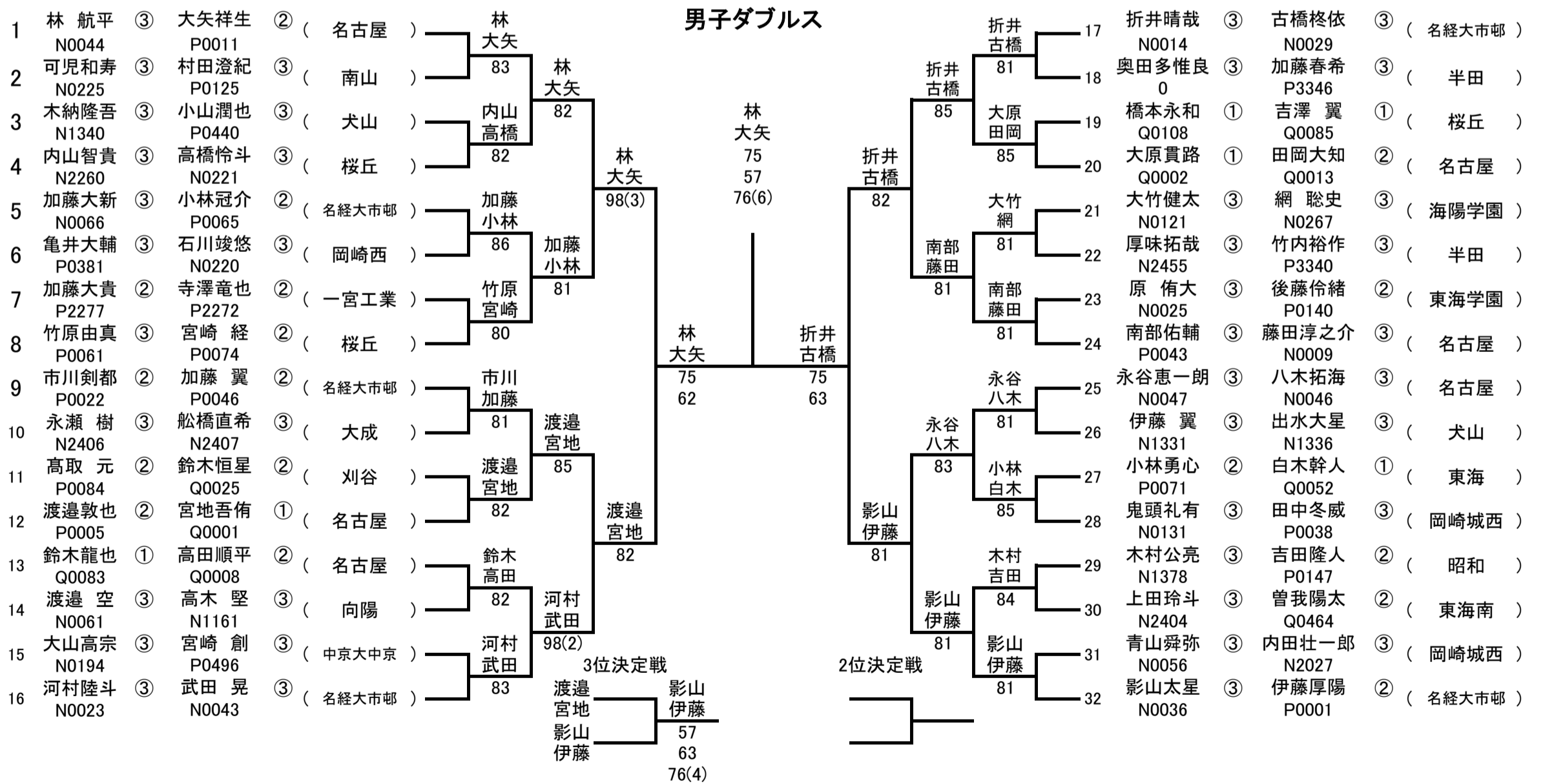

第73回 愛知県高等学校総合体育大会 テニス競技 個人の部 5月11・12・18・19日 東山公園TC

女子シングルス

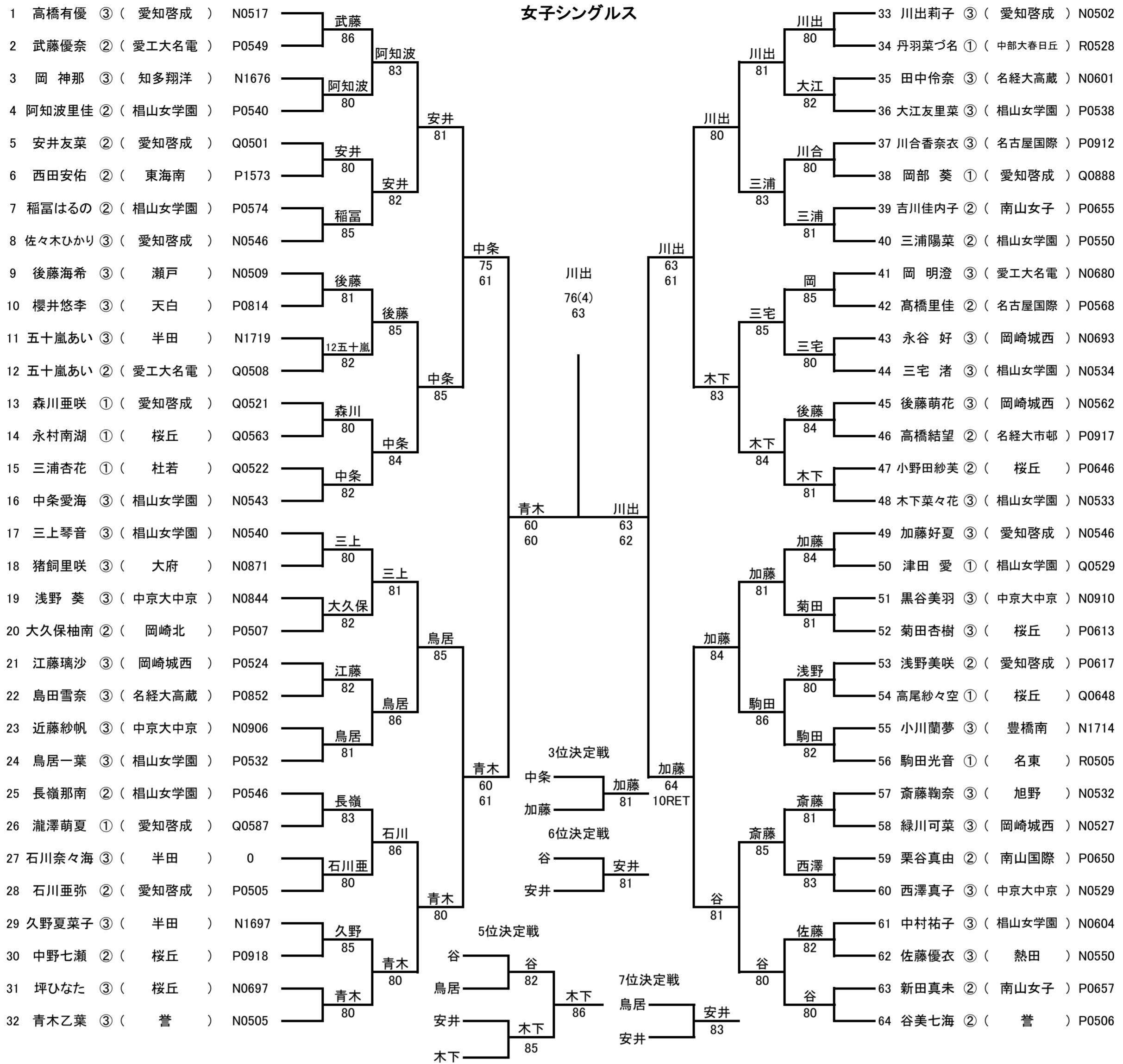

女子ダブルス

